

3-6 rokov

Model č.: 707 Detské elektrické autíčko

Používateľská príručka s montážnym návodom



POZOR!
 * Batéria obsahuje malé diely, ktoré sú určené len na použitie pre dospievajúcich.
 * Pred odoslaním tejto stránky odstráňte všetky plastové vrstvy a prídavné diely.
 * Mali by ste nosiť ochranné prostriedky, nie v premávke.
 * Uchovajte si tento návod pre budúce použitie.

POZOR! VYŽADUJE SA MONTÁŽ Dospelých.

TECHNICKÉ ÚDAJE

Vhodný vek	3-6 rokov
Rozmery	105x64x60 cm
Nosnosť	30 kg
Rýchlosť	3-5km/h
Motor	30W
Adaptér	DC12V/500mA/12V/1000mA
Batéria	12V/4.5Ah/12V7Ah
Diaľkové ovládanie	2,4G o
Baterie v diaľkovom ovládaní	2XAAA (nie je v balení)
Baterie v diaľkovom ovládaní	2XAA (nie je v balení)
Prevádzková teplota okolia	0-40°C

Zoznam dielov

1. Karoséria 1ks	2. Volant 1ks	4. Sedadlo 1ks
4. Rampa 1ks	5. Čelné sklo 1ks	6. Spätné zrkadlo 2ks
7. Koleso 4ks	8. Púlkola 4ks	9. Zadná náprava 1ks
10. Tesnenie 3ks (1ks náhradný)	11. Uťahovací kľúč 1ks	12. Adaptér 1ks
13. Diaľkové ovládanie 1ks		

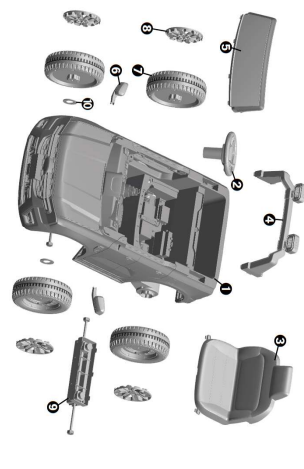

Montážny návod

< Krok 1 >
 1. Otočte karosériu, upevnite motory a potom odstrihnite pásy.

< Krok 2 >
 2. Uvoľnite 2 matice pomocou uťahovacieho kľúča a potom vyťahujte nápravu.

< Krok 3 >
 3. Namontujte držiak nápravy na karosériu auta, uistite sa, že pevne drží.

< Krok 4 >
 4. Zarovnaj motory s otvorom na karosérii a potom vložte nápravu.

< Krok 5 >
 5. Nasuňte kolesá, upevnite ich pomocou 2 matíc použitím uťahovacieho kľúča a potom nasadte púlkice.

< Krok 6 >
 6. Uvoľnite matice pomocou kľúča.

< Krok 7 >
 7. Najprv namontujte podložku, potom koleso, upevnite matičou pomocou kľúča a nasadte púlkicu.

< Krok 8 >
 8. Vložte čelné sklo do drážok na karosérii. Uistite sa, že pevne drží.

< Krok 9 >
 9. Stlačte tlačidlo a vložte volant.

< Krok 10 >
 10. Najprv umiestnite spodok sedadla, potom opierku. Upevnite ho skrutkou použitím skrutkovača.

< Krok 11 >
 11. Vložte spätné zrkadlá do otvorov na karosérii a zatlačte.

< Krok 12 >
 12. Namontujte rampu do zadnej časti auta. Zatlačte do otvorov na karosérii.

< Krok 13 >
 13. VYTIHNITE Kľúč, batériu nechajte zapnúť.

VLOŽENIE BATÉRIE

FUNKCIE A POUŽÍVANIE

1. Steer náhľad
 2. Play/Pause
 3. Stop
 4. Multi-Function
 5. Zvukové zvuky
 6. Spätné zrkadlo
 7. Prídavné koleso
 8. Rampa/Adaptér

NABÍJANIE

- Nabíjacia zosuvka je pod sedadlom.
- Prichypte iba jedno alebo oboje nádobníky batérie a nabíjajú.
- Nabíjka sa a batéria sa nabíjajú.
- Nabíjanie batérie musí vykonávať dospelá osoba.
- Prehľadovú časť musí byť batéria úplne otvorená.
- Doba nabíjania batérie by mala byť 8-10 hodín, maximálne 15 hodín.
- Nabíjka a batéria sa počas nabíjania zahrievajú.

Priručka na riešenie problémov

Problém	Body kontroly
1. Vozidlo nejazdí	1. Uistite sa, že všetky konektory sú pevne zapojené. 2. Uistite sa, že vozidlo nie je preťažené. Ak dôjde k preťaženiu, bapajenie bude prerušené. 3. Uistite sa, že batéria je dostatočne nabitá. 4. Ak nefunguje diaľkové ovládanie, skontrolujte, či je správne spárované a spúšťač je na režime RC. 5. Skontrolujte batérie v diaľkovom ovládaní. Uistite sa, že batéria je dostatočne nabitá.

UPOZORNENIE

- 1. UPOZORNENIE K BATÉRII**
- Ak sa výrobok dlhší čas nepoužíva, úplne nabíjte batériu a potom vypnite hlavný vypínač pred uskladnením vozidla. Batériu je potrebné dobíjať raz za dva mesiace, inak sa životnosť batérie skráti alebo sa batéria nebude dať znovu nabiť.
 - Pri inštalácii dávajte pozor na kladný a záporný pól batérie.

UPOZORNENIE K BATÉRII

- Produkt je potrebné prevádzkovať s dvoma batერიami DC 1.5 V AAA (nie sú súčasťou balenia) a dvoma batერიami typu 1.5 V DC AA (nie sú súčasťou balenia).
- Nabíjanie batérie môžu vykonávať iba dospelí.
- Nenabíjateľné batérie sa nedajú nabíjať.
- Nabíjateľné batérie je možné nabíjať až po vybití.
- Nemenejajte rôzne typy batérie a nové batérie so starými.
- Ak sa výrobok bude skladovať dlhší čas, odporúča sa vybrať batérie.
- Vyhľadajte batérie, ktoré sú malý výrobok.

2. Upozornenie k produktu

- 1) Pred montážou tohto produktu môžu byť potrebné odstrániť všetky diely z karosérie. Po výmene batérie používajte nie je opätovne použiteľná.
- 2) Plastové výrobky uchovávajte mimo dosahu detí, aby nedošlo k uškodeniu. Všetky vrstvy odstráňte.
- 3) Dieťa musia správne používať vozidlo pod vedením a dohľadom dospelého osoby, inak môžu spôsobiť zranenie seba alebo iných.
- 4) Vozidlo je vhodné na jazdu po rovine a je prísne zakázané jazdiť na najvyšších nepreťažujúcich miestach, uliciach, cestách, svahoch a pri bazéne, inak môže dôjsť k dopravným nehodám a úrazom.
- 5) Pred použitím si nasadte topánky a ochranné vyhovenie, nesadajte si príliš, ochranné rukavice, chrániče kolien atď.
- 6) Malé časti môžu spadnúť, ak sa tento výrobok používa nesprávne. Preto je nevhodný pre deti do 36 mesiacov.
- 7) Pravidelne kontrolujte, či nie je poškodená batéria, nabíjka, káble, zariadený karoséria a iné časti, ak k poškodeniu dôjde, prestaňte výrobok používať, kým nebude opravený.
- 8) Tento výrobok môže používať iba dieťa, maximálna nosnosť je 30 kg a preťaženie nie je povolené.
- 9) Chráňte pred ohňom.
- 10) Pokyny si uchovajte, pretože obsahujú dôležité informácie.

Používanie diaľkového ovládania

Uvoľnite kryt a vložte batérie.

Inštrukcie k diaľkovému ovládaniu
 Pred prvým použitím je potrebné diaľkové ovládanie spárovať s vozidlom. Po výmene batérie používajte nie je opätovne použiteľná.
 1) Použite tlačidlo "ON" kým LED kontrolky nezapnúť žiar. 2) Zariadenie zapne LED kontrolky prídavných koles. 3) Zariadenie a batéria sa naplnia do režimu spánku po 10 minútach. 4) Použite tlačidlo "OFF" na vypnutie vozidla. 5) Použite tlačidlo "ON" na zapnutie vozidla. 6) Použite tlačidlo "ON" na zapnutie vozidla. 7) Použite tlačidlo "ON" na zapnutie vozidla. 8) Použite tlačidlo "ON" na zapnutie vozidla. 9) Použite tlačidlo "ON" na zapnutie vozidla. 10) Použite tlačidlo "ON" na zapnutie vozidla.

3. UPOZORNENIE

UPOZORNENIE
 Aby sa znížilo riziko zranenia, je potrebný dohľad dospelých osôb.
 • Prísne zakázané používanie na cestách, upravených motorových vozidlách, svahoch a pri bazénoch.
 • Neste topánky, toto vozidlo môže súčasne používať iba jedna osoba.
 • Pred montážou držte mimo dosahu detí, pretože tam môžu byť ostré hrany alebo malé časti.

UPOZORNENIE

UPOZORNENIE
 Nekombinujte alkalickú batériu, štandardnú (uhlíkovú-zinkovú) batériu alebo nabíjateľnú (nikel-kadmiovú) batériu.
 • Mali by ste nosiť ochranné prostriedky. Nepoužívajte v premávke.

UPOZORNENIE

UPOZORNENIE
 Nevhodné pre deti do 3 rokov vzhľadom na maximálnu rýchlosť.

Starostlivosť a údržba

- 1) Pravidelne utierajte a čistite kusom handričky.
- 2) Rotujúce časti vozidla by sa mali pravidelne kontrolovať, aby sa zistilo, či nejaké cudzie predmety nebránia otáčaniu.