

# POKYNY PRE INŠTALÁCIU A PREVÁDZKU

Detské elektrické autá

## UPOZORNENIE:

Hračku má zostaviť dospelá osoba.  
Táto hračka je kvôli svojej maximálnej  
rýchlosti nevhodná pre deti do 3 rokov.

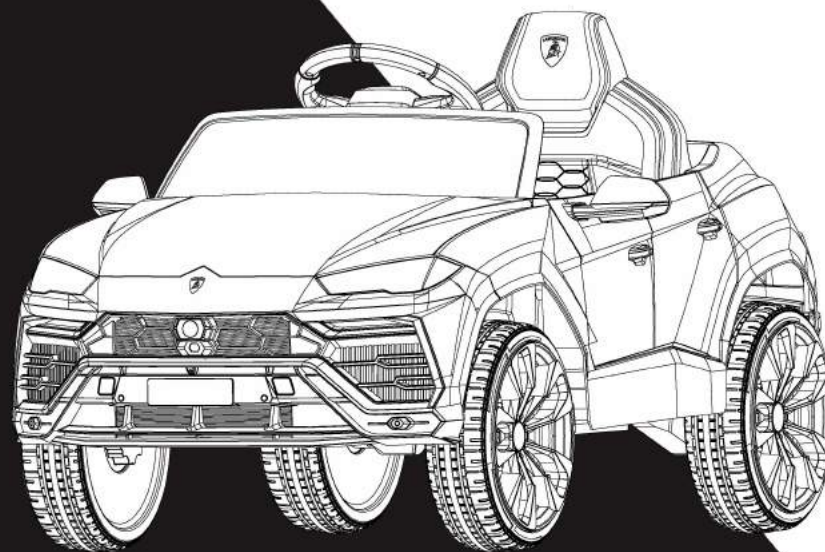

Výkonný štandard:  
En71 a En62115  
ASTM F963-17

Obrázky slúžia LEN ako referencia.

# POKYNY PRE INŠTALÁCIU

Ilustrácie v tomto návode slúžia na ľahšie pochopenie spôsobu činnosti výrobku a štruktúry produktu. Upozorňujeme, že medzi obrázkami a fyzickou položkou môžu byť rozdiely.

V záujme zlepšenia kvality môžeme zmeniť časť štruktúry a vzhľadu produktu bez predchádzajúceho upozornenia.

**!** Pred použitím si pozorne prečítajte tento návod, v ktorom nájdete správny

postup a kroky inštalácie. Nesprávna prevádzka môže produkt poškodiť alebo dokonca zraniť vaše dieťa. Uchovajte tento návod na ľahko vyhľadateľnom mieste.

## 1 Bezpečnosť

### **!** VÝSTRAHA!

Návod obsahuje pokyny na montáž, používanie a údržbu. Vozidlo musí zostaviť dospelá osoba, ktorá si prečítala pokyny uvedené v tejto príručke a porozumela im. Balenie udržiajte mimo dosahu detí a pred použitím zlikvidujte všetky obaly.

**Poznámka:** Pre najlepší výkon používajte na rovných a tvrdých povrchoch. Nasledujúce bezpečnostné riziká môžu mať za následok vážne zranenie alebo smrť používateľa vozidla:

- Tento produkt obsahuje malé časti, ktoré sú určené len pre montáž dospelými osobami. Pri montáži držte malé deti mimo dosahu. Pred zmontovaním odstráňte a zlikvidujte všetok ochranný materiál a polyvrecká. Dbajte na to, aby ste zo spodnej časti karosérie vozidla odstránili všetky baliace materiály a súčiastky.
- Stípkiky batérií, terminály a súvisiace príslušenstvo obsahujú olovo a olovené zlúčeniny (kyseliny), chemikálie, o ktorých je v štáte Kalifornia známe, že spôsobujú rakovinu, reprodukčné poškodenie a sú toxické a leptavé. Nikdy neotvárajte batériu.
- Časti tela, ako sú ruky, nohy, vlasy a odev, sa môžu zachytiť v pohybujúcich sa častiach. Počas používania vozidla nikdy neumiestňujte časti tela do blízkosti pohyblivej časti a nenoste voľný odev. Pri používaní vozidla noste obuv.
- Táto hračka nemá brzdy ani brzdové schopnosti. Počas používania tejto hračky nenechávajte dieťa bez dozoru a nedovoľte používať túto hračku na žiadnom mieste, ktoré vyžaduje schopnosť brzdenia, pretože by to mohlo mať za následok odkotúľanie alebo stratu kontroly nad prístrojom, čo môže spôsobiť vážne zranenie alebo smrť.
- Používanie vozidla v blízkosti ulíc, motorových vozidiel, strmých miest, ako sú: schody,

plavecké bazény alebo iné vodné plochy, sklonené povrchy, kopce, mokré oblasti, horľavé výpary, v uličkách, v noci alebo v tme by mohli spôsobiť neočakávanú nehodu. Vozidlo používajte vždy v bezpečnom prostredí s nepretržitým dohľadom dospelých.

- Používanie vozidla v nebezpečných podmienkach, ako je sneh, dážď, nečistoty, blato, piesok alebo jemný štrk, môže mať za následok neočakávané konanie, ako je prevrátenie a šmyknutie a poškodenie elektrického systému a batérie.
- Používanie vozidla nebezpečným spôsobom. Príklady zahŕňajú, ale nie sú obmedzené na:
  - a. Ťahanie vozidla iným vozidlom alebo podobným zariadením
  - b. Povolenie viac ako dvoch jazdcov
  - c. Tlačenie užívateľa zozadu
  - d. Cestovanie nebezpečnou rýchlosťou

Pri používaní vozidla vždy používajte zdravý rozum a bezpečné postupy.

## VÝSTRAHY BATÉRIE

### **!** UPOZORNENIE

Nasledujúce bezpečnostné riziká môžu mať za následok vážne zranenie alebo smrť používateľa vozidla:



- Použitie inej batérie alebo nabíjačky, ako je dodávaná 12V nabíjateľná batéria a nabíjačka, môže spôsobiť požiar alebo výbuch. S vozidlom používajte iba dodávanú 12V nabíjateľnú batériu a nabíjačku.

- Používanie 12V nabíjateľnej batérie a nabíjačky pre akýkoľvek iný produkt môže spôsobiť prehriatie, požiar alebo výbuch. Nikdy nepoužívajte 12V nabíjateľnú batériu a nabíjačku s iným výrobkom.

- Počas nabíjania sa tvoria výbušné plyny. Batériu nabíjajte na dobre vetranom mieste. Nenabíjajte batériu v blízkosti horúcich alebo horľavých materiálov.

- Kontakt medzi kladným a záporným pólom môže spôsobiť požiar alebo výbuch. Vyvarujte sa priameho kontaktu medzi terminálmi. Zdvihnutie/uchytenie batérie vodičmi alebo nabíjačkou môže spôsobiť poškodenie batérie a spôsobiť požiar. Batériu vždy zdvíhajte za puzdro alebo za rukoväť.



- **Kvapaliny na batérii môžu spôsobiť požiar alebo zásah elektrickým prúdom. Batériu vždy udržiavajte mimo dosahu tekutín a batériu udržiavajte suchú.**



- Kontakt alebo vystavenie sa vytečenej batérii (olovená kyselina) môže spôsobiť vážne zranenie. Ak dôjde ku kontaktu alebo expozícii, okamžite vyhľadajte lekára. Ak je chemikália na pokožke alebo v očiach, preplachujte studenou vodou po dobu 15 minút. Ak bola chemikália prehltnutá,

ihneď dajte osobe vodu alebo mlieko. Ak pacient zvracia alebo má zníženú úroveň bdelosti, nedávajte mu vodu ani mlieko. Nevyvolávajte zvracanie.

- Stípkiky batérií, terminály a súvisiace príslušenstvo obsahujú olovo a zlúčeniny olova (kyselina), chemikálie, o ktorých je známe, že sú v štáte Kalifornia, spôsobujú rakovinu, poškadzujú reprodukciu a sú jedovaté a leptavé. Nikdy neotvárajte batériu.



- Neoprávnené zásahy alebo úpravy systému elektrických obvodov môžu spôsobiť úraz elektrickým prúdom, požiar alebo výbuch a trvalé poškodenie systému. Odkryté káble, obvody v nabíjačke môžu spôsobiť zásah elektrickým prúdom. Kryt nabíjačky majte vždy zatvorený.
- Nemiešajte staré a nové batérie.
- Nemiešajte zásadité, štandardné (uhlík-zinok) alebo nabíjateľné batérie.

#### POŽIADAVKY A UPOZORNENIA PRE UŽÍVATEĽOV

**Vek** 3 - 8 rokov

**Max. nosnosť** (28kgs)

**Pred použitím vozidla by dieťa malo pochopiť ovládacie prvky vozidla a bezpečnostné riziká. Musia tiež preukázať schopnosť ovládať vozidlo a obsluhovať jeho ovládacie prvky. Je zodpovednosťou dospelého, aby poučil dieťa a dohliadal naň pri používaní vozidla. Pred jazdou prečítajte každé bezpečnostné upozornenie pre každé dieťa, ktoré vozidlo používa.**

#### ! UPOZORNENIA!

- Nikdy nenechávajte dieťa bez dozoru. Dieťa vždy sledujte.
- Pri používaní vozidla vždy sedte na sedadle.
- Ruky, vlasy a odev udržiavajte mimo dosahu pohyblivých častí.
- Pri používaní vozidla noste obuv.
- Vo vozidle je povolený iba jeden jazdec
- Dieťa do 3 rokov nemôže používať vozidlo.
- Jazdite iba na rovnom povrchu.
- Nejazdite v blízkosti bazénov alebo iných vodných plôch, strmých svahov alebo iných strmých miest.
- Nejazdite s vozidlom do nečistôt, bahna, piesku alebo jemného štrku.
- Nejazdite autom po uliciach alebo v blízkosti automobilov.
- Nepoužívajte v premávke.
- Na zníženie rizika zranenia sa vyžaduje dohľad dospelých.

#### Upozornenia na starostlivosť

#### ! UPOZORNENIE!

- Vozidlo zaparkujte v interiéri alebo ho zakryte plachtou, aby ste ho chránili pred vlhkým počasím.
- Nenechávajte vozidlo na slnku dlhší čas, pretože môže dôjsť k vyblednutiu. Skladujte v tieni alebo prikryte plachtou.
- Neumývajte vozidlo hadicou.
- Neumývajte vozidlo mydlom a vodou.
- Pri riadení vozidla buďte opatrní, vyvarujte sa pádov alebo zrážok, ktoré by mohli spôsobiť zranenie používateľa alebo tretích strán.
- Pred použitím skontrolujte komponenty a pravidelne kontrolujte transformátory alebo nabíjačky batérií, či nedošlo k poškodeniu kábla, zástrčky, krytu a iných častí. Vozidlo sa nesmie používať, kým sa poškodenie neodstráni, aby sa predišlo nehodám.

#### ČAS ZNOVUNABITIA Dôležité!











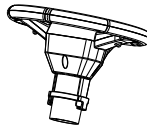

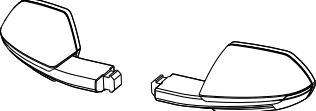
- Ak je batéria úplne vybitá, môže dôjsť k jej poškodeniu. Nedovoľte, aby sa batéria úplne vybila.
- Pred nabíjaním skontrolujte opotrebovanie a poškodenie batérie a nabíjačky (napájací kábel, konektor). Ak dôjde k poškodeniu, nenabíjajte batériu.
- V priemere budete musieť batériu nabíjať 8 až 12 hodín. Nenabíjajte batériu dlhšie ako 20 hodín. Ak batériu nenabijete podľa pokynov, môže to spôsobiť trvalé poškodenie batérie a stratu záruky.
- S batériou by mal manipulovať (+nabíjať a dobíjať) iba dospelý, ktorý si prečítal bezpečnostné výstrahy a rozumie im.

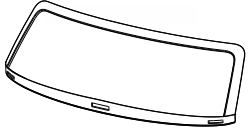
## Špecifikácie

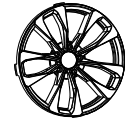
Názov	Špecifikácie
Batéria	12V 4.5AH(6-FM-4.5 (AH) ) *1/ 12V 7AH(6-FM-7 (AH) ) *1
Motor	Motor: 12V Riadiaci motor:12V
Vhodný vek	3 - 8 rokov
Max. nosnosť	28KG
Rozmery	1050*650*520MM
Rýchlosť	2-4KM/h
Hodiny používania	nabíjanie 8-12 hodín, používanie 1-2 hodiny
Nabíjačka	Vstup: 110V~240V Výstup: DC 12V500MA/ DC 12V1000MA
Hlavný materiál	PP (polypropylén) a železo

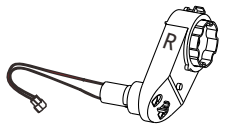
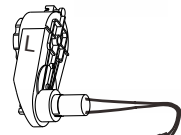
\* Vyššie uvedené parametre obsahujú voliteľné funkcie, konkrétne parametre nájdete v našich vzorkách.

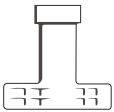
## Zoznam súčastok

Č.	KS	OBRÁZOK	Č.	KS	OBRÁZOK
①	1	 A (Volant)	②	1	 B (Manuál)
③	1 set	 C (spätné zrkadlá)	④	2	 D (rozeta)
⑤	1 (voliteľný)	 E (dialkový ovládač)	⑥	1	 F (čelné sklo)
⑦	4	 G (koleso)	⑧	4	 H (puklica)
⑨	1	 I (sedadlo)	⑩	1	 Q (motor P)
⑪	1	 Y (motor L)	⑪	2	 X (samorezná skrutka)
⑫	2	 L (Kľúč m8)	⑬	1	 T (nabíjačka)

\* Obrázky slúžia len ako referencia.

# Kroky montáže

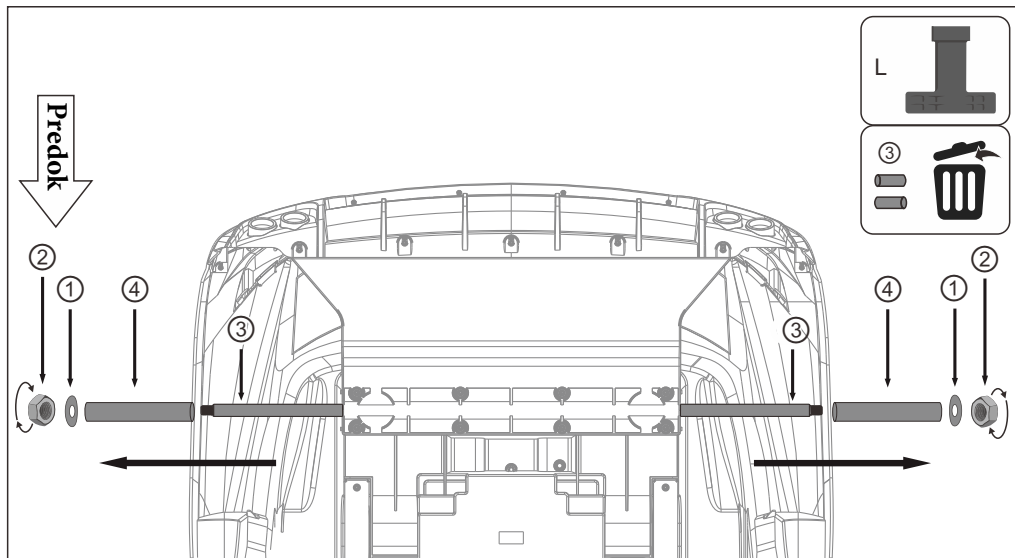

## Krok 1: Uvoľnite skrutku, tesnenie zo zadnej nápravy

Pomocou kľúča L (kľúč M8) uvoľnite ② (skrutka M8) ① (tesnenie M8) a ④ (kruhovú papierovú rúru) z ③ (zadná náprava) v smere proti smeru hodinových ručičiek. (pripomienka: prosím, hodte ④ do recyklovateľného odpadu).

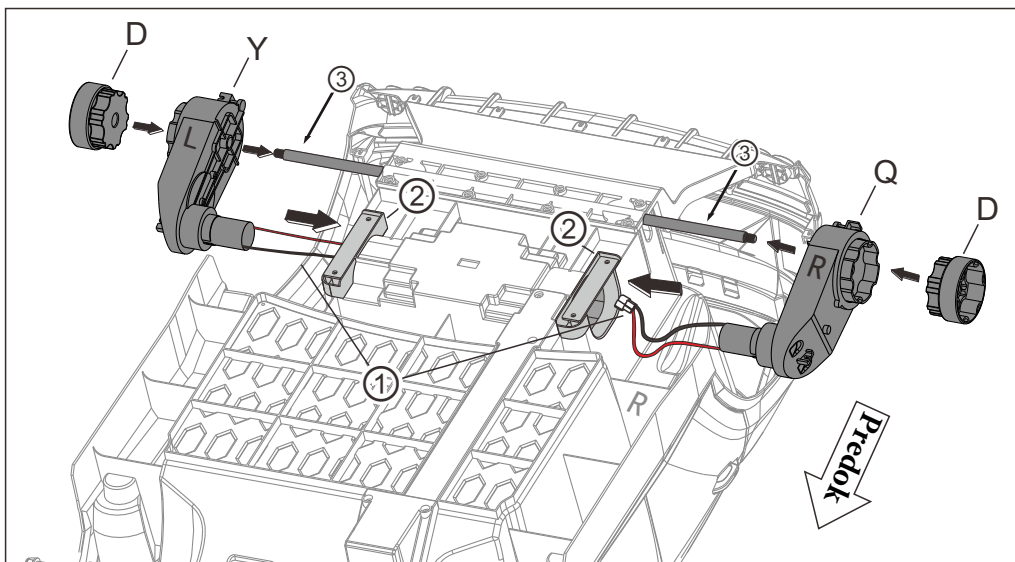

## Krok 2: Nainštalujte motor

Vložte ① (terminál motora) do ②, potom nainštalujte Q (motor P) a Y (motor L) do ③ (predná náprava), taktiež by ste mali vložiť časť motora do ②, nakoniec namontujte D (rozeta) do motora podľa obrázka (pozor!, zarovnajte P / L motor s P / L časťou vozidla správne).

7

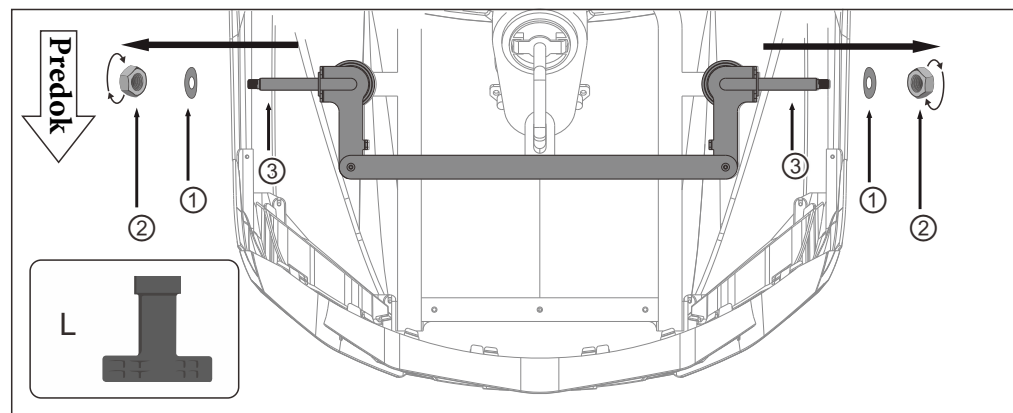

## Krok 3: Uvoľnite skrutku a tesnenie z prednej nápravy

Pomocou L (kľúč M8) uvoľnite ② (skrutka M8) ① (tesnenie M8) z ③ (predná náprava) v smere proti smeru hodinových ručičiek.

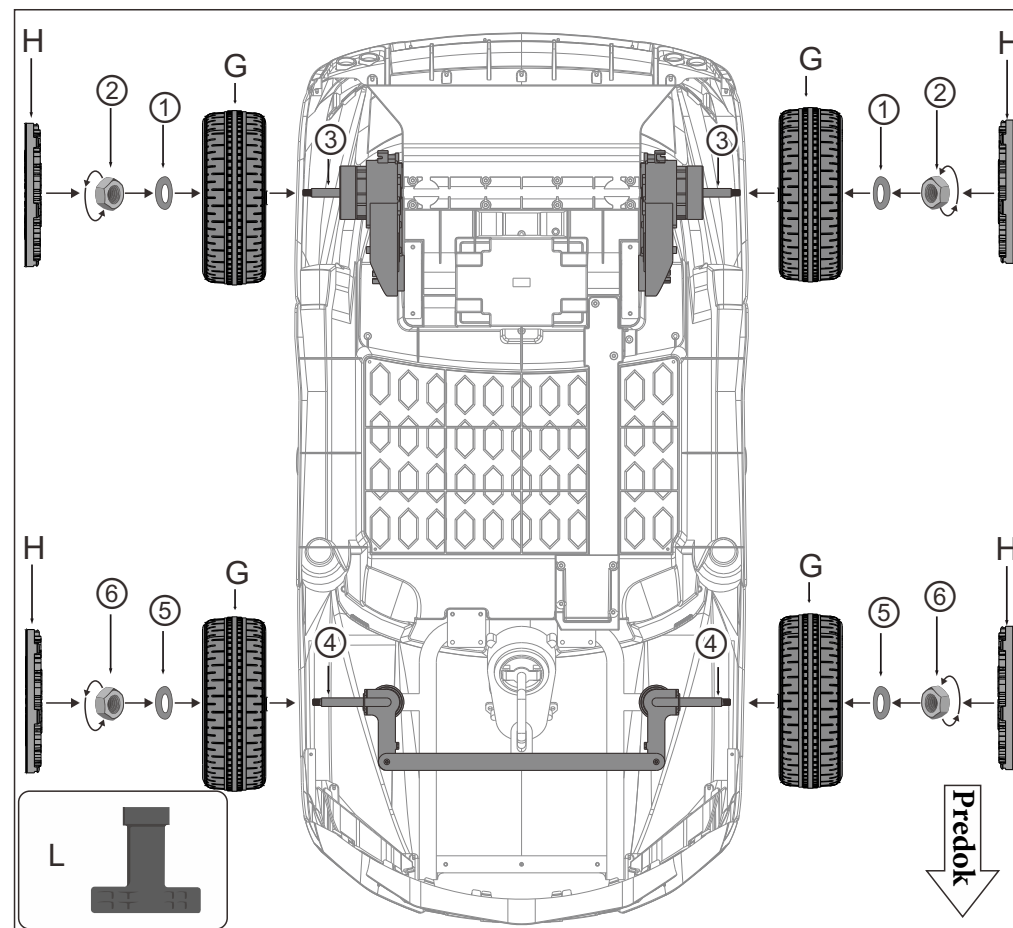

8

## Krok 4: Nainštalujte koleso

1. Namontujte G (koleso) na ③ (zadnú nápravu), vložte ① (tesnenie M8), potom pomocou kľúča L (kľúč M8) utiahnite ② (skrutku M8) v smere hodinových ručičiek. Nakoniec nainštalujte H (kryt kolesa) na správne miesto (zarovnajte a zatlačte pracku puklice kolesa s drážkami kolesa, aby ste ho upevnili).
2. Týmto spôsobom je namontované aj predné koleso.

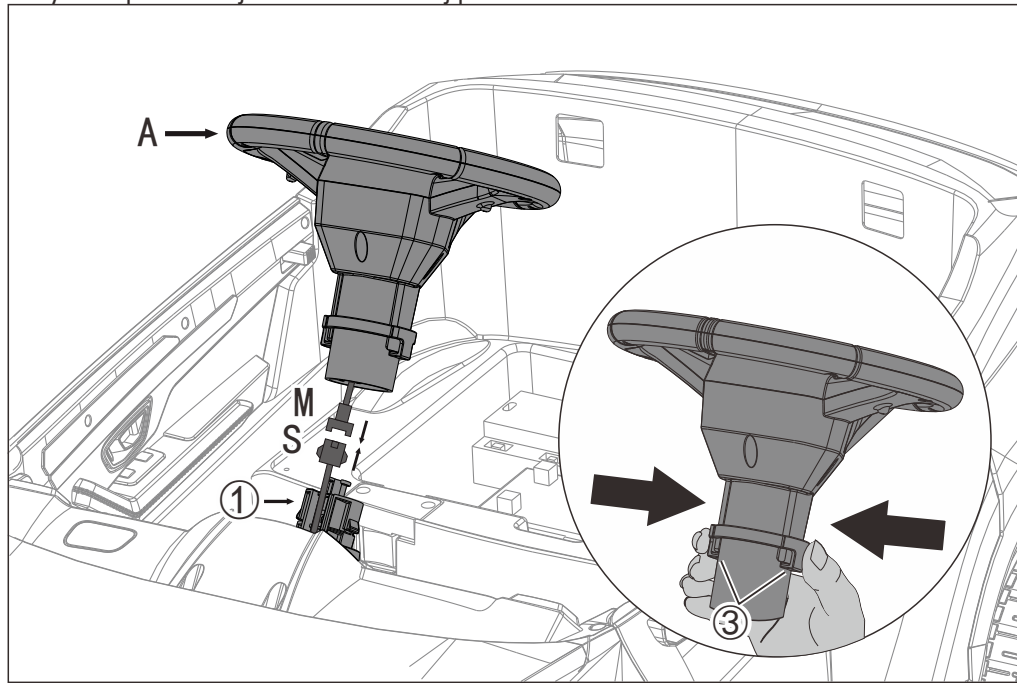

## Krok 5: Nainštalujte volant

Najskôr pripojte svorku S, M, potom zarovnajte do správnej polohy a stlačte A (volant) na ① (tyč) podľa obrázka. Ak je potrebné dať volant dole, utiahnite ho ③, potom vytiahnite volant a odpojte svorku S, M.

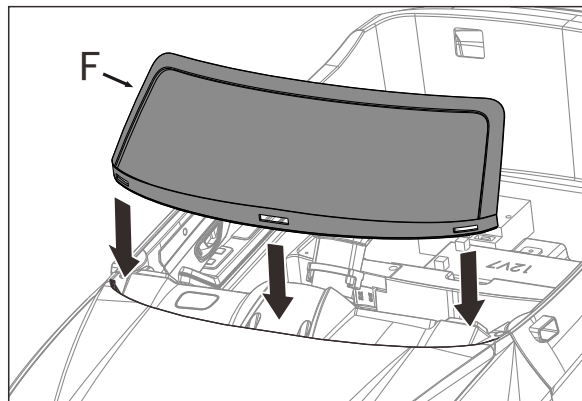

## Krok 6: Nainštalujte čelné sklo

Umiestnite F (čelné sklo) na zodpovedajúce 3 spony na karosérii automobilu, ako je to znázornené na obrázku.

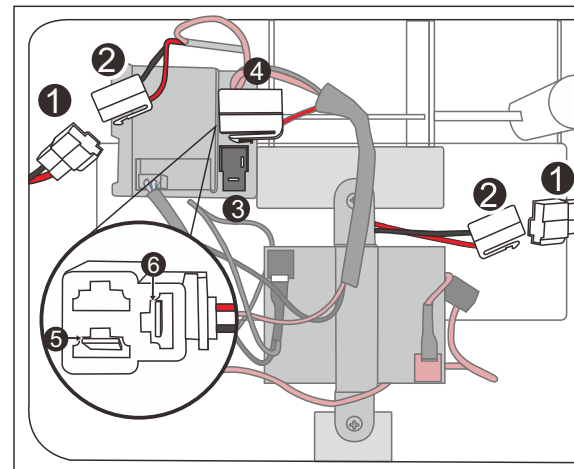

## Krok 7: zapojte napájanie

Pripojte svorku 1 a 2 a potom vložte svorku 4 do otvoru 3 na prijímači. Dávajte pozor, mali by ste medený kus 3 zarovnať s 5 a 6 na termináli 4.

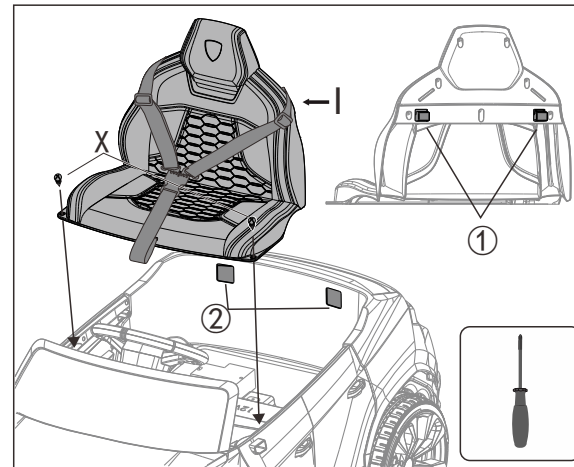

## Krok 8: Namontujte sedadlo

Položte I (sedadlo) na správne miesto, oba háčiky (na zadnej strane sedadla) upevnite do zodpovedajúcej drážky na karosérii. Potom upevnite N (sedlo) pomocou 2 ks X (samorezná skrutka), ako je to znázornené na obrázku.

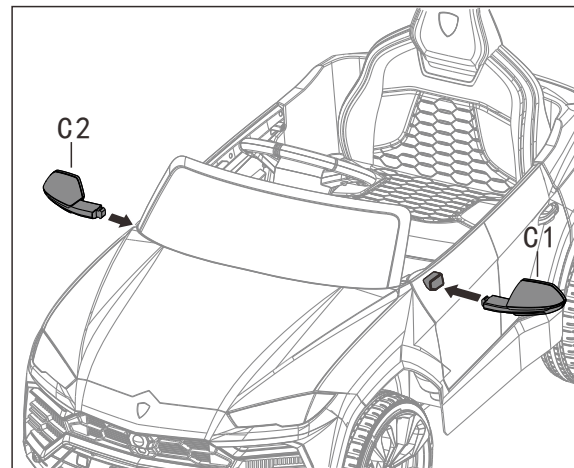

## Krok 8: Namontujte spätné zrkadlo

Namontujte C1 (spätné zrkadlo L), C2 (spätné zrkadlo P) do vozidla na správne miesto, ako je znázornené na obrázku.

## Návod na použitie

### 1. Inštalácia a výmena batérií

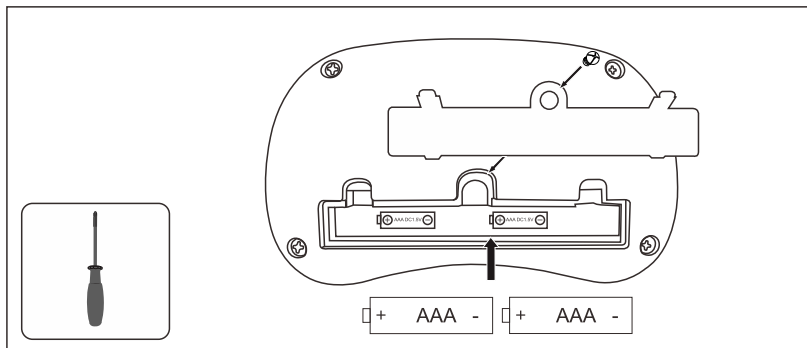

### ⚠ UPOZORNENIE!

1. Všetky batérie by mali byť vložené v správnej polarite.
2. Nenabíjateľnú batériu nie je možné nabíjať
3. Pred nabíjaním sa musí nabíjateľná batéria vybrať z hračiek.
4. Vyberte vybitú batériu a riadne s ňou zaobchádzajte. Aby ste predišli zraneniu, udržiavajte deti mimo dosahu batérie.
5. Priamy kontakt medzi kladným a záporným pólom môže spôsobiť požiar alebo výbuch. Vyvarujte sa priamemu spojeniu medzi svorkami.
6. Nemiešajte staré a nové batérie. Nemiešajte alkalické, štandardné (uhlíkové) alebo nabíjateľné (nikel-kadmiové) batérie.
7. Batériu môže dobiť iba dospelý, ktorý si prečítal bezpečnostné varovania a porozumel im.

Pomocou skrutkovača odstráňte kryt batérií z diaľkového ovládača, vložte dve suché batérie AAA 1.5 V v správnej polarite. Zatvorte kryt batérie a pripevnite ho skrutkou. (Výmena batérie aj podľa vyššie uvedených krokov)

### 2. Zladenie frekvencie vozidla a diaľkového ovládania

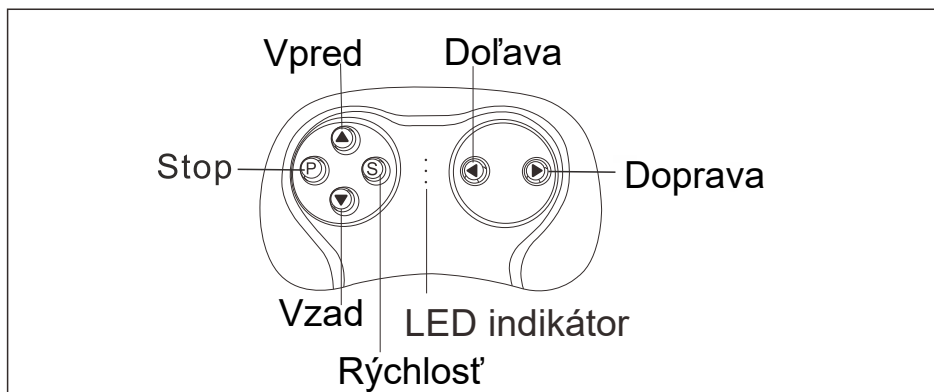

Činnosť diaľkového ovládania je vždy uprednostnená pred pedálom. Nožný pedál nefunguje pri obsluhu diaľkového ovládača.

1. Vypnite spínač napájania na aute.
2. Odstráňte kryt batérie na diaľkovom ovládači a vložte 2 batérie AAA. Tri kontrolky LED budú blikať.
3. Zapnite spínač napájania na aute, keď kontrolky LED prestanú blikať a dve z nich svietia, zodpovedá to úspechu.
4. Po spárovaní nie je potrebné znova spárovať, iba ak je vymenená batéria.
5. Diaľkové ovládanie prejde do režimu spánku, ak sa dlhší čas nepoužíva a kontrolky LED zhasnú. Stlačením ľubovoľného tlačidla zobudíte diaľkové ovládanie a môžete ho normálne používať.

### 3. Pokyny pre každý spínač a tlačidlo funkcie

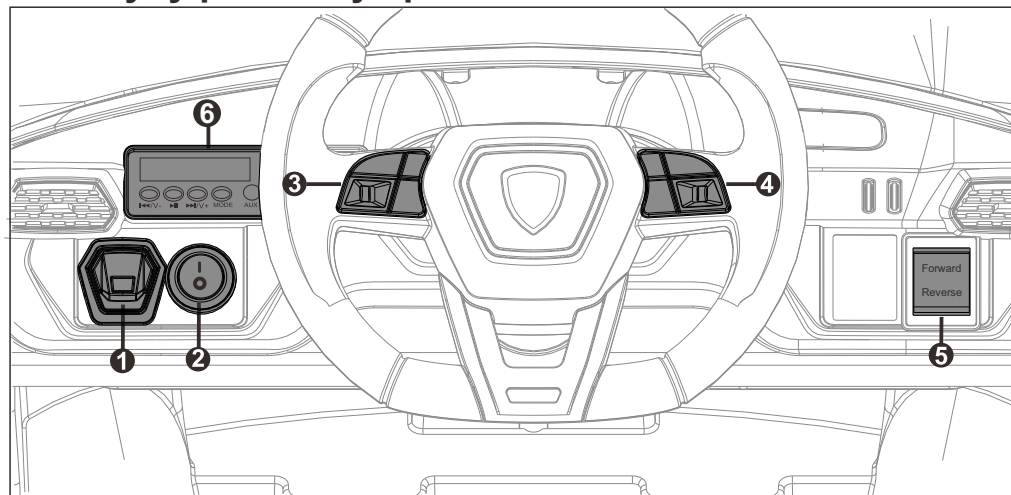

1. Vypínač: Zapnite alebo vypnite napájanie.
2. Spínač svetiel: I je zapnutý, O je vypnutý.
3. Tlačidlo Hudba: stlačením tohto tlačidla prehrávate hudbu. Dlhým stlačením tlačidla hudby môžete zvýšiť hlasitosť.
4. Tlačidlo klaksónu: stlačením tohto tlačidla spustíte klaksón. Dlhým stlačením tlačidla klaksónu môžete znížiť hlasitosť.
5. Spínač vpred / vzad: stlačte tlačidlo na ovládanie vozidla, aby sa pohybovalo vpred / vzad.
6. Multifunkčný prehrávač MP3

### 4. Prevádzkový sprievodca pre ručné ovládanie (dopredu / dozadu):

Po usadení vodiča stlačte hlavný vypínač, vozidlo vyšle štartovací zvuk (2 - 5 sekúnd). Prepnete prepínač dopredu / dozadu do polohy „vpred“ (stlačte dopredu), stúpte na nožný pedál, vozidlo sa posunie dopredu, uvoľnite pedál, vozidlo zastaví.

Prepnete prepínač dopredu / dozadu do polohy „dozadu“, stúpte na nožný pedál, vozidlo sa posunie dozadu, uvoľnite pedál, vozidlo zastaví.

## 5. Pokyny pre multifunkčný prehrávač MP3

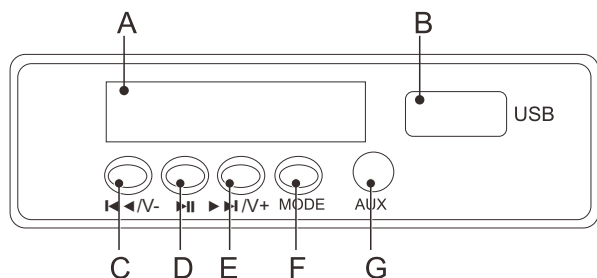

A. Obrazovka napätia: Hodnota na displeji sa používa na určenie, či je potrebné batériu nabiť.

B. USB konektor: vložení USB sa prehrá hudba. Podporovaný je iba režim MP3.

C. Posledný kanál / Zníženie hlasitosti: krátkym stlačením prehráte posledný kanál, dlhým stlačením znížite hlasitosť.

D. Dlhým stlačením tohto tlačidla vyhľadáte stanicu na rádiu. Krátke stlačenie tohoto tlačidla je pauza.

E. Ďalší kanál / zvýšenie hlasitosti: krátkym stlačením prehráte nasledujúci kanál, dlhým stlačením zvýšite hlasitosť.

F. Prepínač režimu: Režim hudby a režim rádia

G. Konektor AUX: pripojte sa k inému vymeniteľnému zariadeniu na prehrávanie zvukových súborov platných v režime MP3.

I. Funkcia FM: Stlačením tlačidla MODE vstúpite do režimu FM, dlhým stlačením ►|| vyhľadáte kanál (potrebuje asi 1 minútu), potom automaticky uzamkne rozhlasový kanál a má funkciu pamäte, informácie o kanáli. Nestratí sa ani po vypnutí napájania. (Ak chcete kanály preskúmať, zopakujte tento postup.) Krátke stlačenie ►|| je pauza, ►►/V+ prehrá nasledujúci kanál, ◀◀/V- prehrá posledný kanál a hudobné tlačidlo na volante môže tiež prepínať rozhlasový kanál.

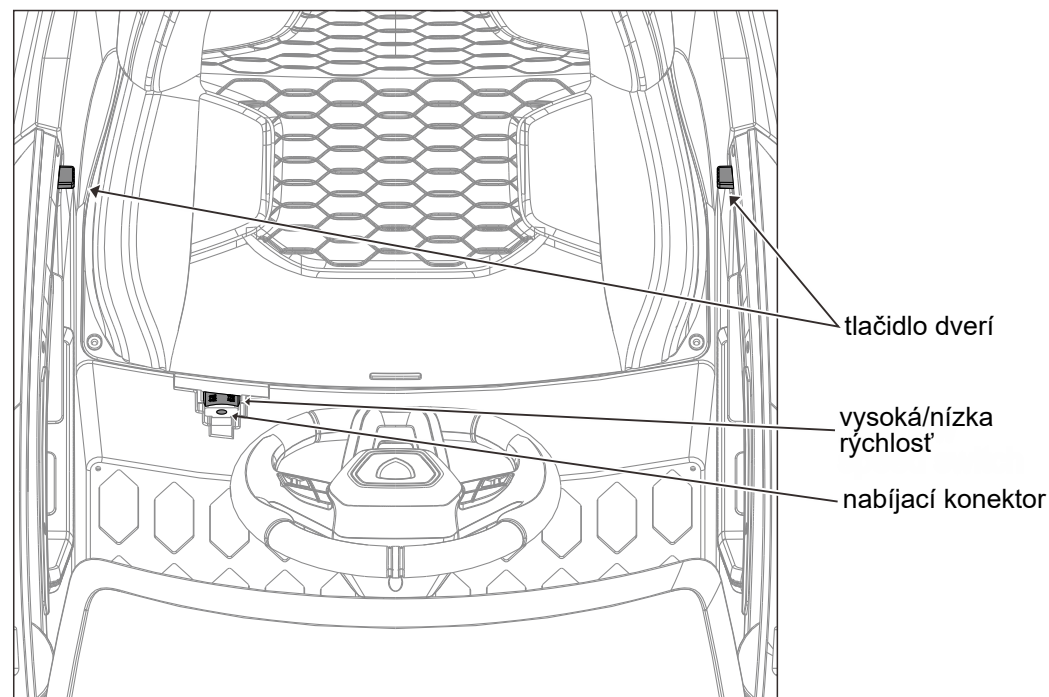

## 6. Ilustrácia vysokej / nízkej rýchlosti

Prepínač vysokej / nízkej rýchlosti do polohy „nízka rýchlosť“, stúpte na pedál, auto sa bude pohybovať pomaly vpred, uvoľníte pedál, auto zastaví. Prepnete prepínač vysokej / nízkej rýchlosti do polohy „vysoká rýchlosť“, stúpte na pedál, auto sa bude pohybovať rýchlo dopredu, uvoľníte pedál, auto zastaví.

## 7 Pokyny poisťky

Reštartovacia poisťka: ak prúd prekročí určitú hodnotu, poisťka automaticky preruší napájanie po dobu 5 až 10 sekúnd, potom sa obnoví dodanie prúdu.

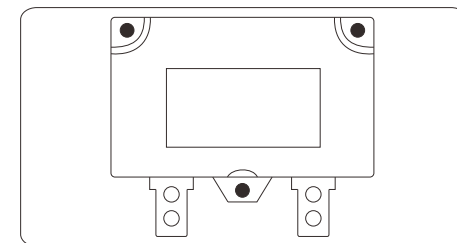



## 8 Inštrukcie na nabíjanie

### ⚠ UPOZORNENIE!

Pripojte sieťovú nabíjačku priamo do elektrickej zásuvky.  
Nepoužívajte predlžovací kábel.

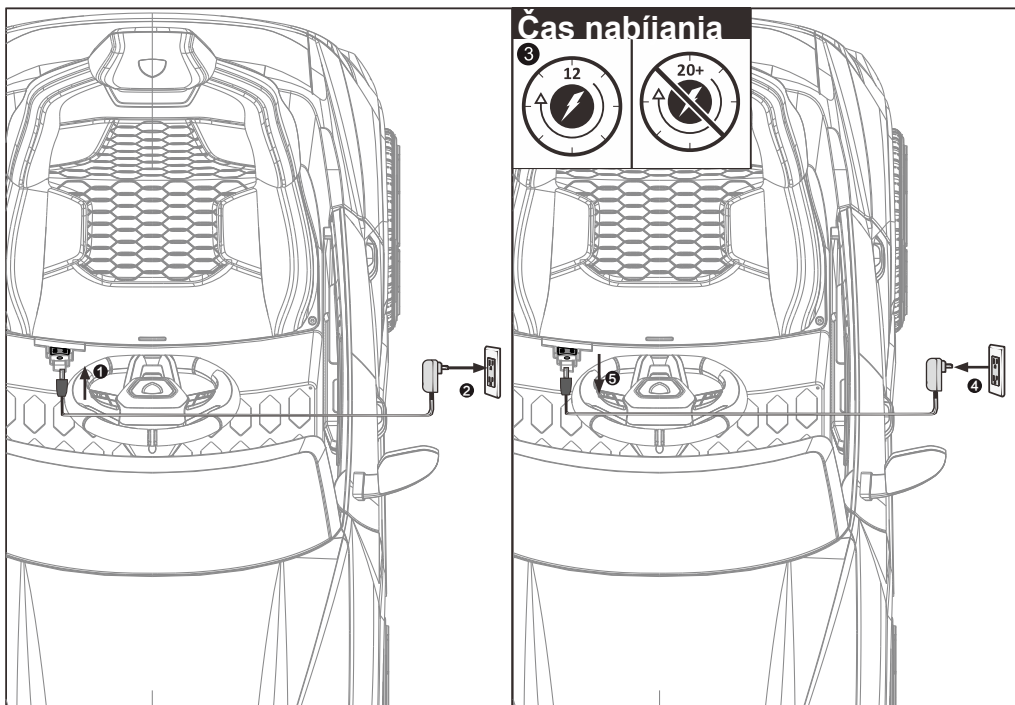

Ak je batéria takmer vybitá, okamžite ju nabite. Nabíjací port je pod sedadlom.  
(Poznámka: Hračky sa nemôžu prevádzkovať v stave nabíjania. Hračky by mali nabíjať dospelí).

## Riešenie problémov

Typ poruchy	Analýza dôvodov	Odstraňovanie problémov
Motor sa netočí	<ol style="list-style-type: none"> <li>1. Je poistka preťažená? (pod sedadlom)</li> <li>2. Je konektor spínača pedálu dobrý?</li> <li>3. Je zváranie elektrického terminálu motora dobré?</li> <li>4. Konektor vodiča motora je dobrý?</li> <li>5. Odpojte zapojenie motora, vymeňte na pripojenie batérie priamo, potom skontrolujte, či sa otáča alebo nie.</li> </ol>	<ol style="list-style-type: none"> <li>1. Áno, poistka automaticky vypne napájanie na 5-20 sekúnd, potom sa reštartuje; Nie, skontrolujte nasledujúcu analýzu príčiny</li> <li>2. Nie, opravte pedál; Áno, skontrolujte nasledujúcu analýzu príčiny</li> <li>3. Nie, zvarite koncový drôt; Áno, skontrolujte nasledujúcu analýzu príčiny</li> <li>4. Nie, zapojte plug-in; Áno, skontrolujte nasledujúcu analýzu príčiny</li> <li>5. Stále neatáča, vymeňte motor; Ak sa točí, znamená to, že obvodová doska vyžaduje odbornú údržbu, kontaktujte prosím svojho distribútora</li> </ol>
Pohybujte sa iba dopredu alebo iba dozadu	<ol style="list-style-type: none"> <li>1. Skontrolujte prepínač vpred / vzad; skontrolujte, či je konektor v poriadku voltmetrom</li> <li>2. Skontrolujte, či je tyč riadenia vpred / vzad funkčná alebo nie?</li> </ol>	<ol style="list-style-type: none"> <li>1. Nie, vymeňte prepínač dopredu / dozadu; Áno, skontrolujte nasledujúcu analýzu príčiny</li> <li>2. Nie, pripojte vedenie; Áno, to znamená, že obvodová doska vyžaduje odbornú údržbu, kontaktujte prosím svojho distribútora.</li> </ol>
pomalá rýchlosť	<ol style="list-style-type: none"> <li>1. Skontrolujte, či je napätie batérie v poriadku alebo nie.</li> <li>2. Pripojte motor (vrátane hnacej prevodovky) k akumulátoru a potom skontrolujte, či je možné zrýchliť rýchlosťou.</li> </ol>	<ol style="list-style-type: none"> <li>1. Nie, nabite batériu; Áno, je to v poriadku, skontrolujte ďalšiu analýzu príčiny.</li> <li>2. Nie, skontrolujte ďalšiu analýzu príčiny; Áno, to znamená, že obvodová doska vyžaduje odbornú údržbu, kontaktujte prosím svojho distribútora.</li> </ol>
Batéria nie je možné nabiť	<ol style="list-style-type: none"> <li>1. Konektor batérie spadol alebo sa uvoľnil.</li> <li>2. Nabíjačka sa pri nabíjaní mierne zahrieva.</li> </ol>	<ol style="list-style-type: none"> <li>1. Áno, znovu ho pripojte, Nie, skontrolujte nasledujúcu analýzu príčiny</li> <li>2. Nie, nabíjačka je poškodená, vymeňte ju</li> </ol>
Ak sa vozidlo pohybuje, zvuk a svetlo nefungujú	<ol style="list-style-type: none"> <li>1. Skontrolujte, či je spínač zvuku / svetla v poriadku alebo nie.</li> <li>2. Skontrolujte, či je pripojenie elektrického vodiča (od batérie k obvodu) v poriadku alebo nie?</li> </ol>	<ol style="list-style-type: none"> <li>1. Nie, vymeňte spínač; Áno, skontrolujte nasledujúcu analýzu príčiny</li> <li>2. Nie, znovu sa pripojte; Áno, skontrolujte nasledujúcu analýzu príčiny</li> </ol>
Ak je koleso v chode, auto sa nepohybuje	<ol style="list-style-type: none"> <li>1. Skontrolujte, či sa hnacie koleso môže otáčať alebo nie?</li> <li>2. Skontrolujte prevodovku, či je niečo poškodené?</li> </ol>	<ol style="list-style-type: none"> <li>1. Áno, položte koleso na zem; Nie, skontroluje ďalšiu analýzu príčiny</li> <li>2. Áno, vymeňte prevodovku; Nie, skontroluje ďalšiu analýzu príčiny</li> </ol>
Auto je nestabilné, zapína sa a vypína	<ol style="list-style-type: none"> <li>1. Prekračuje vodič maximálnu povolenú hmotnosť?</li> <li>2. Jazdí vodič po náročnej ceste?</li> <li>3. Skontrolujte, či sa koleso môže voľne otáčať?</li> </ol>	<ol style="list-style-type: none"> <li>1. Áno, mali by ste postupovať podľa pokynov, vozidlo nevhodné na prekročenie maximálnej hmotnosti; Nie, skontrolujte nasledujúcu analýzu príčiny</li> <li>2. Áno, mali by ste postupovať podľa pokynov, jazdiť po rovnej cementovej ceste; Nie, skontrolujte nasledujúcu analýzu príčiny Nie, Riešenie problémov s kolesom a nápravou</li> </ol>

