

Instruções de funcionamento Televisor LED

Português

Modelo Nº

TX-43MXW944 TX-43MX940E

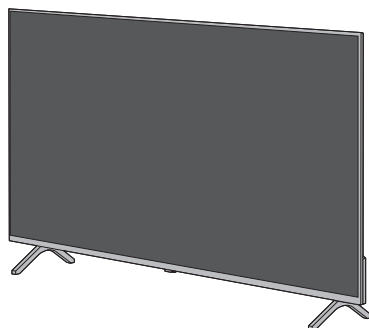

TX-50MXW944



(imagem: TX-50MXW944)



Para obter instruções mais detalhadas, consulte [eAjuda] (instruções de funcionamento incorporadas).

- 
eHELP
 -  MENU
- ➔ [Menu principal] ➔ [Ajuda] ➔ [eAjuda]

Obrigado por adquirir este produto da Panasonic.

Leia atentamente estas instruções antes de utilizar o produto e guarde-as para futuras referências.

Leia cuidadosamente as "Precauções de segurança" deste manual antes de utilizar.

As imagens apresentadas neste manual servem apenas para carácter ilustrativo.

Consulte o cartão de garantia pan-europeu se desejar entrar em contacto com o seu distribuidor Panasonic local para assistência.

Índice

Não se esqueça de ler a secção

Nota importante	3
Precauções de segurança	4
Instalação do suporte de montagem na parede	8
Ligações	8
Identificação dos controlos	10
Configuração automática na primeira utilização	12
Perguntas frequentes	13
Manutenção	14
Características técnicas	15

- Consulte a folha em separado para obter informações sobre como instalar o televisor.
- As ilustrações apresentadas poderão ser diferentes, dependendo do modelo.

Os termos HDMI, HDMI High-Definition Multimedia Interface (interface multimédia de alta-definição), a apresentação comercial HDMI e os Logótipos HDMI são marcas comerciais ou marcas registadas da HDMI Licensing Administrator, Inc.

Dolby, Dolby Vision, Dolby Vision IQ, Dolby Atmos, Dolby Audio e o símbolo do duplo D são marcas comerciais da Dolby Laboratories Licensing Corporation.

Fabricado sob licença dos Dolby Laboratories.

Estudos confidenciais não publicados.

Copyright © 1992-2022 Dolby Laboratories.

Todos os direitos reservados.

WPA3™, WPA2™, WPA™ são marcas comerciais da Wi-Fi Alliance®.

Os logótipos e a marca nominativa Bluetooth® são marcas registadas propriedade da Bluetooth SIG, Inc. Qualquer utilização dessas marcas por parte da Panasonic Holdings Corporation é feita sob licença.

DVB e os logótipos DVB são marcas comerciais da DVB Project.

x.v.Colour™ é uma marca comercial.

DiSEqC™ é uma marca comercial da EUTELSAT.

YouTube e o logótipo do YouTube são marcas comerciais da Google LLC.

Amazon, Prime Vídeo, Alexa e todos os logótipos relacionados são marcas comerciais da Amazon.com, Inc. ou das respetivas afiliadas.

© Disney

Este produto está em conformidade com a especificação técnica UHD Alliance: Modo de referência especificado UHDA, Versão 1.0. O logótipo FILMMAKER MODE™ é uma marca comercial da UHD Alliance, Inc. nos Estados Unidos da América e noutros países.

© 2022 Advanced Micro Devices, Inc. Todos os direitos reservados. AMD, o logótipo da seta AMD, FreeSync e a combinação destes são marcas comerciais da Advanced Micro Devices, Inc.

Nota importante

Aviso sobre as funções DVB / transmissões de dados / IPTV

- Este televisor foi concebido para se adequar aos padrões (A partir de abril de 2023) dos serviços terrestres digitais DVB-T / T2 (MPEG2, MPEG4-AVC(H.264) e MPEG HEVC(H.265)), dos serviços por cabo digitais DVB-C (MPEG2, MPEG4-AVC(H.264) e MPEG HEVC(H.265)) e dos serviços por satélite digitais DVB-S (MPEG2, MPEG4-AVC(H.264) e MPEG HEVC(H.265)).

Contacte o seu revendedor local para saber qual é a disponibilidade dos serviços DVB-T / T2 ou DVB-S na sua área.

Contacte o seu fornecedor de serviços de cabo para saber qual é a disponibilidade dos serviços DVB-C com este televisor.

- Este televisor pode não funcionar corretamente com um sinal que não cumpra as normas de DVB-T / T2, DVB-C ou DVB-S.
- Nem todas as funcionalidades estão disponíveis, dependendo do país, área, transmissor, fornecedor do serviço, satélite e ambiente de rede.
- Nem todos os módulos CI funcionam corretamente com este televisor. Contacte o fornecedor do serviço para obter mais informações sobre o módulo CI disponível.
- Este televisor pode não funcionar corretamente com um módulo CI que não seja aprovado pelo fornecedor do serviço.
- Consoante o fornecedor do serviço, poderão ser cobradas taxas adicionais.
- Não é garantida a compatibilidade com serviços futuros.

As aplicações da Internet e a função de controlo de voz são fornecidas pelos respetivos prestadores do serviço e podem ser alteradas, interrompidas ou descontinuadas a qualquer momento.

A Panasonic não assume qualquer responsabilidade e não oferece garantia quanto à disponibilidade ou continuidade dos serviços.

A Panasonic não garante o funcionamento e o desempenho de dispositivos periféricos de outros fabricantes e renuncia a qualquer responsabilidade ou danos resultantes do funcionamento e/ou do desempenho no seguimento da utilização desses dispositivos periféricos de outros fabricantes.

Danos

- Com exceção dos casos em que a responsabilidade seja reconhecida pela regulamentação local, a Panasonic não aceita qualquer responsabilidade por avarias causadas por utilização indevida ou uso do produto e outros problemas ou danos causados pelo uso deste produto.
- A Panasonic não se responsabiliza pela perda de dados, etc., causada por desastres.
- Dispositivos externos preparados em separado pelo cliente não são abrangidos pela garantia. As preocupações com os dados guardados em tais dispositivos são da responsabilidade do cliente. A Panasonic não se responsabiliza por abusos cometidos com estes dados.

Tratamento de informações do cliente

Certas informações do cliente, tais como o endereço IP da interface de rede do seu dispositivo (este televisor), serão

recolhidas assim que ligar a sua smart TV da marca Panasonic (este televisor) ou outros dispositivos à Internet (retiradas da nossa política de privacidade). Procedemos deste modo para proteger os nossos clientes e a integridade dos nossos Serviços, assim como para proteger os direitos ou a propriedade da Panasonic.

Ao utilizar a função de ligação à Internet deste televisor, após aceitar (nas jurisdições onde o consentimento do cliente for necessário para recolher informações pessoais de acordo com a legislação de privacidade aplicável) os termos de serviço/política de privacidade da Panasonic (a seguir designados de termos e condições, etc.), as Informações do Cliente, durante a utilização desta unidade, poderão ser recolhidas e utilizadas de acordo com os termos e condições, etc.

Para mais detalhes acerca dos termos de serviço/política de privacidade, consulte [eAjuda] (Procurar por Finalidade > Rede > Definições da rede > Termos Serviço e Definição).

As informações pessoais do cliente poderão ser gravadas neste televisor pelo organismo de transmissão ou pelo fornecedor da aplicação. Antes de reparar, transferir ou eliminar este televisor, elimine todas as informações gravadas no mesmo, de acordo com o procedimento seguinte.

➤ [Condições de envio] em [Menu Sistema] (menu [Configuração])

As informações do cliente poderão ser recolhidas pelo fornecedor, através da aplicação fornecida por terceiros neste televisor ou website. Confirme previamente os termos e condições, etc., do fornecedor.

- A Panasonic não se responsabiliza pela recolha ou uso das informações do cliente através da aplicação fornecida por terceiros neste televisor ou website.
- Ao inserir o seu número de cartão de crédito, nome, etc., preste especial atenção à fidedignidade do fornecedor.
- A informação inserida poderá ser registada no servidor, etc., do fornecedor. Antes de reparar, transferir ou eliminar este televisor, certifique-se de que elimina todas as informações, de acordo com os termos e condições, etc., do fornecedor.

Para proceder à gravação ou leitura dos conteúdos guardados neste ou noutro dispositivo, poderá ser necessária uma autorização do titular dos direitos de autor ou de outros direitos semelhantes sobre os conteúdos em questão. A Panasonic não tem qualquer autoridade para conceder essa autorização, nem concede essa autorização ao utilizador, e renuncia explicitamente a qualquer direito, capacidade ou intenção de obter tal autorização em nome do utilizador. É da responsabilidade do utilizador certificar-se de que este ou qualquer outro dispositivo é utilizado em conformidade com a legislação de direitos de autor aplicável no país do utilizador. O utilizador deve consultar essa legislação para obter mais informações sobre as leis relevantes, ou deve contactar o titular dos direitos sobre os conteúdos que pretende gravar ou ler.

Este produto está licenciado ao abrigo da carteira de patentes AVC para utilização pessoal por um consumidor ou outras utilizações nas quais não receba qualquer remuneração para (i) codificar vídeo em conformidade com a norma AVC ("AVC Video") e/ou (ii) descodificar vídeo AVC que tenha sido codificado por um consumidor que participe numa atividade pessoal e/ou tenha sido obtido num fornecedor de vídeo licenciado para fornecer vídeo AVC. Não será dada ou implicada qualquer licença para qualquer outro uso.

Podem obter mais informações a partir da MPEG LA, L.L.C.

Consulte o website <http://www.mpegla.com>.



Este símbolo indica que o produto funciona com voltagem AC.



Este símbolo indica que o produto funciona com voltagem DC.



Este símbolo indica um aparelho elétrico de duplo isolamento ou de Classe II, sob o qual o produto não requer uma ligação de segurança à terra.

Transporte-o apenas na posição vertical.

Precauções de segurança

Para ajudar a evitar o risco de choque elétrico, incêndio, danos ou ferimentos, preste atenção aos avisos e às precauções apresentadas abaixo:

■ Ficha e fio da alimentação

<Aviso>

Se detetar alguma anomalia, retire imediatamente a ficha da tomada.

- O tipo de ficha da alimentação pode variar, dependendo do país.

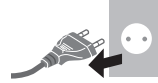

- Este televisor foi criado para funcionar com ~ 220-240 V AC, 50 / 60 Hz.
- Insira a ficha completamente na tomada.
- Quando desligar a alimentação, certifique-se de que retira primeiro a ficha da tomada.
- Para desligar por completo o aparelho, tem de retirar a ficha da tomada.

Consequentemente, a ficha deve estar sempre acessível.

- Retire a ficha da tomada quando pretender limpar o televisor.
- Não toque na ficha com as mãos molhadas.



- Não danifique o fio da alimentação.

- Não coloque um objeto pesado sobre o fio.



- Não coloque o fio perto de um objeto com alta temperatura.



- Não puxe pelo fio. Segure na ficha para a retirar da tomada.



- Não desloque o televisor com a ficha ligada a uma tomada.
- Não enrole, dobre nem estique demasiado o fio.
- Não utilize uma ficha nem uma tomada danificadas.
- Certifique-se de que o televisor não esmaga o fio da alimentação.
- Não use outros fios da alimentação para além do fornecido com o televisor.

■ Tenha cuidado

<Aviso>

- Não retire as tampas e nunca modifique o televisor por iniciativa própria, uma vez que existem peças sob tensão que ficam acessíveis, e um risco de choques elétricos quando as tampas são retiradas. No interior não há peças reparáveis pelo utilizador.



- Não exponha o televisor a chuva ou humidade excessiva. Não exponha este televisor a pingos ou salpicos, e não coloque objetos cheios de líquidos, como vasos, em cima do televisor.



- Não introduza objetos estranhos no televisor através das aberturas de ventilação.

- Caso o televisor esteja a ser utilizado numa área onde insetos possam entrar facilmente no televisor.

É possível que insetos entrem no interior do televisor, como mosquitos, aranhas, formigas, etc. Estes poderão causar danos no interior do televisor ou ficar presos numa área visível, como por exemplo, no ecrã.

- Caso o televisor esteja a ser utilizado num ambiente onde exista pó ou fumo.

É possível que partículas de pó ou fumo entrem no televisor através das zonas de ventilação durante o seu normal funcionamento. Estas partículas ficarão retidas no interior do seu televisor. Isto pode causar o sobreaquecimento, avarias, deterioração da qualidade de imagem, etc.

- Não utilize um pedestal / equipamento de instalação não aprovado. Solicite ao seu distribuidor local da Panasonic para efetuar a preparação ou instalação de suportes de montagem na parede aprovados.

- Não sujeite o painel a quaisquer pressões ou impactos excessivos.

- Certifique-se de que crianças não sobem para cima do televisor.

- Não coloque o televisor em superfícies inclinadas ou instáveis, e certifique-se de que o televisor não fica suspenso na extremidade da base.



Aviso: Perigo de estabilidade

O televisor pode cair, causando ferimentos graves ou morte. Muitos ferimentos, particularmente nas crianças, podem ser evitados tomando simples precauções, como:

- Utilize SEMPRE armários, suportes ou métodos de instalação recomendados pelo fabricante do televisor.
- Utilize SEMPRE mobília que suporte o televisor de forma segura.
- Certifique-se SEMPRE de que o televisor não sai da extremidade da mobília de suporte.
- Eduque SEMPRE as crianças sobre os perigos de subir para a mobília para alcançar o televisor ou os

comandos.

- Encaminhe SEMPRE os fios e cabos ligados ao seu televisor de modo a impedir quedas ou que os mesmos sejam puxados ou fiquem presos.
- NUNCA coloque um televisor num local instável.
- NUNCA coloque o televisor em mobília alta (por exemplo, armários ou estantes) sem fixar a mobília e o televisor num suporte adequado.
- NUNCA coloque o televisor sobre um pano ou outros materiais que possam estar situados entre o televisor e a mobília de suporte.
- NUNCA coloque artigos, como brinquedos e comandos, que possam levar as crianças a subirem para o televisor ou para a mobília onde o televisor está colocado.

Se o televisor existente estiver a ser armazenado ou deslocado, devem ser aplicadas as mesmas considerações apresentadas acima.

- Este televisor foi criado para uma utilização em cima de uma mesa.

- Não exponha o televisor à luz direta do Sol nem a outras fontes de calor.



Para evitar incêndios, mantenha sempre velas e outras chamas afastadas do produto.



■ Perigo de sufocação/asfixia

<Aviso>

- A embalagem deste produto pode causar sufocação, e algumas das peças são pequenas e podem constituir um perigo de asfixia para crianças pequenas. Mantenha as peças fora do alcance das crianças.

■ Pedestal

<Aviso>

- Não desmonte nem modifique o pedestal.

<Precaução>

- Não use pedestais diferentes do fornecido com o televisor.
- Não use o pedestal se estiver torto ou danificado. Se isso acontecer, contacte imediatamente o distribuidor da Panasonic mais próximo.
- Durante a instalação, certifique-se de que todos os parafusos estão bem apertados.
- Certifique-se de que o televisor não sofre qualquer impacto durante a instalação do pedestal.
- Certifique-se de que crianças não sobem para cima do pedestal.
- Instale ou retire o televisor do pedestal com a ajuda de, pelo menos, duas pessoas.
- Instale ou retire o televisor de acordo com o procedimento indicado.
- Insira firmemente o pedestal, caso contrário, pode sair quando montar o televisor.

■ Ondas de rádio

<Aviso>

- Não utilize o televisor e o telecomando dentro de instituições ou instalações médicas com equipamento médico. As ondas de rádio podem causar interferências no equipamento médico e podem originar acidentes devido a um funcionamento incorreto.
- Não utilize o televisor e o telecomando perto de qualquer equipamento de controlo automático, como, por exemplo, portas automáticas ou alarmes de incêndio. As ondas de rádio podem causar interferências no equipamento de controlo automático e podem originar acidentes devido a um funcionamento incorreto.
- Se tiver um pacemaker cardíaco, mantenha uma distância mínima de 15 cm em relação ao televisor e ao telecomando. As ondas de rádio podem interferir com o funcionamento do pacemaker.
- Não desmonte nem altere de forma alguma o televisor e o telecomando.

■ LAN sem fios incorporada

<Precaução>

- Não utilize a LAN sem fios incorporada para estabelecer a ligação a uma rede sem fios (SSID*) para a qual não tenha direitos de utilização. Essas redes poderão ser apresentadas no seguimento de procuras efetuadas. No entanto, a sua utilização poderá ser considerada acesso ilegal.

*SSID é um nome utilizado para identificar uma determinada rede sem fios para transmissão.

- Não sujeite a LAN sem fios incorporada a temperaturas elevadas, luz direta do Sol ou humidade.
- Os dados transmitidos e recebidos através de ondas de rádio poderão ser intercetados e monitorizados.
- A LAN sem fios incorporada utiliza bandas de frequências de 2,4 GHz e 5 GHz. Para evitar avarias ou tempos de resposta lentos causados pela interferência de ondas de rádio quando utilizar a LAN sem fios incorporada, mantenha o televisor afastado de outros dispositivos que utilizem sinais de 2,4 GHz e 5 GHz, tais como outros dispositivos LAN sem fios, micro-ondas e telemóveis.
- Se ocorrerem problemas devido a eletricidade estática, etc., o televisor poderá interromper o funcionamento para se proteger a si mesmo. Neste caso, desligue o televisor retirando a ficha da tomada, depois volte a ligar, inserindo a ficha na tomada.

■ Tecnologia sem fios Bluetooth®

<Precaução>

- O televisor e o telecomando utilizam a banda ISM da frequência de rádio de 2,4 GHz (Bluetooth®). Para evitar um mau funcionamento ou tempos de resposta lentos causados por interferência de ondas de rádio, mantenha o televisor e o telecomando afastados de dispositivos, como outros dispositivos LAN sem fios, outros dispositivos Bluetooth®, micro-ondas, telemóveis e dispositivos que utilizam o sinal de 2,4 GHz.

■ Ventilação

<Precaução>

Deixe espaço suficiente (pelo menos, 10 cm) em redor do televisor, para ajudar a evitar calor excessivo, que pode dar origem a falhas precoces de alguns componentes eletrónicos.

- Não obstrua as aberturas de ventilação com artigos como jornais, panos de mesa e cortinas. 
- Quer utilize ou não um pedestal, certifique-se sempre de que as aberturas na parte inferior do televisor não ficam obstruídas, e que há espaço suficiente para possibilitar uma ventilação adequada.

■ Mover o televisor

<Precaução>

Antes de mover o televisor, desligue todos os cabos.

- São necessárias, pelo menos, duas pessoas para mover o televisor, evitando assim ferimentos que possam ser provocados pela inclinação ou queda do mesmo.
- O recetor do sinal do telecomando está no fundo do televisor, por isso, não aplique choques nem permita que caia no chão, etc.



- Retire o pedestal e o televisor da caixa, e coloque o televisor numa mesa com o painel do ecrã virado para baixo num pano limpo e suave (cobertor, etc.).
 - Use uma mesa plana e firme maior do que o televisor.
- Certifique-se de que não risca nem parte o televisor.

■ Quando não utilizar durante um longo período de tempo

<Precaução>

Este televisor continuará a consumir um pouco de energia enquanto a ficha estiver ligada a uma tomada, mesmo no modo desligado.

- Retire a ficha da tomada quando o televisor não for usado durante um longo período de tempo.

■ Volume excessivo

<Precaução>

- Não exponha os seus ouvidos ao volume excessivo dos auscultadores. Pode sofrer lesões permanentes. 
- Se ouvir um ruído de percussão nos seus ouvidos, baixe o volume ou pare de utilizar os auscultadores temporariamente.

■ Pilha para o telecomando

<Aviso>

- Mantenha as pilhas fora do alcance das crianças para evitar que as engulam.
Caso sejam engolidas, poderão ocorrer efeitos físicos adversos. Caso suspeite que uma criança tenha engolido uma pilha, obtenha de imediato assistência médica.

<Precaução>

- Uma instalação incorreta pode provocar uma fuga do eletrólito, corrosão e explosão.
- Substitua apenas por uma do mesmo tipo ou equivalente.
- Não misture pilhas novas com pilhas usadas.
- Não misture diferentes tipos de pilhas (por exemplo, pilhas alcalinas e de manganésio).
- Não utilize pilhas recarregáveis (Ni-Cd, etc.).
- Não queime nem abra as pilhas.
- As pilhas não devem ser expostas a calor excessivo, como luz direta do Sol, fogo ou uma fonte de calor semelhante.
- Certifique-se de que as pilhas são eliminadas corretamente.
- Retire a pilha da unidade quando esta não for utilizada durante um longo período de tempo, para evitar a fuga do eletrólito, corrosão e explosão.

Televisor LED

Declaração de Conformidade (DoC)

Pelo presente, a Panasonic Entertainment & Communication Co., Ltd. declara que este televisor está em conformidade com os requisitos essenciais e outras disposições relevantes da Diretiva 2014/53/UE.

Se pretender obter uma cópia da DoC original desta TV, visite o website seguinte:

<https://www.ptc.panasonic.eu/compliance-documents>

Representante Autorizado na UE:

Panasonic Marketing Europe GmbH

Panasonic Testing Centre

Winsbergring 15, 22525 Hamburgo, Alemanha

Fabricante:

Panasonic Entertainment & Communication Co., Ltd.

1-10-12 Yagumo-higashi-machi, Cidade de Moriguchi, Osaka 570-0021, Japão

Montado na Polónia



A banda 5,15 – 5,35 GHz da LAN sem fios está restrita apenas ao funcionamento no interior nos seguintes países.

Áustria, Bélgica, Bulgária, República Checa, Dinamarca, Estónia, França, Alemanha, Islândia, Itália, Grécia, Espanha, Chipre, Letónia, Liechtenstein, Lituânia, Luxemburgo, Hungria, Malta, Países Baixos, Noruega, Polónia, Portugal, Roménia, Eslovénia, Eslováquia, Turquia, Finlândia, Suécia, Suíça, Croácia

Potência de saída transmitida nas bandas de frequência

Tipo de ligação sem fios	Banda de frequência	Potência de saída (EIRP)
LAN sem fios	2412-2472 MHz	< 20 dBm
	5150-5250 MHz	< 23 dBm
	5250-5350 MHz	< 23 dBm
	5470-5725 MHz	< 23 dBm
Bluetooth®	2402-2480 MHz	< 10 dBm

Eliminação de Equipamentos Usados e Baterias

Apenas para a União Europeia e países com sistemas de reciclagem



Estes símbolos nos produtos, embalagens, e/ou documentos que os acompanham indicam que os produtos eletrônicos e eletrônicos e as baterias usados não podem ser misturados com os resíduos urbanos indiferenciados.

Para um tratamento adequado, reutilização e reciclagem de produtos e baterias usados, solicitamos que os coloque em pontos de recolha próprios, em conformidade com a respetiva legislação nacional.

Ao eliminar estes produtos corretamente estará a ajudar a poupar recursos valiosos e a prevenir quaisquer potenciais efeitos negativos sobre o ambiente e a saúde humana.

Para mais informações acerca da recolha e reciclagem, por favor contacte a sua autarquia local.

De acordo com a legislação nacional podem ser aplicadas contraordenações pela eliminação incorreta destes resíduos.

Nota para o símbolo da bateria (símbolo na parte inferior):



Este símbolo pode ser utilizado conjuntamente com um símbolo químico. Neste caso estará em conformidade com o estabelecido na Diretiva referente aos produtos químicos em causa.

Instalação do suporte de montagem na parede

Contacte o distribuidor Panasonic local para adquirir o suporte de montagem na parede recomendado.

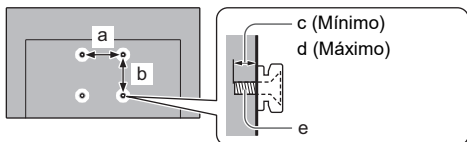

	a	b	c	d	e
	mm				
(Modelo de 43 polegadas)	200	200	10	12	M6
(Modelo de 50 polegadas)	200	200	12	17	M6

<Aviso>

- A utilização de outros suportes de montagem na parede ou a instalação de um suporte de montagem na parede por iniciativa própria pode causar ferimentos pessoais e danos no produto. Para manter o desempenho e segurança do aparelho, peça ao seu distribuidor ou a um instalador autorizado para instalar os suportes de montagem na parede. Quaisquer danos provocados pela instalação sem um técnico de instalação qualificado resultam na anulação da garantia.
- Leia atentamente as instruções fornecidas com os acessórios opcionais e tome todas as medidas necessárias para evitar a queda do televisor.
- Segure no televisor com cuidado durante a instalação, pois se o sujeitar a impactos ou a outras forças, pode danificar o produto.
- Tenha cuidado quando fixar os suportes de montagem na parede. Certifique-se sempre de que não há tubos ou cabos elétricos na parede antes de pendurar o suporte.
- Se não utilizar o televisor durante um longo período de tempo, desmonte-o do apoio de suspensão para prevenir quedas e ferimentos.

Ligações

Consulte [eAjuda] e a folha em separado para obter mais detalhes sobre as ligações.

- Certifique-se de que o equipamento está desligado da tomada antes de ligar ou desligar quaisquer cabos.
- Mantenha o televisor afastado de equipamento eletrônico (equipamento de vídeo, etc.) ou equipamento com sensor de infravermelhos, caso contrário, pode ocorrer uma distorção de imagem/som ou a utilização de outros equipamentos pode ser afetada.
- Leia também o manual do equipamento que pretende ligar.

Ligações básicas

■ Dispositivos AV

(Gravador de DVD / Gravador Blu-ray, Descodificador, etc.)

- Para mais detalhes, consulte [eAjuda] (Procurar por Finalidade > Ver > Básico > Ligação básica).

■ Antena

(Para ver transmissões por cabo / digitais / analógicas)

- Para mais detalhes, consulte [eAjuda] (Procurar por Finalidade > Ver > Básico > Ligação básica).

■ Ligação por satélite

- Para garantir que o seu prato de satélite está corretamente instalado, consulte o seu revendedor local. Para mais detalhes, consulte também as empresas de receção de transmissões por satélite.
- Para mais detalhes, consulte [eAjuda] (Procurar por Finalidade > Ver > Básico > Ligação por satélite).

■ Ligação TV>IP (servidor, cliente, etc.)

- Dependendo da condição da rede e transmissão, esta função poderá não estar disponível.
- Para obter informações acerca das ligações, leia o manual do servidor TV>IP.
- Para mais detalhes, consulte [eAjuda] (Procurar por Finalidade > Funções > TV>IP).

■ Rede

É necessário um ambiente de rede de banda larga para poder utilizar serviços de Internet.

- Se não tiver serviços de rede de banda larga, consulte o seu revendedor para obter assistência.
- Prepare o ambiente de Internet para ligação com fios ou sem fios.
- A configuração da ligação de rede irá iniciar-se quando utilizar o televisor pela primeira vez. ➔ (12. lpp.)
- Para mais detalhes, consulte [eAjuda] (Procurar por Finalidade > Rede > Network connections).

Ligações para equipamento compatível com 4K / HDR

Televisor



1 Cabo HDMI

2 Equipamento compatível com 4K / HDR

- Ligue o equipamento compatível com 4K ao terminal HDMI utilizando um cabo compatível com 4K e poderá ver conteúdo em formato 4K.
- Defina para o [Modo1] quando a imagem ou o som na entrada HDMI não forem corretamente reproduzidos.
- O suporte de HDR não aumenta as capacidades de brilho máximo do painel do televisor.

■ [Definição HDMI Auto] (menu [Configuração])

Reproduz a imagem com maior precisão através da gama de cores alargada, e com maior suavidade através da definição superior ao ligar um equipamento compatível com 4K. Seleccione o modo consoante o equipamento.

[Modo1]:

Para uma melhor compatibilidade. Defina para o [Modo1] quando a imagem ou o som na entrada HDMI não forem corretamente reproduzidos.

[Modo2]:

Para o equipamento compatível com 4K que tenha a função de reproduzir a imagem com precisão com a gama de cores alargada.

[Modo3]:

Para o equipamento compatível com 4K com a função de reproduzir a alta definição da imagem.

(Este modo está disponível para HDMI 1 e 2)

- Para alterar o modo
- 1. Selecione o modo de entrada HDMI ligado ao equipamento.
- 2. Visualize a barra do menu e selecione [Menu principal] e, depois, selecione [Configuração].
- 3. Altere o modo em [Definição HDMI Auto].
- Para obter informações sobre o formato válido, consulte [eAjuda] (Procurar por Finalidade > Ver > Resolução 4K > Definição HDMI Auto).

Outras ligações

■ Leitor de DVD / Câmara de vídeo / Equipamento de jogos

(equipamento de VÍDEO)

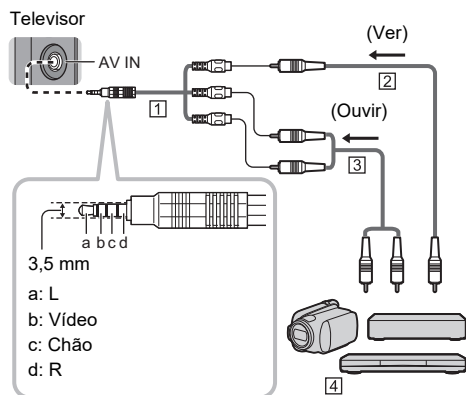

- 1 Adaptador AV (blindado/não fornecido)
- 2 Cabo de vídeo composto (blindado)
 - Utilize o cabo composto blindado.
- 3 Cabo de áudio (blindado)
 - Utilize os cabos de áudio blindados.
- 4 Leitor de DVD / Câmara de vídeo / Equipamento de jogos

■ Auscultadores/subwoofer

- Para utilizar auscultadores, defina [Saída do terminal de auscultadores] no menu Som para [Auscultadores].
- Para utilizar um subwoofer, defina [Saída do terminal de auscultadores] no menu Som para [Sub Woofer].

■ USB HDD (para gravação)

- Utilize a porta USB 1 para ligar o USB HDD.
- Para mais detalhes, consulte [eAjuda] (Procurar por Finalidade > Gravação).

■ Interface Comum

- Desligue o televisor retirando a ficha da tomada quando inserir ou retirar o módulo CI.
- Se os cartões Smart e os módulos CI vierem em conjunto, introduza primeiro o módulo CI e depois insira o cartão Smart no módulo CI.
- Introduza ou retire o módulo CI totalmente na direção correta, conforme apresentado.

- Normalmente, aparecerão canais codificados. (Os canais visualizáveis e as suas funcionalidades dependem do módulo CI.)

Se os canais codificados não aparecerem

➔ [Interface comum] (Menu [Configuração])

- Podem existir alguns módulos CI à venda no mercado com versões mais antigas de firmware que não são totalmente interoperáveis com este novo televisor CI+ v1.4. Neste caso, contacte o seu fornecedor de serviços.
- Para mais detalhes, consulte [eAjuda] (Procurar por Finalidade > Funções > Interface comum), leia o manual do módulo CI ou informe-se junto do fornecedor de serviços.
- Certifique-se de que retira o cartão do módulo CI, etc., antes de reparar, transferir ou eliminar.

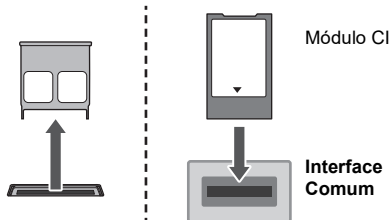

Ligar dispositivos Bluetooth®

Registrar dispositivos Bluetooth®

Este televisor TV suporta comunicações Bluetooth®.

Os dispositivos Bluetooth® que tenham sido registados (emparelhados) com este televisor podem efetuar ligação a (comunicar com) este televisor.

- Ao registar (emparelhar) um dispositivo Bluetooth® com este televisor, coloque o dispositivo a uma distância de 50 cm do televisor.
- Não é possível registar (emparelhar) dispositivos Bluetooth® que não sejam compatíveis com este televisor.
- Um dispositivo Bluetooth® registado (emparelhado) com este televisor, que seja depois registado e utilizado noutro dispositivo, poderá ficar indisponível para ser utilizado com este televisor. Caso isso ocorra, registre novamente o dispositivo neste televisor.
- Pode registar dispositivos áudio Bluetooth® que suportem A2DP com este televisor. Devido às características da tecnologia sem fios, ocorrerá algum atraso entre a reprodução de vídeo e áudio.
- É possível utilizar simultaneamente o máximo de 2 dispositivos de áudio que suportem A2DP. Para utilizar 2 dispositivos, defina [Áudio duplo] (Configuração > Configuração de Bluetooth > Definições áudio Bluetooth) para [Ligado] e, depois, ligue o segundo dispositivo.
- Dependendo dos dispositivos de áudio que suportam A2DP que está a ligar, poderá não conseguir controlar individualmente o volume quando tiver ligado 2 dispositivos.
- Para mais detalhes, consulte [eAjuda] (Procurar por Finalidade > Funções > Dispositivos Bluetooth).

Registrar o telecomando (fornecido)

É possível utilizar a tecnologia sem fios Bluetooth® ou a comunicação por infravermelhos para efetuar as transmissões entre o televisor e o telecomando.

Visto que os controlos de voz (11. lpp.) utilizam tecnologia sem fios Bluetooth®, o telecomando deverá ser registado (emparelhado) com o televisor.

- Quando utilizar o telecomando pela primeira vez após a compra, ao premir qualquer botão enquanto aponta o telecomando no recetor de sinal de telecomando com as pilhas inseridas, o telecomando é automaticamente registado (emparelhado).
- Durante o registo, aponte o telecomando ao recetor de sinal do telecomando no televisor, a uma distância de cerca de 50 cm.
- O registo poderá não ser concluído corretamente caso as pilhas no telecomando estejam fracas.

■ Caso o registo falhe

Caso o registo (emparelhamento) não seja devidamente concluído, tente efetuá-lo novamente.

Use o procedimento apresentado abaixo para selecionar [Emparelhar]

MENU

 ➡ [Menu principal] ➡ [Configuração] ➡ [Menu Sistema] ➡ [Configurações do Telecomando] ➡ [Emparelhar]

- O ecrã de registo é apresentado. Siga as instruções no ecrã para registar.

■ Quando o telecomando não responder

- 1 Prima e mantenha premidos, em simultâneo, os botões apresentados abaixo durante cerca de 3 segundos.



- 2 Aponte o telecomando para o recetor de sinal do telecomando e siga o procedimento apresentado abaixo para desemparelhar o telecomando.

MENU

 ➡ [Menu principal] ➡ [Configuração] ➡ [Menu Sistema] ➡ [Configurações do Telecomando] ➡ [Desemparelhar]

- 3 Registrar (emparelhar) de novo o telecomando ➡ “**Caso o registo falhe**” (10. lpp.)

<Nota>

- Caso o telecomando não esteja registado (emparelhado) com o televisor, a comunicação será efetuada através de infravermelhos. Durante a utilização da comunicação através de infravermelhos, aponte o telecomando ao recetor de sinal do telecomando do televisor. Tenha em conta que os controlos de voz não estarão disponíveis.
- Caso o telecomando esteja registado (emparelhado) com o televisor, a comunicação será efetuada através de Bluetooth®. Durante a utilização da comunicação através de Bluetooth®, não será necessário apontar o telecomando ao recetor de sinal do telecomando do televisor. Contudo, tenha em atenção que será necessário apontar o telecomando ao recetor de sinal do telecomando para ligar ou desligar o televisor.

Identificação dos controlos

Telecomando

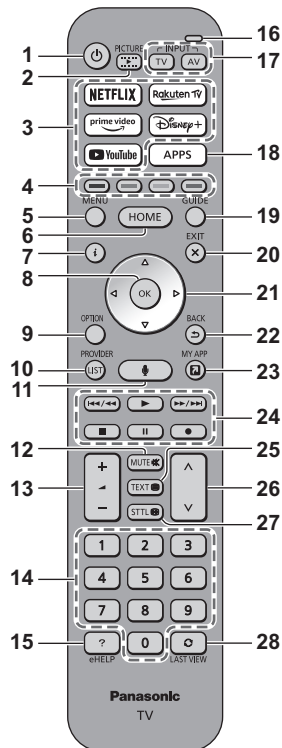

- 1 : Liga e desliga o televisor (modo inativo)
- 2 **Modo de visualização**
- 3 **Serviço de streaming**
- 4 **Botões coloridos**
(vermelho, verde, amarelo, azul)
- 5 **MENU**
- 6 **PÁGINA INICIAL**
- 7 **Informação**
- 8 **OK**
- 9 **Menu de opções**
- 10 **FORNECEDOR/LISTA**
- 11 **Controlos de voz**
- 12 **Ligar/Desligar o som**
- 13 **Aumentar/diminuir o volume**
- 14 **Botões dos números**
- 15 **[eAjuda]**
- 16 **Microfone**
- 17 **Seleção do modo de entrada**
- 18 **Lista de aplicações**
- 19 **Guia TV**

20 SAIR

21 Botões do cursor

22 RETROCEDER

23 MY APP (Atribui uma aplicação preferida)

24 Operações para conteúdos, equipamentos ligados ao televisor, etc.

25 Teletexto

26 Canal seguinte/anterior

27 Legendas

28 Última visualização

Definição do modo do telecomando

Caso exista outro televisor da Panasonic junto ao televisor em questão, esse outro televisor poderá ser operado quando utilizar o telecomando com infravermelhos. Altere o modo do telecomando do televisor para evitar a operação simultânea.

- A predefinição é o modo do telecomando 1.

1 Use o procedimento apresentado abaixo para selecionar [Configuração do Modo]

MENU

➡ [Menu principal] ➡ [Configuração]

➡ [Menu Sistema] ➡ [Configurações do Telecomando] ➡ [Configuração do Modo]

2 Selecione [Modo2]

- Prima e mantenha premido os botões [OK]/[MUTE]/[2]* (botões dos números) durante, pelo menos, 3 segundos. Depois, prima o botão OK.

* Para definir como [Modo1], defina para "1", para definir como [Modo3], defina para "3", para definir como [Modo4], defina para "4".

- Ao utilizar o modo do telecomando 1, defina o televisor e o telecomando para o modo 1, respetivamente.

■ Erro do modo de telecomando

Quando o televisor recebe, por cinco vezes, um sinal com um modo do telecomando diferente do que está definido no televisor, é apresentado o Erro de Modo do Telecomando.

- Siga as instruções apresentadas no ecrã.
- Quando todas as definições são iniciadas efetuando [Condições de envio], o modo do telecomando do televisor é reiniciado no modo 1. Caso não consiga utilizar o televisor com o telecomando, prima e mantenha premido os botões [OK]/[MUTE]/[1] durante, pelo menos, 3 segundos para definir o telecomando para o modo 1.

■ Reiniciar o Modo de Telecomando

Pode efetuar um reiniciar forçado do modo do telecomando do televisor para o alterar para o modo 1.

- 1 Obtenha outro telecomando Panasonic cujo modo do telecomando tenha sido definido para 1.
- 2 Aponte o telecomando para o televisor e prima o botão MUTE (SEM SOM) durante cerca de 15 segundos
- 3 Quando for apresentado um ecrã para confirmar o reiniciar forçado do modo do telecomando, prima novamente o botão MUTE (SEM SOM) durante cerca de 3 segundos.

Controlos de voz

O televisor reconhece a sua voz quando fala para o microfone do controlo de voz, permitindo-lhe efetuar operações como mudar os canais do televisor, ajustar o volume, pesquisar programas e efetuar pesquisas na Internet.

- Caso o telecomando não esteja registado (emparelhado) com o televisor, registre (emparelhe) o telecomando. ➡ (10. lpp.)
- As funções da Alexa da Amazon podem estar atualmente a ser consideradas para futuros lançamentos na sua região. Estas ficarão disponíveis quando estiverem prontas para lançamento.
- As funções da Alexa da Amazon podem não estar disponíveis nalguns países ou regiões, ou para certas transmissoras.
- O televisor deverá estar ligado à Internet para poder efetuar pesquisas, etc. ➡ (8. lpp.)
- O alcance efetivo dos controlos de voz depende do ambiente de visualização.
- O funcionamento poderá não ser o correto, dependendo do tipo de voz e da forma como a pessoa fala, bem como das condições e do ambiente circundante.
- Quando estão ligados outros dispositivos Bluetooth® em simultâneo, os controlos de voz poderão não funcionar corretamente, dependendo dos dispositivos ligados.

Selecionar o serviço de voz (quando não está selecionado)

1 Prima o botão de controlo de voz



2 Seleciona o serviço de voz para a função de controlo de voz.

- Só pode ser utilizado um serviço de voz com o televisor.
- O ecrã de seleção de serviço de voz também pode ser apresentado através de [Controlo por voz] na barra do menu.

Controlar através da sua voz

1 Prima o botão de controlo de voz



2 Fale na direção do microfone do controlo de voz

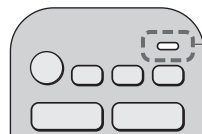

Microfone do controlo de voz

- As funções de controlo de voz e serviços de voz estão sujeitas a alterações sem aviso prévio.

Indicador / Painel de controlo

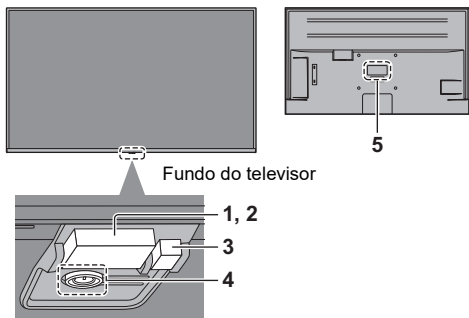

1 Sensor de ambiente

- Sente as condições de iluminação ambiente para ajustar a imagem quando [Brilho Auto] e [Equilíbrio de Brancos Auto] (Imagem > Definições do Sensor Ambiente) estiverem definidas para [Ligado].

2 Recetor do sinal do telecomando (para comunicação através de infravermelhos)

- Não coloque quaisquer objetos entre o recetor do sinal do telecomando e o telecomando.

3 LED da alimentação

Vermelho: Inativo

Verde: Ligado

- Ajusta a luminosidade do LED automaticamente para níveis de fácil visualização, consoante a luminosidade ambiente.

Cor-de-laranja:

Inativo com algumas funções (gravação, etc.) ativas

- O LED pisca quando é recebido um sinal de infravermelhos do telecomando.

4 Interruptor de ligar / desligar a alimentação

- Liga e desliga o televisor (modo inativo)
- Prima o interruptor para ligar.
Quando o televisor estiver ligado, prima e mantenha premido o interruptor para desligar. Continue a premir até desligar.
- Quando o televisor estiver ligado, prima o interruptor para visualizar o guia de funcionamento.

Guia de funcionamento (exemplo):



A seleção do item alterna entre Energia, Volume, Canal e Entrada* sempre que premir o interruptor, e premir e manter premido ativa o funcionamento do item. Siga as mensagens apresentadas no ecrã.

- * Prima o interruptor para selecionar a entrada quando a lista de seleção da entrada aparecer. Prima e mantenha premido o interruptor para confirmar.

- Para desligar por completo o aparelho, tem de retirar a ficha da tomada.

- [⏻]: Inativo / Ligado (Fundo do televisor)

5 Placa do nome do modelo

Configuração automática na primeira utilização

Quando é ligado pela primeira vez, o televisor procura automaticamente canais de televisão disponíveis e apresenta opções para configurar o televisor.

- Estes passos não são necessários se o distribuidor local tiver efetuado a configuração completa.
- Complete as ligações (8. - 9. lpp.) e as definições (se for necessário) do equipamento ligado, antes de iniciar a configuração automática. Para informações sobre as definições do equipamento ligado, leia o manual do equipamento.

1 Ligue o televisor a uma tomada e ligue a energia.



- Demora alguns segundos a aparecer.

2 Seleccione os seguintes itens

Configure cada item seguindo as instruções apresentadas no ecrã.

Exemplo:

Favor seleccionar o ambiente de visualização.

Casa

Loja

Selecione o idioma

Selecione o seu país

- Para continuar a usar a orientação por voz, após selecionar o seu país, prima [5] (botão numérico). Efetue as definições de [Acessibilidade].

Selecione [Casa]

Selecione [Casa] para utilizar num ambiente de visualização doméstica.

- [Loja] destina-se a visualização em lojas.
- Para mudar posteriormente o ambiente de visualização, é necessário repor todas as configurações do aparelho acedendo a [Condições de envio].

Configure a ligação de rede

- Dependendo do país que selecionar, selecione a sua região ou guarde o número do PIN de bloqueio de crianças (não é possível guardar "0000").

Assinale a opção de sintonização no modo de sinal de TV e selecione [Iniciar config. auto]

- O ecrã de configuração automática varia de acordo com o país e o modo de sinal selecionado.
- [Configuração da Antena de DVB-S]
Certifique-se de que as ligações de satélite estão concluídas (8. lpp.) e selecione o modo de sintonizador ([Sintonizador Duplo] / [Sintonizador Único]).
- [Definições de rede DVB-C]
A definição normal é [Frequência] e [ID da rede] em [Auto].
Se [Auto] não for apresentado no ecrã ou se for necessário, introduza a [Frequência] e a [ID da rede] especificadas pelo seu fornecedor de serviço de cabo com os botões numéricos.

A configuração automática está concluída e o televisor está pronto a funcionar.

Se a sintonização falhar, verifique o cabo de satélite, o cabo RF e a ligação da rede, e depois siga as instruções apresentadas no ecrã.

<Nota>

- O televisor entra em modo de espera quando não é realizada qualquer operação no espaço de 4 horas se [Stand-by automático] no Menu Temporizador estiver definido para [Ligado] (predefinição de fábrica).
- O televisor entra no modo inativo quando não é recebido qualquer sinal e não é realizada qualquer operação no espaço de 10 minutos se [Desligar automaticamente] no Menu Temporizador estiver definido como [Ligado] (predefinição de fábrica).
- Para voltar a sintonizar todos os canais
➔ [Configuração automática] em [Menu Sintonização] (menu [Configuração])
- Para adicionar o modo de sinal de TV disponível mais tarde
➔ [Configurar sinais de TV] (menu [Configuração])
- Para inicializar todas as definições
➔ [Condições de envio] em [Menu Sistema](menu [Configuração])

Perguntas frequentes

Antes de pedir reparações ou assistência, siga os procedimentos simples indicados para tentar resolver o problema.

- Para mais detalhes, consulte [eAjuda] (Suporte > Perguntas e respostas).

O televisor não liga.

- Certifique-se de que o fio da alimentação está ligado ao televisor e à tomada.

O televisor entra no modo inativo.

- A função de entrar automaticamente no modo inativo está ativada.

O telecomando não funciona ou está intermitente.

- As pilhas foram instaladas corretamente?
- O televisor está ligado?
- As pilhas podem estar com pouca energia. Substitua-as por umas novas.
- Aponte o telecomando diretamente para o recetor do sinal do telecomando do televisor (até uma distância de cerca de 7 m e até um ângulo de 30 graus em frente ao recetor de sinal).*
- Afaste o televisor da luz direta do Sol ou de outras fontes de luz para que não incidam no recetor de sinal do telecomando do televisor.*
- O modo do telecomando está errado? ➔ (11. lpp.)
- Caso esteja a tentar utilizar controlos de voz, o telecomando está registado (emparelhado) com o televisor? ➔ (10. lpp.)
- **Se as soluções apresentadas acima não resolverem o problema, desemparelhe o telecomando e volte a emparelhá-lo.** ➔ "Quando o telecomando não responder" (10. lpp.)

* Quando é utilizada comunicação através de infravermelhos

Não aparece qualquer imagem.

- Verifique se o televisor está ligado.
- Certifique-se de que o fio da alimentação está ligado ao televisor e à tomada.
- Verifique se selecionou o modo de entrada correto.
- A definição [Luz traseira], [Contraste], [Brilho] ou [Cor] no menu Imagem está regulada para o mínimo?
- Verifique se todas as ligações estão bem feitas e se todos os cabos necessários estão bem ligados.
- Vire o telecomando para o televisor, prima e mantenha premido o botão da alimentação do telecomando durante mais de 10 segundos e liberte para reiniciar o televisor.

Aparece uma imagem estranha.

- Este televisor tem um autoteste incorporado. Faz um diagnóstico de problemas de imagem ou som.
➔ [TV auto Teste] (menu [Ajuda])
- Desligue o televisor retirando a ficha da tomada, depois volte a ligar, inserindo a ficha na tomada.
Se não conseguir desligar e ligar a ficha na tomada, efetue uma das seguintes opções para reiniciar o televisor.
 - [Reiniciar] em [Menu Sistema] (menu [Configuração])
 - Vire o telecomando para o televisor, prima e mantenha premido o botão da alimentação do telecomando durante mais de 10 segundos. De seguida, deixe de premir.
- Se o problema persistir, inicie todas as definições.
➔ [Condições de envio] em [Menu Sistema] (menu [Configuração])

A imagem ou som do equipamento externo estão estranhos, mesmo que o equipamento esteja ligado através de HDMI.

- Defina [Definição HDMI Auto] (menu [Configuração]) para [Modo 1]. ➔ (8. lpp.)

Não é reproduzido som a partir do equipamento HDMI ligado.

- Defina o formato de saída de áudio do equipamento HDMI ligado ao PCM.

A função de controlo de voz não funciona.

- Caso o telecomando não esteja registado (emparelhado) com o televisor, registre (emparelhe) o telecomando. ➔ (10. lpp.)
- Verifique as definições e ligações de rede.

Algumas partes do televisor ficam quentes.

- Algumas partes do televisor podem ficar quentes. Estes aumentos da temperatura não geram quaisquer problemas em termos de desempenho ou qualidade.

Quando é pressionado com um dedo, o painel move-se ligeiramente e faz um barulho.

- Há alguma folga à volta do painel para assim evitar que o mesmo se danifique. Não se trata de um mau funcionamento.

Acerca do pedido de informação

- Contacte o seu distribuidor local da Panasonic para obter assistência.
Se pedir informação a partir de um local em que este televisor não esteja presente, não poderemos responder acerca de conteúdos que exijam confirmação visual para a ligação, fenómenos, etc., do televisor em si.

Manutenção

Primeiro, retire a ficha da tomada.

Painel, Armação e Pedestal

Cuidados regulares:

Limpe cuidadosamente a superfície do painel, a armação ou o pedestal utilizando um pano suave para remover sujidade ou dedadas.

No caso de sujidade persistente:

- (1) Primeiro, limpe o pó da superfície.
- (2) Humedeça um pano suave com água limpa ou detergente neutro diluído (1 parte de detergente para 100 partes de água).
- (3) Torça o pano com firmeza. (Certifique-se de que não deixa entrar líquidos no interior do televisor, pois isso pode causar uma avaria do produto.)
- (4) Limpe cuidadosamente a humidade e limpe a sujidade persistente.
- (5) Por último, limpe toda a humidade.

<Precaução>

- Não utilize um pano áspero nem esfregue a superfície com demasiada força; se o fizer, pode riscar a superfície.
- Tenha cuidado para não expor as superfícies a repelente de insetos, solvente, diluente ou outras substâncias voláteis. Isso pode degradar a qualidade da superfície ou provocar o descascamento da tinta.
- A superfície do painel tem um tratamento especial e pode ser danificada com facilidade. Tenha cuidado para não tocar nem arranhar a superfície com as unhas ou outros objetos rígidos.
- Não deixe que a armação ou o pedestal fiquem em contacto com uma substância de borracha ou PVC durante muito tempo. Isso pode degradar a qualidade da superfície.

Ficha da alimentação

Limpe regularmente a ficha com um pano seco. Humidade e poeira podem causar um choque elétrico ou incêndio.

Características técnicas

■ Televisor

Modelo Nº

Modelo de 43 polegadas: TX-43MXW944, TX-43MX940E

Modelo de 50 polegadas: TX-50MXW944

Fonte de alimentação

AC 220-240 V, 50 / 60 Hz

Painel

Visor de cristais líquidos com luz de fundo LED

Som

Saída do altifalante

20 W (10 W × 2)

Auscultadores/subwoofer

Mini ficha estéreo de 3,5 mm × 1

Terminais de ligação

Entrada AV

VIDEO

1,0 V[p-p] (75 Ω)

AUDIO L - R

0,5 V[rms]

Entrada HDMI 1/2/3/4

Conectores do TIPO A

HDMI 1:

4K120Hz, VRR (Variable Refresh Rate), AMD FreeSync™ Premium, Content Type, Deep Colour, x.v.Colour™

HDMI 2:

4K120Hz, VRR (Variable Refresh Rate), AMD FreeSync™ Premium, Content Type, eARC (Canal de Retorno de Áudio Melhorado) / ARC (Canal de Retorno de Áudio), Deep Colour, x.v.Colour™

HDMI 3 / 4:

4K, Content Type, Deep Colour, x.v.Colour™

- Este televisor suporta a função "HDAVI Control 5".

Ranhura para o cartão

Ranhura com interface comum (Common Interface) (em conformidade com CI Plus) × 2

ETHERNET

RJ45, IEEE802.3 10BASE-T / 100BASE-TX

- Utilize o cabo LAN de par trançado blindado (STP).

USB 1 / 2 / 3

USB 1:

DC === 5 V, Máx. 900 mA [SuperSpeed USB (USB 3.0)]

USB 2 / 3:

DC === 5 V, Máx. 500 mA [Hi-Speed USB (USB 2.0)]

Saída DIGITAL AUDIO

PCM / Dolby Audio, fibra ótica

Sistemas de receção / Nome da banda

Satélite

DVB-S / S2

Gama de frequência IF do recetor - 950 MHz a 2150 MHz

Digital

DVB-T / T2, DVB-C

Cobertura do canal: UHF / VHF / Cabo

Analogico

PAL B / G, D / K, H, I

SECAM B / G, D / K, L / L'

Cobertura do canal: UHF / VHF / Cabo

PAL 525 / 60 (VCR)

M.NTSC (VCR)

NTSC (apenas entrada AV)

Entrada do prato de satélite

Fêmea tipo F 75 Ω × 2

Entrada de antena

VHF / UHF

Condições de funcionamento

Temperatura

0 °C - 35 °C

Humidade

20 % - 80 % RH (sem condensação)

LAN sem fios incorporada

Conformidade padrão e banda de frequência

IEEE802.11a/n/ac: Banda de 5 GHz

IEEE802.11b/g/n: Banda de 2,4 GHz

Segurança

WPA3-SAE (AES)

WPA2-PSK (TKIP/AES)

WPA-PSK (TKIP/AES)

WEP (64 bits/128 bits)

Tecnologia sem fios Bluetooth®*

Conformidade padrão e banda de frequência

Bluetooth® 5.0: Banda de 2,4 GHz

- * Nem todos os dispositivos compatíveis com Bluetooth® estão disponíveis para utilização com este televisor. É possível utilizar até 5 dispositivos em simultâneo.

<Nota>

- O design e as especificações estão sujeitos a alterações sem aviso prévio. O peso e dimensões apresentados são uma aproximação.
- Para obter informações sobre o software de código aberto, consulte [Ajuda] (Procurar por Finalidade > Leia primeiro > Antes de utilizar > Licença).
- Para mais informações sobre produtos, visite a Base de Dados Europeia de Produtos (EPREL): <https://eprel.ec.europa.eu>.
O número de registo na Base de Dados Europeia de Produtos (EPREL) está disponível em <https://eprel.panasonic.eu/product>.

Registo do consumidor

O número do modelo e de série deste produto encontram-se no painel traseiro. Anote o número de série no espaço fornecido e guarde este manual juntamente com o recibo de compra, como um registo permanente da compra, para auxiliar na identificação no caso de roubo ou perda e para fins de garantia.

Número do modelo

Número de série

 **Dolby Atmos**

AMD
FreeSync
Premium

HEVC Advance™
Covered by patents at patentlist.accessadvance.com

HDMI™
HIGH-DEFINITION MULTIMEDIA INTERFACE

Panasonic Entertainment & Communication Co., Ltd.
Web Site: <http://www.panasonic.com>

© Panasonic Entertainment & Communication Co., Ltd. 2023

Navodila za uporabo Televizor LED

Slovenščina

Št. modela

TX-43MXW944 TX-43MX940E

TX-50MXW944

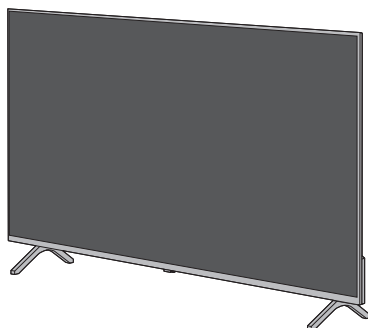

(slika: TX-50MXW944)

Za podrobnejša navodila glejte [e-POMOČ] (vdelana navodila za uporabo).



eHELP



MENU

→ [Glavni meni] → [Pomoč] → [e-POMOČ]

Zahvaljujemo se vam za nakup izdelka Panasonic.

Pred uporabo tega izdelka se seznanite s temi navodili in jih shranite za poznejšo uporabo.

Pred uporabo skrbno preberite poglavje »Varnostni ukrepi« tega priročnika.

Slike, prikazane v tem priročniku, so samo informativne narave.

Če potrebujete pomoč lokalnega prodajalca Panasonic, glejte vseevropski garancijski list.

Vsebina

Zagotovo preberite

Pomembno obvestilo	3
Varnostni ukrepi	4
Namestitve stenskega nosilca	8
Povezave	8
Legenda krmilnih gumbov	10
Samodejna nastavitve ob prvem vklopu	12
Pogosta vprašanja	13
Vzdrževanje	14
Tehnični podatki	15

- Za informacije o tem, kako namestiti televizor, glejte ločen list.
- Prikazane ilustracije se lahko razlikujejo od modela do modela.

Izrazi HDMI, visokoločljivostni večpredstavnostni vmesnik HDMI (High-Definition Multimedia Interface), trgovska podoba HDMI in logotipi HDMI so blagovne znamke ali registrirane blagovne znamke družbe HDMI Licensing Administrator, Inc.

Dolby, Dolby Vision, Dolby Vision IQ, Dolby Atmos, Dolby Audio in simbol dvojnega D so blagovne znamke družbe Dolby Laboratories Licensing Corporation.

Izdelano po licenci podjetja Dolby Laboratories.

Zaupna neobjavljena dela.

Avtorske pravice © 1992–2022 Dolby Laboratories.

Vse pravice pridržane.

WPA3™, WPA2™, WPA™ so blagovne znamke združenja Wi-Fi Alliance®.

Bluetooth® in logotipi so registrirane blagovne znamke, ki so v lasti družbe Bluetooth SIG, Inc. in družba Panasonic Holdings Corporation jih uporablja z dovoljenjem v skladu z licenco.

DVB in logotip DVB sta blagovni znamki družbe DVB Project.

x.v.Colour™ je blagovna znamka.

DiSEqC™ je blagovna znamka družbe EUTELSAT.

YouTube in logotip YouTube sta blagovni znamki družbe Google LLC.

Amazon, Prime Video, Alexa in vsi povezani logotipi so blagovne znamke družbe Amazon.com, Inc. ali njenih podružnic.

© Disney

Ta izdelek je v skladu s tehničnimi specifikacijami UHD Alliance: UHDA Specified Reference Mode, različica 1.0 Logotip FILMMAKER MODE™ je blagovna znamka UHD Alliance, Inc. v ZDA in drugih državah.

© 2022 Advanced Micro Devices, Inc. Vse pravice pridržane. AMD, logotip puščice AMD, FreeSync ter kombinacije navedenih izrazov so blagovne znamke družbe Advanced Micro Devices, Inc.

Pomembno obvestilo

Obvestilo za DVB/podatkovne signale/funkcije IPTV

- Televizijski sprejemnik je zasnovan tako, da izpolnjuje zahteve standardov (od aprila 2023) digitalnih prizemnih storitev DVB-T/T2 (MPEG2, MPEG4-AVC(H.264) in MPEG HEVC(H.265)), digitalnih kabelskih storitev DVB-C (MPEG2, MPEG4-AVC(H.264) in MPEG HEVC(H.265)) in digitalnih satelitskih storitev DVB-S (MPEG2, MPEG4-AVC(H.264) in MPEG HEVC(H.265)).

Obrnite se na vašega prodajalca glede razpoložljivosti storitev DVB-T/T2 ali DVB-S v vašem območju.

Za razpoložljivost storitev DVB-C za ta televizor se obrnite na ponudnika kabelskih storitev.

- Ta televizor morda ne bo deloval pravilno s signalom, ki ne ustreza standardom DVB-T/T2, DVB-C ali DVB-S.
- Razpoložljivost funkcij je lahko odvisna od države, območja, televizijske postaje, ponudnika storitve, satelitskega okolja in omrežja.
- Vsi moduli CI ne bodo delovali s tem televizorjem. Za razpoložljivost modula CI se obrnite na svojega ponudnika.
- Ta televizor morda ne bo deloval pravilno z modulom CI, ki ga ni odobril ponudnik storitve.
- Ponudnik storitve vam lahko zaračuna dodatne stroške.
- Za združljivost s prihodnjimi storitvami ni mogoče jamčiti.

Internetne aplikacije in funkcije glasovnega nadzora zagotavljajo zadevni ponudniki storitev in so lahko kadar koli spremenjene, prekinjene ali odstranjene.

Panasonic ne prevzema nobene odgovornosti in ne jamči za razpoložljivost ali kontinuiteto storitev.

Panasonic ne jamči delovanja in funkcionalnosti perifernih naprav drugih proizvajalcev; prav tako ne prevzemamo nobene odgovornosti ali škode, ki je posledica delovanja in/ali uporabe takšnih perifernih naprav drugih proizvajalcev.

Škoda

- Razen v primerih, kjer odgovornost določajo lokalni predpisi, Panasonic ne sprejema odgovornosti za okvare, ki nastanejo zaradi napačne uporabe ali uporabe tega izdelka, in za druge težave ali škodo, ki jo povzroči uporaba tega izdelka.
- Panasonic ne prevzema nikakršne odgovornosti za izgubo podatkov itd., ki bi jo utegnila povzročiti kakršna koli nesreča.
- Garancija ne zajema zunanjih naprav, ki jih je stranka pripravila posebej. V takšnih napravah je skrb za podatke odgovornost kupca. Panasonic ne prevzema odgovornosti za zlorabo teh podatkov.

Ravnanje s podatki o uporabniku

Nekatere podatke o uporabniku, kot je naslov IP omrežnega vmesnika vaše naprave (tega televizorja),

bomo zbrali takoj, ko povežete pametni televizor blagovne znamke Panasonic (ta televizor) ali druge naprave z internetom (izvleček našega pravilnika o zasebnosti). To delamo, da bi zaščitili stranke in celovitost storitve ter lastninske pravice družbe Panasonic.

Če ste se strinjali s pogoji storitve/pravilnikom o zasebnosti družbe Panasonic (v sodnih pristojnostih, ki zahtevajo soglasje stranke za zbiranje osebnih podatkov v skladu z veljavnimi zakoni za varstvo zasebnosti) ali ste jih pregledali (v nadaljevanju imenovani pogoji itd.), lahko med uporabo internetne povezave v tem televizorju zbiramo in uporabljamo podatke stranke o uporabi te enote skladno s pogoji itd.

Za podrobnosti o pogojih storitve/politiki zasebnosti glejte [e-POMOČ] [Iskanje po namenu > Omrežje > Omrežne nastavitve > Pogoji storitve in nastaja].

Izdajatelj televizijskega programa ali ponudnik aplikacije lahko na tem televizorju beleži osebne podatke uporabnika. Preden televizor popravljate, predstavljate ali ga zavržete, v skladu z naslednjim postopkom izbrisite vse informacije, zabeležene na tem televizorju.

➡ [Tovarniške nastavitve] v [Sistemski meni] (meni [Nastavitve])

Podatke o uporabniku lahko ponudnik na tem televizorju ali spletni strani zbira prek aplikacije, ki jo zagotavljajo tretje osebe. Prosimo, da vnaprej potrdite pogoje itd. ponudnika.

- Panasonic ne prevzema nobene odgovornosti za zbiranje ali uporabo podatkov o uporabniku prek aplikacije, ki jo na tem televizorju ali spletni strani zagotavlja tretja oseba.
- Pri vnašanju številke kreditne kartice, imena itd. posebno pozornost namenite zanesljivosti ponudnika.
- Podatki o registraciji so lahko zabeleženi na strežniku itd. ponudnika. Preden televizor popravljate, predstavljate ali ga zavržete, v skladu s pogoji itd. ponudnika izbrisite vse podatke.

Za snemanje in predvajanje vsebine na tej ali kateri koli drugi napravi boste morda potrebovali dovoljenje lastnika avtorskih pravic ali drugih pravic za to vsebino.

Panasonic nima pooblastil in vam ne more dodeliti dovoljenja, hkrati pa izrecno zavrača kakršno koli pravico, sposobnost ali namero pridobivanja takšnega dovoljenja v vašem imenu. Vaša odgovornost je, da to ali katero koli drugo napravo uporabljate v skladu z veljavno zakonodajo o avtorskih pravicah v vaši državi. Za več informacij o ustreznih zakonih in predpisih, ki so v veljavi, glejte to zakonodajo, oziroma se obrnite na lastnika avtorskih pravic za vsebino, ki jo želite posneti ali predvajati.

Ta izdelek ima licenco v skladu z licenco patentnega portfelja AVC za osebno uporabo s strani potrošnika in druge uporabe, za katere potrošnik ne prejme plačila, za (i) kodiranje videa v skladu s standardom AVC (»AVC Video«) in/ali (ii) dekodiranje AVC Video, ki ga je kodiral potrošnik za osebno aktivnost in/ali je bil posredovan s strani video ponudnika, ki ima licenco za AVC Video. Podeljena ne bo nobena druga licenca ali navedena za nobeno drugo uporabo.

Dodatne informacije lahko pridobite pri MPEG LA, L.L.C. Pojdite na spletno <http://www.mpegla.com>.



Ta oznaka označuje, da izdelek uporablja izmenično napetost.



Ta oznaka označuje, da izdelek uporablja enosmerno napetost.



Ta oznaka označuje električni aparat razreda II ali električni aparat z dvojno izolacijo, pri čemer izdelek ne zahteva priklučitve na ozemljitev.

Prevažajte samo v pokončnem položaju.

Varnostni ukrepi

Da preprečite nevarnost električnega udara, požara, škode ali telesne poškodbe, upoštevajte naslednja opozorila in previdnostne ukrepe:

■ Električna vtičnica in napajanje

<Opozorilo>

Če se vam zdi, da je nekaj narobe, nemudoma odklopite električni vtič.

- Vrsta omrežnega vtiča se lahko razlikuje glede na državo.

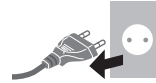

- Ta televizor je zasnovan za delovanje v izmeničnem električnem omrežju ~ 220-240 V, 50/60 Hz.
- V celoti vstavite električni vtič v električno vtičnico.
- Pri odklapljanju napajalnega kabla ga morate najprej obvezno izključiti iz omrežja.
- Da popolnoma izklopite napravo, morate odklopiti električni vtič iz električne vtičnice.
Zaradi tega mora biti električni vtič vedno dostopen.
- Odklopite električni vtič, ko čistite televizor.
- Električnega vtiča se ne dotikajte z mokrimi rokami.



- Ne poškodujete električnega vtiča.

- Ne postavljajte težkih predmetov na napajalni kabel.



- Napajalnega kabla ne namestite v bližino vročega predmeta.



- Ne vlečite napajalnega kabla. Primite ohišje vtiča, ko ga želite odklopiti.



- Ne premikajte televizorja, ko je napajalni kabel priključen v električno vtičnico.
- Ne zvijajte, upogibajte ali raztegujte napajalnega kabla na silo.
- Ne uporabljajte poškodovanega električnega vtiča ali električne vtičnice.
- Poskrbite, da televizor ni postavljen na električni kabel.
- Uporabljajte le napajalne kable, ki so priloženi tej televizijski napravi.

■ Bodite pazljivi

<Opozorilo>

- Ne odstranjujte pokrovov in ne spreminjajte televizorja sami, saj se lahko pri tem dotaknete delov pod napetostjo in povzročite električni udar. V notranjosti ni delov, ki bi jih lahko servisiral uporabnik.



- Televizorja ne izpostavljajte dežju ali prekomerni vlagi. Ta televizor ne sme biti izpostavljen kapljanju ali brizganju vode, poleg tega pa na televizor ali nad njega ne postavljajte predmetov, ki so napolnjeni s tekočino, kot so vaze.



- Skozi prezračevalne odprtine v televizor ne vstavljajte nobenih predmetov.

- Če televizor uporabljate na območju, kjer lahko vanj zaidejo žuželke.

V televizor lahko zaidejo žuželke, kot so majhne muhe, pajki, mravlje in druge žuželke, ki lahko poškodujejo televizor ali se ujamejo v območje, vidno na televizorju, kot je zaslon.

- Če televizor uporabljate v okolju, kjer je prah ali dim. Med običajnim delovanjem lahko skozi prezračevalne reže v televizor pridejo prašni delci/delci dima, ki se lahko ujamejo v enoto. To lahko povzroči pregrevanje, okvaro, slabšo kakovost slike itd.

- Ne uporabljajte neodobrenega podstavka/opreme za nameščanje. V primeru namestitve in montaže odobrenih stenskih držal se obrnite na svojega prodajalca Panasonic.

- Na ekran ne pritiskajte s silo ali ga udarjajte.
- Poskrbite, da otroci ne plezajo po televizorju.

- Ne postavljajte televizorja na nagnjeno ali neravno površino, prav tako poskrbite, da televizor ne visi na robu podstavka.



Opozorilo glede stabilnosti in nevarnosti v zvezi s tem

Televizor lahko pade in povzroči hude telesne poškodbe ali smrt. Številne poškodbe, zlasti v primeru otrok, je mogoče preprečiti z naslednjimi preprostimi varnostnimi ukrepi:

- VEDNO uporabljajte omarice ali stojala ter načine namestitve, ki jih priporoča proizvajalec televizorja.
- VEDNO uporabljajte pohištvo, ki lahko varno podpira televizor.
- VEDNO poskrbite, da televizor ne sega prek roba podpornega pohištva.
- VEDNO poučite otroke o nevarnosti vzpenjanja na pohištvo, da bi dosegli televizor ali njegove kontrolnike.
- VEDNO napeljite priključke in kable, ki so povezani s televizorjem tako, da se ni možno spotakniti obnje,

jih ni možno povleči ali zgrabiti.

- NIKOLI ne postavljajte televizorja na nestabilno površino.
- NIKOLI ne postavljajte televizorja na visoko pohištvo (na primer na kredence ali knjižne omare), ne da bi pritrtili tako pohištvo kot televizor na ustrezno podporo.
- NIKOLI ne postavljajte televizorja na prt ali druge materiale, ki bi bili lahko nameščeni med televizorjem in podpornim pohištvom.
- Na televizor ali pohištvo, na katerem je televizor, NIKOLI ne postavljajte predmetov, zaradi katerih bi otroci lahko plezali, na primer igrači in daljinskih upravljalnikov.

Navedena navodila veljajo tudi, če boste obdržali in prestavili trenutni televizor.

- Ta televizor je zasnovan za uporabo na mizi.

- Ne izpostavljajte televizorja neposredni sončni svetlobi in drugim toplotnim virom.



Da bi preprečili širjenje požara, ves čas hranite sveče in druge odprte plamene stran od tega izdelka



■ Nevarnost zadužitve

<Opozorilo>

- Embalaža tega izdelka lahko povzroči zadužitve in nekateri manjši deli lahko predstavljajo nevarnost zadužitve za majhne otroke. Te dele hranite izven dosega majhnih otrok.

■ Podstavek

<Opozorilo>

- Ne razstavljajte ali spreminjajte podstavka.

<Pozor>

- Ne uporabljajte drugega podstavka kot tega, ki je priložen televizorju.
- Ne uporabljajte podstavka, če se zvije ali je fizično poškodovan. V tem primeru se nemudoma obrnite na najbližjega prodajalca Panasonic.
- Med namestitvijo poskrbite, da so vsi vijaki varno priviti.
- Poskrbite, da med namestitvijo podstavka ne udarite televizorja.
- Poskrbite, da otroci ne plezajo po podstavku.
- Televizor morata namestiti na podstavek ali ga odstraniti z njega vsaj dve osebi.
- Namestite ali odstranite televizor v skladu z navedenim postopkom.
- Podstavec vložite pevne, inak može pri nastavitvi televizora vypadnút.

■ Radijski valovi

<Opozorilo>

- Ne uporabljajte televizorja in daljinskega upravljalnika v zdravstvenih ustanovah ali prostorih z medicinsko opremo. Radijski valovi lahko zmotijo zdravstveno opremo in povzročijo nesreče zaradi napake.
- Ne uporabljajte televizorja in daljinskega upravljalnika v bližini opreme s samodejnim nadzorom, kot so avtomatska vrata ali požarni alarmi. Radijski valovi lahko zmotijo opremo s samodejnim nadzorom in povzročijo nesreče zaradi napake.
- Če imate srčni spodbujevalnik, bodite vsaj 15 cm stran od televizorja in daljinskega upravljalnika. Radijski valovi lahko zmotijo delovanje srčnega spodbujevalnika.
- Ne razstavljajte ali na kakršen koli način spreminjajte televizorja in daljinskega upravljalnika.

■ Vdelan brezžični LAN

<Pozor>

- Ne uporabljajte vdelane brezžične kartice LAN za povezavo z brezžičnim omrežjem (SSID*), za katerega nimate pravic uporabe. Takšna omrežja so lahko navedena v rezultatih iskanja. Vendar pa se njihova uporaba lahko smatra kot nezakonita.
*SSID je ime za identifikacijo določenega brezžičnega omrežja za prenos.
- Vdelane brezžične kartice LAN ne izpostavljajte visokim temperaturam, neposredni sončni svetlobi ali vlagi.
- Podatki, ki se prenašajo in so sprejeti prek radijskih valov, so lahko prestreženi in nadzirani.
- Vdelana brezžična kartica LAN uporablja frekvenčne pasove med 2,4 GHz in 5 GHz. Če želite preprečiti motnje ali počasen odziv, ki ga povzročajo motnje radijskih valov, pri uporabi vdelane brezžične kartice LAN televizor namestite stran od drugih naprav, ki uporabljajo 2,4 GHz in 5 GHz signale, kot so druge brezžične naprave LAN, mikrovalovne pečice in mobilni telefoni.
- V primeru težav zaradi statične elektrike ipd., se bo televizor morda zaščitil z izklopom. V tem primeru izklopite televizor tako, da odklopite električni vtič, nato pa televizor vklopite tako, da priključite električni vtič v vtičnico.

■ Brezžična tehnologija Bluetooth®



<Pozor>

- Televizor in daljinski upravljalnik uporabljata pas ISM z radijsko frekvenco 2,4 GHz (Bluetooth®). Če želite preprečiti motnje ali počasen odziv, ki ga povzročajo motnje radijskih valov, namestite televizor in daljinski upravljalnik proč od drugih naprav, kot so druge brezžične naprave LAN, druge naprave Bluetooth®, mikrovalovne pečice, mobilni telefoni in naprave, ki uporabljajo 2,4 GHz signal.

■ Prezračevanje

<Pozor>

Okoli televizorja mora biti dovolj prostora (vsaj 10 cm), da s tem omogočite odvajanje odvečne toplote, ki lahko vodi do okvare nekaterih elektronskih komponent.

- Ne ovirajte prezračevanja s prekrivanjem prezračevalnih odprtin s predmeti, kot so časopis, namizni prti ali zavese.  
- Ne glede na to, ali uporabljate podstavek ali ne, vedno poskrbite, da prezračevalne odprtine na dnu televizorja niso zamašene in da je na voljo dovolj prostora za primerno prezračevanje.

■ Premikanje televizorja

<Pozor>

Preden premaknete televizor, odklopite vse kable.

- Pri premikanju televizorja sta potrebni najmanj dve osebi. Na ta način se boste izognili morebitnim poškodbam zaradi prevrnjenega ali padajočega televizorja.
- Sprejemnik signala za daljinski upravljalnik idr. je na dnu televizorja, zato preprečite, da bi udaril ob tla in podobno.



- Iz embalaže izvalcite podstavek in televizor ter postavite televizor, z ekranom obrnjenim navzdol, na delovno mizo, po kateri ste razprostrli čisto in mehko krpo (odejo itd.).
 - Uporabite ravno in čvrsto mizo, ki je večja od televizorja.
- Pazite, da televizorja ne popraskate ali zlomite.

■ Ko ni v uporabi dlje časa



<Pozor>

Ta televizor še vedno porablja električno energijo, ko je izklopljen in je električni vtič priključen v električno vtičnico.

- Če televizorja ne boste uporabljali dlje časa, izklopite električni vtič iz stenske vtičnice.

■ Prekomerna glasnost

<Pozor>

- Ušes ne izpostavljajte prekomerni glasnosti slušalk. To lahko povzroči nepopravljivo poškodbo.  
- Če v ušesih slišite bobnenje, znižajte glasnost ali začasno prenehajte z uporabo slušalk.

■ Baterija za daljinski upravljalnik

<Opozorilo>

- Baterije hranite izven dosega otrok in tako preprečite, da bi jih pogotnili.

V primeru nenamernega zaužitja bi lahko prišlo do škodljivih telesnih učinkov. Če sumite, da je otrok pogotnil baterijo, nemudoma poiščite zdravniško pomoč.

<Pozor>

- Nepravilna namestitvev lahko povzroči uhajanje iz baterij, korozijo in eksplozijo.
- Zamenjajte samo s enakim ali ekvivalentnim tipom.
- Ne mešajte starih in novih baterij.
- Ne mešajte različnih tipov baterij (kot so alkalne in manganovih baterije).
- Ne uporabljajte baterij za ponovno polnjenje (Ni-Cd itd.).
- Ne zažigajte ali lomite baterij.
- Baterij ne izpostavljajte prekomerni toploti, kot je sončna svetloba, ogenj ali podobno.
- Baterije odvrzite na ustrezen način.
- Odstranite baterijo iz enote, ko je ne uporabljate dlje časa, da s tem preprečite uhajanje iz baterije, korozijo in eksplozijo.

Televizor LED

Izjava o skladnosti EU (IoS)

Družba Panasonic Entertainment & Communication Co., Ltd. izjavlja, da je ta televizor skladen z osnovnimi zahtevami in drugimi veljavnimi določbami Direktive 2014/53/EU.

Če želite prenesti kopijo originalne izjave o skladnosti za ta televizor, pojdite na spletni naslov:

<https://www.ptc.panasonic.eu/compliance-documents>

Pooblaščen zastopnik v EU:

Panasonic Marketing Europe GmbH

Panasonic Testing Centre

Winsbergring 15, 22525 Hamburg, Nemčija

Proizvajalec:

Panasonic Entertainment & Communication Co., Ltd.

1-10-12 Yagumo-higashi-machi, Moriguchi City,

Osaka 570-0021, Japonska

Sestavljeno na Poljskem



Brezžično omrežje LAN s pasovno širino 5,15–5,35 GHz je omejeno na delovanje v notranjih prostorih samo v naslednjih državah.

Avstrija, Belgija, Bolgarija, Češka republika, Danska, Estonija, Francija, Nemčija, Islandija, Italija, Grčija, Španija, Ciper, Latvija, Liechtenstein, Litva, Luksemburg, Madžarska, Malta, Nizozemska, Norveška, Poljska, Portugalska, Romunija, Slovenija, Slovaška, Turčija, Finska, Švedska, Švica, Hrvaška

Izhodna moč, prenesena v frekvenčnih pasovih

Vrsta brezžične povezave	Frekvenčni pas	Izhodna moč (EIRP)
Brezžično omrežje LAN	2412-2472 MHz	< 20 dBm
	5150-5250 MHz	< 23 dBm
	5250-5350 MHz	< 23 dBm
	5470-5725 MHz	< 23 dBm
Bluetooth®	2402-2480 MHz	< 10 dBm

Pomembna informacija za pravilno odstranjevanje izrabljene opreme in baterij

Samo za države EU in države, kjer imajo vzpostavljen sistem recikliranja odpadnih snovi



Simboli na samem izdelku, embalaži ali spremljajočih dokumentih pomenijo, da po koncu življenske dobe aparata, z njim ni dovoljeno ravnati kot z drugimi gospodinjstskimi odpadki.

Vaša dolžnost je, da izrabljeno opremo ali napravo ter baterijske vložke predate v odstranjevanje na posebna zbirna mesta za ločeno zbiranje odpadkov v okviru vaše lokalne skupnosti oziroma zastopniku, ki opravlja dejavnost prevzemanja odpadne električne in elektronske opreme.

S tem, ko jih pravilno odstranite (recikliranje in sortiranje nevarnih odpadkov) varujete naše življensko okolje ter preprečujete negativni vpliv na naravo okrog nas, na naše življensko pomembne vire in vode.

Za dodatne informacije o zbiranju in recikliranju, prosim kontaktirajte vašo lokalno skupnost.

Nepravilno odstranjevanje nevarnih in izrabljenih snovi ter naprav je lahko kaznivo dejanje.

Obvestilo za baterijski simbol (spodnji simbol):



Ta simbol se uporablja v kombinaciji s kemičnim simbolom. V takšnem primeru odgovarja zahtevi, ki jo določa direktiva za dotično kemikalijo.

Namestitev stenskega nosilca

Za nakup priporočenega stenskega držala se obrnite na lokalnega prodajalca Panasonic.

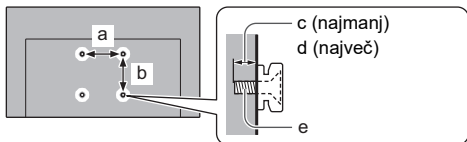

	a	b	c	d	e
	mm				
(43-palčni model)	200	200	10	12	M6
(50-palčni model)	200	200	12	17	M6

<Opozorilo>

- Če uporabljate druga stenska držala ali ga namestite sami, obstaja nevarnost telesnih poškodb in škode na izdelku. Za ohranjanje pravilnega delovanja in varnosti enote naj vam stenski nosilec namesti vaš prodajalec ali pooblaščen izvajalec. Vsakršna škoda, ki nastane, če vam držala ne namesti kvalificiran monter, razveljavi garancijo.
- Temeljito preberite navodila, priložena dodatni opremi, in izvedite vse korake, da preprečite padec televizorja.
- Med namestitvijo previdno ravnajte s televizorjem, ker se lahko ob udarcih ali zaradi drugih sil poškoduje.
- Pri pritrditvi stenskega držala na steno bodite previdni. Vselej se pred namestitvijo držala prepričajte, da v zidu niso napeljeni električni kabli ali cevi.
- Da preprečite padec in poškodbe, snemite televizor s stenskega držala, če ga več ne uporabljate.

Povezave

Za podrobnosti o povezavah glejte [e-POMOČ] in ločen list.

- Preden priključite ali izključite kateri koli kabel, enoto vedno izključite iz električne vtičnice.
- Televizorja ne približujte elektronski opremi (video opremi itd.) ali opremi z infrardečim tipalom, sicer se lahko pojavijo motnje na sliki/zvoku ali motnje pri delovanju druge opreme.
- Preberite tudi priročnik opreme, ki jo povezujete.

Osnovne povezave

■ AV-naprave

(DVD-snemalnik/snemalnik plošč Blu-ray, digitalni sprejemnik itd.)

- Za podrobnosti glejte [e-POMOČ] (Iskanje po namenu > Gledanje > Osnove > Osnovna povezava).

■ Antena

(Za gledanje kabskega/digitalnega/analognega oddajanja)

- Za podrobnosti glejte [e-POMOČ] (Iskanje po namenu > Gledanje > Osnove > Osnovna povezava).

■ Povezava satelita

- Glede pravilne namestitve satelitskega krožnika se obrnite na prodajalca. Glede podrobnosti o programih se obrnite na ponudnika satelitskega programa.
- Za podrobnosti glejte [e-POMOČ] (Iskanje po namenu > Gledanje > Osnove > Povezava satelita).

■ Povezava za TV prek IP (strežnik, odjemalec itd.)

- V nekaterih omrežnih okoljih in pri nekaterih oddajanjih ta funkcija morda ne bo na voljo.
- Za informacije o povezavah preberite priročnik strežnika TV prek IP.
- Za podrobnosti glejte [e-POMOČ] (Iskanje po namenu > Funkcije > TV>IP).

■ Omrežje

Če želite uporabljati spletne storitve, potrebujete širokopasovno omrežno okolje.

- Če širokopasovni internet ni na voljo, se obrnite na prodajalca.
- Pripravite internetno okolje za žično ali brezžično.
- Nastavitev omrežne povezave se začne ob prvi uporabi televizorja. ➔ (str. 12)
- Za podrobnosti glejte [e-POMOČ] (Iskanje po namenu > Omrežje > Network connections).

Povezave za opremo, skladno s 4K/HDR

Televizor



1 HDMI-kabel

2 Oprema, skladna s 4K/HDR

- Za ogled vsebine v ločljivosti 4K priključite opremo, združljivo s 4K, v vmesnik HDMI s kablom, ki je združljiv s 4K.
- Nastavite na možnost [Način1], če se slika ali zvok prek vhoda HDMI ne predvaja pravilno.
- Podpora za HDR ne poveča zmogljivosti največje svetlosti na TV-ekranu.

■ [Samodejna nastavitvev HDMI] (meni [Nastavitvev])

Natančen prikaz s popolnoma razširjeno barvno lestvico in bolj gladek prikaz z visoko hitrostjo sličic, ko priključite opremo, združljivo s 4K. Izberite način glede na opremo.

[Način1]:

Zagotavlja najboljšo združljivost. Nastavite na možnost [Način1], če se slika ali zvok prek vhoda HDMI ne predvaja pravilno.

[Način2]:

Za opremo, združljivo s 4K, ki ima funkcijo za natančen prikaz z razširjeno barvno lestvico.

[Način3]:

Za opremo, združljivo z obliko 4K, ki vsebuje funkcijo predvajanja slike z visoko hitrostjo sličic.

(ta način je na voljo za HDMI 1 in 2)

- Spreminjanje načina
 1. Izberite vhodni način HDMI, povezan z opremo.
 2. Odprite menijsko vrstico in izberite [Glavni meni], nato pa izberite [Nastavitve].
 3. Spremenite način v [Samodejna nastavitve HDMI].
- Za informacije o veljavni obliki glejte [e-POMOČ] (Iskanje po namenu > Gledanje > Ločljivost 4K > Samodejna nastavitve HDMI).

Druge povezave

■ DVD-predvajalnik/kamkorder/igralna oprema (VIDEO oprema)

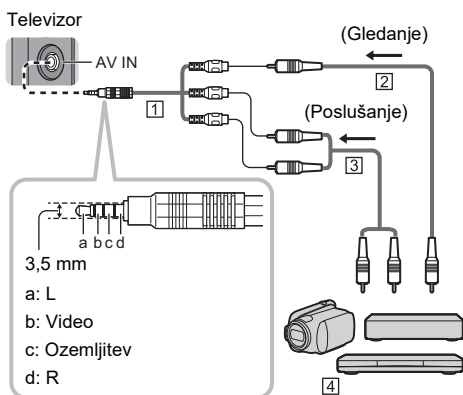

- 1 AV-pretvornik (oklopljen/ni priložen)
- 2 Kompozitni videokabel (oklopljen)
 - Uporabite oklopljen kompozitni kabel
- 3 Zvočni kabel (oklopljen)
 - Uporabite oklopljen zvočni kabe
- 4 DVD-predvajalnik/kamkorder/igralna oprema

■ Slušalke/globokotonec

- Za uporabo slušalk nastavite [Izhodni terminal za slušalke] v meniju Zvok na [Slušalka].
- Za uporabo globokotoneca nastavite [Izhodni terminal za slušalke] v meniju Zvok na [Globokotonec].

■ USB HDD (za snemanje)

- Za povezavo USB HDD uporabite vrata USB 1.
- Za podrobnosti glejte [e-POMOČ] (Iskanje po namenu > Snemanje).

■ Splošni vmesnik

- Pred vstavljanjem ali odstranjevanjem modula CI izklopite televizor tako, da odklopite električni vtič.
- Če sta pametna kartica in modul CI v kompletu, najprej priklopite modul CI, nato pa vanj vstavite pametno kartico.
- Modul CI v celoti vstavite ali odstranite v pravilni smeri (kot je prikazano).

- Običajno se prikažejo šifrirani kanali. (Kanali, ki jih lahko gledate, in njihove funkcije so odvisni od modula CI.)

Če se šifrirani kanali ne prikažejo

➔ [Splošni vmesnik] (meni [Nastavitve])

- Na trgu obstajajo moduli CI, ki imajo starejšo različico vgrajene programske opreme, ki pa ni povsem združljiva s tem televizorjem, ki ima vmesnik CI+ različice 1.4. V tem primeru se obrnite na svojega ponudnika storitev.
- Podrobnosti poiščite v [e-POMOČ] (Iskanje po namenu > Funkcije > Splošni vmesnik), uporabniškem priročniku modula CI ali pa se obrnite na ponudnika storitev.
- Poskrbite, da boste odstranili kartico modula CI itd., preden boste napravo popravljali, prenesli ali jo zavrgli.

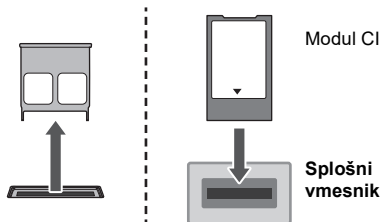

Povezovanje naprav Bluetooth®

Registracija naprav Bluetooth®

Ta televizor podpira komunikacijo prek tehnologije Bluetooth®.

Naprave Bluetooth®, ki so bile registrirane (seznanjene) s tem televizorjem, se lahko povežejo (in komunicirajo) z njim.

- Ko registrirate (seznanjate) napravo Bluetooth® s tem televizorjem, naj bo naprava od televizorja oddaljena največ 50 cm.
- Naprav Bluetooth®, ki niso združljive s tem televizorjem, ni mogoče registrirati (seznaniti).
- Če napravo Bluetooth®, ki ste jo registrirali (seznanili) s tem televizorjem, pozneje registrirate in uporabljate na drugi napravi, morda ne bo na voljo za uporabo s tem televizorjem. V tem primeru ponovno registrirajte napravo na tem televizorju.
- Na tem televizorju lahko registrirate zvočne naprave Bluetooth®, ki podpirajo protokol A2DP. Zaradi lastnosti brezžične tehnologije bo med predvajanjem videa in zvočne vsebine nekaj zamika.
- Hkrati lahko uporabljate največ dve zvočni napravi, ki podpirata protokol A2DP. Če želite uporabiti 2 napravi, nastavite [Dvojni zapis zvoka] (Nastavitve > Nastavitve Bluetooth > Nastavitve bluetooth avdio) na [Vklop] in nato povežite drugo napravo.
- Odvisno od zvočnih naprav, ki podpirata A2DP in ju povežete, morda ne boste mogli ločeno upravljati glasnosti, ko povežete 2 napravi.
- Za podrobnosti glejte [e-POMOČ] (Iskanje po namenu > Funkcije > Naprave Bluetooth).

Registracija daljinskega upravljalnika (priložen)

Za prenos med televizorjem in daljinskim upravljalnikom se lahko uporablja brezžična tehnologija Bluetooth® ali funkcija infrardeče komunikacije.

Ker je za glasovni nadzor (str. 11) potrebna uporaba brezžične tehnologije Bluetooth®, je treba daljinski upravljalnik registrirati (seznaniti) s televizorjem.

- Pri prvi uporabi daljinskega upravljalnika se bo le-ta samodejno registriral (seznanil) s pritiskom na kateri koli gumb, pri čemer morate daljinski upravljalnik z vstavljenimi baterijami usmeriti v sprejemnik signala daljinskega upravljalnika.
- Med registracijo usmerite daljinski upravljalnik v sprejemnik signala daljinskega upravljalnika v televizorju na razdalji približno 50 cm.
- Lahko se zgodi, da registracija ne bo uspešno zaključena, če baterijam v daljinskem upravljalniku zmanjkuje energije.

■ Neuspešna registracija

Če registracija (seznanjanje) ni uspešno zaključena, jo poskusite ponovno izvesti.

Po spodnjem postopku izberite [Seznanitev]

MENU

 ➔ [Glavni meni] ➔ [Nastavitev] ➔ [Sistemski meni] ➔ [Nastavitve daljin. upravljanja.] ➔ [Seznanitev]

- Ko se prikaže zaslon za registracijo, sledite navodilom na zaslonu.

■ Ko se daljinski upravljalnik ne odziva

1 Pritisnite in hkrati držite pritisnjena spodaj prikazana gumba približno 3 sekunde



2 Usmerite daljinski upravljalnik na sprejemnik signala za daljinski upravljalnik in sledite spodnjemu postopku za prekinitev registracije (prekinitev seznanitve) daljinskega upravljalnika

MENU

 ➔ [Glavni meni] ➔ [Nastavitev] ➔ [Sistemski meni] ➔ [Nastavitve daljin. upravljanja.] ➔ [Prekliči seznanitev]

3 Znova registrirajte (seznanite) daljinski upravljalnik ➔ **“Neuspešna registracija” (str. 10)**

<Opombe>

- Če daljinski upravljalnik ni registriran (seznanjen) s televizorjem, poteka komunikacija prek infrardeče povezave. Kadar uporabljate infrardečo komunikacijo, za upravljanje usmerite daljinski upravljalnik v sprejemnik signala daljinskega upravljalnika v televizorju. Upoštevajte, da glasovni nadzor ne bo na voljo.
- Če je daljinski upravljalnik registriran (seznanjen) s televizorjem, poteka komunikacija prek povezave Bluetooth®. Pri komunikaciji prek povezave Bluetooth® vam daljinskega upravljalnika ni treba usmeriti v sprejemnik signala daljinskega upravljalnika v televizorju. Upoštevajte pa, da boste morali usmeriti daljinski upravljalnik v sprejemnik signala daljinskega upravljalnika, ko boste želeli vklopiti ali izklopiti televizor.

Legenda krmilnih gumbov

Daljinski upravljalnik

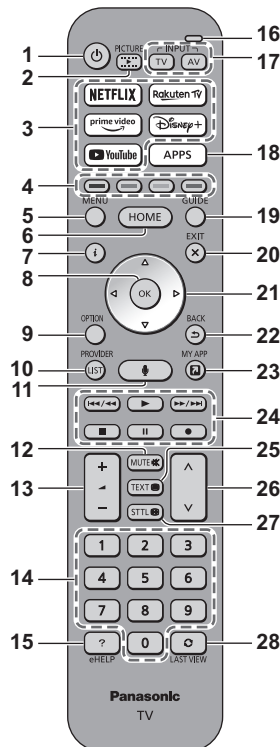

- 1 : Vklopi ali izklopi televizor (stanje pripravljenosti)
- 2 Način gledanja
- 3 Pretočna storitev
- 4 Barvni gumbi (rdeči, zeleni, rumeni, modri)
- 5 MENU
- 6 HOME
- 7 Informacije
- 8 OK
- 9 Izbirne možnosti
- 10 PONUDNIK/SEZNAM
- 11 Glasovni nadzor
- 12 Vklop/izklop utišanja zvoka
- 13 Povečanje/zmanjšanje glasnosti
- 14 Uporaba številskih gumbov
- 15 [e-POMOČ]
- 16 Mikrofoni
- 17 Izbira vhodnega vira
- 18 Seznanje aplikacij
- 19 TV-spored

20 EXIT

21 Smerni gumbi

22 Nazaj

23 MY APP (Dodeli priljubljeno aplikacijo.)

24 Funkcije za vsebino, priklopljeno opremo itd.

25 Teletekst

26 Preklapljanje kanalov navzgor/navzdol

27 Podnapisi

28 Zadnji gledani kanal

Nastavitve načina daljinskega upravljalnika

Če je blizu televizorja drug televizor Panasonic, se lahko zgodi, da pri uporabi daljinskega upravljalnika z infrardečo komunikacijo upravljate ta drugi televizor. Spremenite način daljinskega upravljalnika, da se izognete simultnemu upravljanju.

- Način 1 daljinskega upravljalnika je privzeta nastavitvev.

1 Po spodnjem postopku izberite [Nastavitev načina]

MENU

 ➔ [Glavni meni] ➔ [Nastavitev]

➔ [Sistemskega menija] ➔ [Nastavitve daljin.

upravljanja.] ➔ [Nastavitev načina]

2 Izberite [Način2]

- Pritisnite in pridržite gume [OK]/[MUTE]/[2]* (številski gumbi) za najmanj 3 sekunde, nato pritisnite gumb OK.

* Da bi nastavili [Način1], pritisnite "1", da bi nastavili [Način3], pritisnite "3", za način [Način4] pritisnite "4".

- Ko uporabljate daljinski upravljalnik v načinu 1, nastavite način 1 na televizorju ter na daljinskem upravljalniku.

■ Napaka načina daljin. upravlj.

Ko televizor petkrat prejme signal z drugega načina daljinskega upravljalnika na način, ki je nastavljen na televizorju, se prikaže napaka načina daljinskega upravljalnika.

- Sledite navodilom na zaslonu.
- Ko so vse nastavitve ponastavljene z uporabo možnosti [Tovarniške nastavitve], je način daljinskega upravljalnika ponastavljen na način 1. Če televizorja s svojim daljinskim upravljalnikom ne morete upravljati, pritisnite in pridržite gume [OK]/[MUTE]/[1] za vsaj 3 sekunde, da daljinski upravljalnik nastavite na način 1.

■ Ponast. načina dalj. upravlj.

Za spremembo načina daljinskega upravljalnika v način 1 lahko uporabite prisilno ponastavitvev.

- 1 Uporabite drug daljinski upravljalnik znamke Panasonic, na katerem je način daljinskega upravljalnika že nastavljen na način 1.
- 2 Usmerite daljinski upravljalnik v televizor, nato pritisnite gumb MUTE za približno 15 sekund.
- 3 Ko se na zaslonu pojavi vprašanje, ali želite potrditi prisilno ponastavitvev, še enkrat pritisnite gumb MUTE za približno 3 sekunde.

Glasovni nadzor

Televizor prepozna govor, ko govorite v mikrofon za glasovni nadzor, kar vam omogoči, da na primer zamenjate televizijski kanal, prilagodite glasnost, iščete programe in brskate po internetu.

- Če daljinski upravljalnik ni registriran (seznanjen) s televizorjem, ga registrirajte (seznanite). ➔ (str. 10)
- Funkcije Amazon Alexa so v vaši regiji morda še v pripravi za prihodnjo izdajo. Na voljo bosta, ko bosta pripravljena za objavo.
- Funkcije Amazon Alexa morda niso na voljo v nekaterih državah, regijah ali pri nekaterih televizijskih postajah.
- Televizor morate povezati z internetom, da lahko izvedete iskanje. ➔ (str. 8)
- Učinkovitost doseg glasovnega nadzora je odvisen od okolja gledanja.
- Upravljanje morda ne bo pravilno, kar je odvisno od vrste glasu in načina govora, pa tudi od sosednjega okolja in pogojev.
- Kadar je hkrati povezanih več naprav Bluetooth®, glasovni nadzor morda ne bo deloval ustrezno, kar je odvisno od povezanih naprav.

Izbiranje glasovne storitve (ko le-ta ni izbrana)

- 1 Pritisnite gumb za glasovni nadzor.



- 2 Za funkcijo glasovnega nadzora izberite glasovno storitev.

- S televizorjem lahko uporabljate samo eno glasovno storitev.
- Zaslon za izbiro glasovne storitve lahko odprete tudi z izbiro [Glasovno upravljanje] v menijski vrstici.

Upravljanje z glasom

- 1 Pritisnite gumb za glasovni nadzor.



- 2 Govorite v mikrofon za glasovni nadzor.

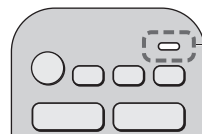

Mikrofon za glasovni nadzor

- Funkcije glasovnega nadzora in glasovnih storitev se lahko spremenijo brez predhodnega obvestila.

Indikator/nadzorna plošča

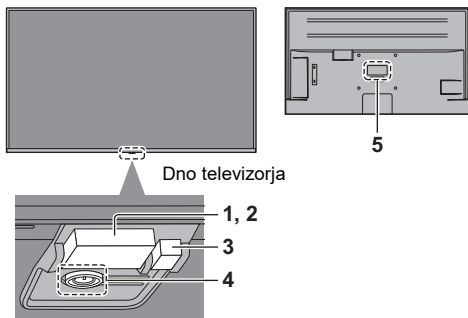

1 Senzor za prostor

- Zazna svetlobne razmere v okolju, da prilagodi sliko, ko sta [Samodejna svetlost] in [Samodejno ravnotežje beline] (Slika > Nastavitve okoljskega tipala) nastavljena na [Vklp].

2 Sprejemnik signala daljinskega upravljalnika (za infrardečo komunikacijo)

- Ne postavljajte predmetov med sprejemnik signala za daljinski upravljalnik na televizorju in daljinski upravljalnik.

3 Lučka LED za vklop

Rdeča: Stanje pripravljenosti

Zelena: Vklp

- V odvisnosti od osvetlitve prostora samodejno prilagodi osvetlitev LED na raven, ki omogoča enostavno gledanje.

Oranžna: Stanje pripravljenosti z nekaj aktivnimi funkcijami (snemanje itd.)

- Lučka LED zasveti, ko je sprejet infrardeči signal z daljinskega upravljalnika.

4 Stikalo za vklop/izklop

- Vklpi ali izklpi televizor (stanje pripravljenosti)
- Za vklop pritisnite stikalo.

Ko je televizor vklopljen, za izklop pritisnite in pridržite stikalo. Pritisčajte, dokler se ne izklpi.

- Ko je televizor vklopljen, pritisnite stikalo, da odprete vodnik za upravljanje.

Vodnik za upravljanje (primer):



Vsakokrat, ko pritisnete stikalo, se izbira elementa preklopi med možnostmi Napajanje, Glasnost, Kanal in Vhod*, ko pa stikalo pritisnete in pridržite, omogočite upravljanje elementov. Sledite sporočilom na zaslonu.

- * Ko se prikaže seznam za izbiro vira, s pritiskom stikala izberite vhod. Za potrditev pritisnite in pridržite stikalo.
- Da popolnoma izklopite napravo, morate odklopiti električni vtič iz električne vtičnice.
- [P]: Stanje pripravljenosti/vklp (dno televizorja)

5 Ploščica z imenom modela

Samodejna nastavev ob prvem vklopu

Ko prvič vklopite televizor, bo samodejno poiskal razpoložljive televizijske kanale in podal možnosti za nastavev televizorja.

- Ti koraki niso potrebni, če je nastavev končal vaš prodajalec.
- Preden zaženete samodejno nastavev, priključite (str. 8 - 9) in nastavite (po potrebi) vso priključeno opremo. Podrobnosti o nastavitvi priključene opreme poiščite v uporabniškem priročniku opreme.

1 Priključite televizor v vtičnico vira napajanja in ga vklopite



- Na prikaz bo morda treba počakati nekaj sekund.

2 Izberite naslednje elemente

Nastavite posamezni element z upoštevanjem navodil na zaslonu.

Primer:



Izberite jezik

Izberite državo

- Če želite nadaljevati uporabo glasovnega vodenja, po izbiri svoje države pritisnite [5] (številski gumb).
Opravite nastavitve za [Dostopnost].

Izberite [Doma]

Izberite možnost [Doma] za uporabo v domačem okolju.

- [Trgovina] je za prikazovanje v trgovini.
- Če želite kasneje spremeniti okolje gledanja, morate napravi ponastaviti vse nastavitve z uporabo možnosti [Tovarniške nastavitve].

Nastavite omrežno povezavo

- Odvisno od izbrane države izberite svojo regijo ali shranite številko PIN starševskega nadzora (>0000« ne morete shraniti).

Obkljukajte način televizijskega signala za nastavev in nato izberite [Začni samod. nastav.]

- Zaslona nastavitve je odvisen od države in izbranega signala.
- [Nastavev antene DVB-S]
Preverite, ali ste povezali satelitske priključke (str. 8), in izberite način sprejemnika ([Dvojni sprejemnik] / [Enojni sprejemnik]).
- [DVB-C nastavitve sprejema]
Običajno nastavite [Frekvenca] in [Omrežni ID] na [Samodejno].
Če nastavev [Samodejno] ni prikazana oziroma po potrebi, lahko s številskimi gumbi ročno vnesete vrednosti [Frekvenca] in [Omrežni ID], kot jih navaja vaš kabelski operater.

Samodejna nastavev je sedaj končana in televizor je pripravljen za gledanje.

Če nastavev ni bila uspešna, preglejte satelitski kabel, RF- in omrežno povezavo ter nato sledite navodilom na zaslonu.

<Opombe>

- Televizor vključi način pripravljenosti, če se 4 ure ne izvede nobena funkcija in je možnost [Stanje mirovanja] v meniju Časovnik nastavljena na [Vklop] (tovarniška nastavev).
- Televizor vključi način pripravljenosti, če 10 minut ne sprejme signala, se ne izvede nobena funkcija in je možnost [Izklop, ko ni signala] v meniju Časovnik nastavljena na [Vklop] (tovarniška nastavev).
- Za ponovno nastavev vseh kanalov
➔ **[Samodejna nastavev] v [Meni za uglaševanje] (meni [Nastavev])**
- Če želite pozneje dodati razpoložljiv način televizijskega signala
➔ **[Nastavev televizijskih signalov] (meni [Nastavev])**
- Za ponastavev vseh nastavev
➔ **[Tovarniške nastavitve] v [Sistemski meni] (meni [Nastavev])**

Pogosta vprašanja

Praden poiščete pomoč ali storitve podpore, poskušajte težavo odpraviti s pomočjo spodnjih napotkov.

- Za podrobnosti glejte [e-POMOČ] (Podpora > Pogosta vprašanja).

Televizor ne preklopi na

- Preverite, ali je glavi napajalni kabel priključen v televizor in električno vtičnico.

Televizor preklopi na način pripravljenosti

- Vključena je funkcija samodejnega vklopa/izklopa.

Daljinski upravljalnik ne deluje ali občasno ne deluje

- So baterije pravilno vstavljene?
- Ali je televizor vklopljen?
- Baterije so morda izpraznjene. Zamenjajte jih z novimi.
- Usmerite daljinski upravljalnik neposredno v sprejemnik signala daljinskega upravljalnika v televizorju (približno do 7 m in pod 30 stopinjskim kotom od sprejemnika signala).*
- Televizor namestite stran od neposredne sončne svetlobe ali drugih virov močne svetlobe, da te ne zmotijo sprejemnika signala daljinskega upravljalnika v televizorju.*
- Ali je način za daljinski upravljalnik napačen?
➔ (str. 11)
- Če želite uporabljati glasovni nadzor, ali je daljinski upravljalnik registriran (seznanjen) s televizorjem?
➔ (str. 10)
- Če zgornje rešitve ne odpravijo težave, prekinite registracijo (prekinite seznanitev) daljinskega upravljalnika in ga znova registrirajte (seznanite).
➔ **“Ko se daljinski upravljalnik ne odziva” (str. 10)**

* Pri uporabi infrardeče komunikacije

Slika ni prikazana

- Preverite, ali je televizor vklopljen.
- Preverite, ali je glavi napajalni kabel priključen v televizor in električno vtičnico.
- Preverite, ali je izbran pravi način vhodnega vira.
- Ali je nastavev [Osvetlitev ozadja], [Kontrast], [Svetlost] ali [Barva] v meniju Slika nastavljena na minimum?
- Preverite, ali so vsi potrebni kabli in povezave čvrsto priključeni.
- Usmerite daljinski upravljalnik v televizor, pritisnite in pridržite gumb za vklop/izklop na daljinskem upravljalniku za 10 sekund ali več, nato pa umaknite prst z gumba, da znova zaženete televizor.

Prikazana je nenavadna slika

- Ta televizor ima vdelan samodejni preizkus. Postavite diagnozo za težave s sliko ali zvokom.
 - ➔ **[Samotest televizorja] (meni [Pomoč])**
- Izklopite televizor tako, da odklopite električni vtič, nato pa televizor vklopite tako, da priključite električni vtič v vtičnico.

Če električnega vtiča ni mogoče odklopiti in priklopiti, za ponovni zagon televizorja naredite nekaj od tega.

 - [Ponovni zagon] v [Sistemski meni] (meni [Nastavitve])
 - Usmerite daljinski upravljalnik v televizor, pritisnite in pridržite gumb za vklop/izklop na daljinskem upravljalniku za 10 sekund ali več, nato pa umaknite prst z gumba.
- Če se težava ponovi, ponastavite vse nastavitve.
 - ➔ **[Tovarniške nastavitve] v [Sistemski meni] (meni [Nastavitve])**

Pri povezavi prek priključka HDMI sta slika ali zvok iz zunanje naprave nenavadna.

- Nastavite [Samodejna nastavitve HDMI] (meni [Nastavitve]) na [Način1]. ➔ **(str. 8)**

Priključena oprema HDMI ne proizvaja nobenega zvoka.

- Nastavite izhodni format zvoka priključene opreme HDMI na PCM.

Funkcija glasovnega nadzora ne deluje

- Če daljinski upravljalnik ni registriran (seznanjen) s televizorjem, ga registrirajte (seznanite). ➔ **(str. 10)**
- Preverite omrežno povezavo in nastavitve.

Deli televizorja se močno segrevajo

- Deli televizorja se lahko močno segrejejo. Takšna segrevanja ne povzročajo težav glede delovanja ali kakovosti.

Pri pritisku s prstom se zaslon rahlo premakne in zasliši se zvok

- Okrog zaslona je majhna vrzel, ki preprečuje, da bi se poškodoval. To ne pomeni okvare.

O poizvedbi

- Za pomoč se obrnite na lokalnega prodajalca Panasonic.

Če poizvedujete s kraja, kjer ta televizor ni nameščen, ne moremo zagotoviti odgovora za vsebino, ki zahteva vizualno potrditev za povezavo, pojav itd. na tem televizorju.

Vzdrževanje

Najprej izklopite električni vtič iz omrežne vtičnice.

Zaslon, ohišje, podstavek

Redna nega:

Previdno obrišite zaslon, ohišje in podstavek z mehko krpo, da odstranite prah in sledi prstnih odtisov.

Trdovratna umazanija:

- (1) Najprej obrišite prah s površine.
- (2) Mehko krpo namočite v vodo ali raztopino nevtralnega čistila (razredčite ga v razmerju 1 : 100).
- (3) Krpo močno ožmite. (Bodite pozorni, da tekočina ne zaide v notranjost televizorja, saj lahko povzroči nedelovanje naprave.)
- (4) Nežno obrišite z vlažno krpo in odstranite trdovratno umazanijo.
- (5) Nato s suho krpo obrišite vse vlažne dele.

<Pozor>

- Ne uporabljajte grobe krpe in ne drgnite površin naprave premočno, saj lahko opraskate napravo.
- Pazite, da površin naprave ne izpostavljate insekticidom, topilom, razredčilom in drugim vnetljivim snovem. To lahko poškoduje površino naprave in povzroči luščenje barve.
- Površina zaslona ima posebno prekrivno plast, ki je zelo občutljiva. Pazite, da je ne opraskate z nohti ali drugimi trdimi predmeti.
- Ohišje in podstavek televizorja ne smeta biti dlje časa v stiku s plastiko ali gumo. To lahko poškoduje površino naprave.

Električni vtič

Električni vtič redno brišite s suho krpo. Vlaga in prah lahko povzročita požar ali električni udar.

Tehnični podatki

■ Televizor

Št. modela

[43-palčni model]: TX-43MXW944, TX-43MX940E

[50-palčni model]: TX-50MXW944

Vir energije

AC 220-240 V, 50/60 Hz

Ekran

Zaslon s tekočimi kristali (LCD) z osvetlitvijo LED

Zvok

Izhodna moč zvočnika

20 W (10 W × 2)

Slušalke/globokotonec

3,5 mm mini stereo priključek × 1

Priključki za povezavo

Vhod AV

VIDEO

1,0 V[p-p] (75 Ω)

AUDIO L - R

0,5 V[rms]

Vhod HDMI 1/2/3/4

Priključki TIPA A

HDMI 1:

4K120Hz, VRR (spremenljiva hitrost osveževanja), AMD FreeSync™ Premium, Content Type, Deep Colour, x.v.Colour™

HDMI 2:

4K120Hz, VRR (spremenljiva hitrost osveževanja), AMD FreeSync™ Premium, Content Type, eARC (okrepiljen povratni zvočni kanal)

ARC (povratni zvočni kanal), Deep Colour, x.v.Colour™

HDMI 3/4:

4K, Content Type, Deep Colour, x.v.Colour™

- Ta televizor podpira funkcijo »HDMI Control 5«.

Reža za kartico

Reža za splošni vmesnik (v skladu s CI Plus) × 2

ETHERNET

RJ45, IEEE802.3 10BASE-T/100BASE-TX

- Uporabite oklopljen sukan parični omrežni LAN kabel (STP).

USB 1/2/3

USB 1:

DC = 5 V, najv. 900 mA [SuperSpeed USB (USB 3.0)]

USB 2/3:

DC = 5 V, najv. 500 mA [Hi-Speed USB (USB 2.0)]

Izhod DIGITAL AUDIO

PCM/Dolby Audio, optika

Sprejemni sistemi/ime pasu

SAT sprejem

DVB-S/S2

Frekvenčno območje sprejemnika IF - 950 MHz do 2150 MHz

Digitalno

DVB-T / T2, DVB-C

Prenos kanalov: UHF / VHF / Kabelski

Analogno

PAL B / G, D / K, H, I

SECAM B / G, D / K, L / L'

Prenos kanalov: UHF / VHF / Kabelski

PAL 525 / 60 (VCR)

M. NTSC (VCR)

NTSC (samo vhod AV)

Vhod za satelitski krožnik

Ženski tip F 75 Ω × 2

Vhod za anteno

VHF/UHF

Pogoji delovanja

Temperatura

0 °C - 35 °C

Vlažnost

20 % - 80 % RH (brez kondenzacije)

Vdelan brezžični LAN

Standardna skladnost in frekvenčni pas

IEEE802.11a/n/ac: pas 5 GHz

IEEE802.11b/g/n: pas 2,4 GHz

Varnost

WPA3-SAE (AES)

WPA2-PSK (TKIP/AES)

WPA-PSK (TKIP/AES)

WEP (64 bitni/128 bitni)

Brezžična tehnologija Bluetooth®*

Standardna skladnost in frekvenčni pas

Bluetooth® 5.0: pas 2,4 GHz

- * Ta televizor ne podpira vseh naprav, ki so združljive z Bluetooth®. Hkrati lahko upravljate z največ 5 napravami.

<Opombe>

- Zasnova in tehnični podatki se lahko spremenijo brez predhodnega obvestila. Navedena teža in mere so približne vrednosti.
- Za informacije o odprtokodni programski opremi glejte [e-POMOČ] (Iskanje po imenu > Preberite pred uporabo > Pred uporabo > Licenca).
- Za več informacij o izdelku obiščite spletno stran podjetja EPREL:
<https://eprel.ec.europa.eu>
Registracijska številka EPREL je na voljo na spletni strani:
<https://eprel.panasonic.eu/product>

Dokaz nakupa

Številka modela in serijska številka tega izdelka se nahajata na zadnji plošči. Serijsko številko zapišite v prazno polje in shranite to knjižico skupaj z računom kot dokaz o nakupu in pomoč pri identifikaciji v primeru kraje ali izgube, ter za garancijske namene.

Številka modela

Serijska številka

 **Dolby Atmos**

AMD
FreeSync
Premium

HEVC Advance™
Covered by patents at patentlist.accessadvance.com

HDMI™
HIGH-DEFINITION MULTIMEDIA INTERFACE

Panasonic Entertainment & Communication Co., Ltd.
Web Site: <http://www.panasonic.com>

© Panasonic Entertainment & Communication Co., Ltd. 2023

Prevádzkové pokyny LED televízor

Slovenčina

Č. modelu

TX-43MXW944 TX-43MX940E

TX-50MXW944

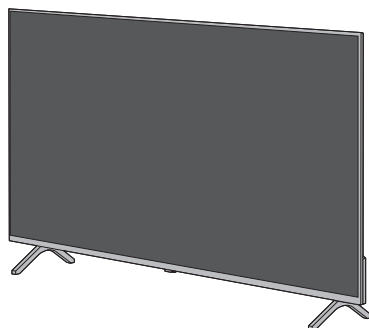

(obrázok: TX-50MXW944)

Podrobnejšie pokyny nájdete v [eNápoveda] (vstavané prevádzkové pokyny).



- 
eHELP
-  → [Hlavné menu] → [Pomocník] → [eNápoveda]

Ďakujeme, že ste si kúpili tento výrobok značky Panasonic.

Pred použitím výrobku si pozorne prečítajte tieto pokyny a odložte si ich na prípad ich potreby v budúcnosti.

Pred použitím si pozorne prečítajte „Bezpečnostné opatrenia“ v tejto príručke.

Obrázky uvedené v tejto príručke sú len ilustračné.

Ak chcete požiadať predajcu spoločnosti Panasonic o pomoc, bližšie informácie nájdete na paneurópskej záručnej karte.

Obsah

Určite si prečítajte

Dôležité oznámenie	3
Bezpečnostné opatrenia	4
Montáž závesnej konzoly na stenu	8
Pripojenia	8
Ovládacie prvky	10
Automatické nastavenie pri prvom zapnutí	12
Často kladené otázky	13
Údržba	14
Špecifikácie	15

- Informácie o inštalácii televízora nájdete na samostatnom liste.
- Uvedené ilustrácie sa môžu v závislosti od modelu líšiť.

Popisy HDMI, HDMI High-Definition Multimedia Interface, HDMI Trade dress a logá HDMI sú ochranné známky alebo registrované ochranné známky spoločnosti HDMI Licensing Administrator, Inc.

Dolby, Dolby Vision, Dolby Vision IQ, Dolby Atmos, Dolby Audio a symbol dvojitého D sú obchodnými značkami spoločnosti Dolby Laboratories Licensing Corporation.

Vyrobené na základe licencie od spoločnosti Dolby Laboratories.

Dôverné neuvěřejnené diela.

Autorské právo © 1992-2022 Dolby Laboratories.

Všetky práva vyhradené.

WPA3™, WPA2™ a WPA™ sú obchodné známky Wi-Fi Alliance®.

Slovná značka a logá Bluetooth® sú registrované ochranné známky spoločnosti Bluetooth SIG, Inc. a každé ich použitie spoločnosťou Panasonic Holdings Corporation je licencované.

DVB a logá DVB sú ochranné známky spoločnosti DVB Project.

x.v.Colour™ je ochranná známka.

DiSEqC™ je ochranná známka spoločnosti EUTELSAT.

YouTube a logo YouTube sú ochranné známky spoločnosti Google LLC.

Amazon, Prime Video, Alexa a všetky súvisiace logá sú ochranné známky spoločnosti Amazon.com, Inc., alebo jej pridružených spoločností.

© Disney

Tento výrobok je v súlade s technickou špecifikáciou UHD Alliance: Špecifikovaný referenčný režim UHDA, verzia 1.0. Logo FILMMAKER MODE™ je ochranná známka spoločnosti UHD Alliance, Inc., v Spojených štátoch amerických a ďalších krajinách.

© 2022 Advanced Micro Devices, Inc. Všetky práva vyhradené. AMD, the AMD Arrow logo, FreeSync a ich vzájomná kombinácia sú obchodnou značkou spoločnosti Advanced Micro Devices, Inc.

Dôležité oznámenie

Poznámka k funkciám DVB/Vysielanie dát/IPTV

- Tento televízor spĺňa normy (od apríla 2023) digitálnych pozemných služieb DVB-T/T2 (MPEG2, MPEG4-AVC (H.264) a MPEG HEVC (H.265)), digitálnych káblových služieb DVB-C (MPEG2, MPEG4-AVC (H.264) a MPEG HEVC (H.265)) a digitálnych satelitných služieb DVB-S (MPEG2, MPEG4-AVC (H.264) a MPEG HEVC (H.265)). Dostupnosť služieb DVB-T/T2 alebo DVB-S vo vašom regióne si overte u miestneho distribútora. Dostupnosť služieb DVB-C pre tento televízor si overte u poskytovateľa káblových služieb.
- Tento televízor nemusí fungovať správne so signálmi, ktoré nespĺňajú normy DVB-T/T2, DVB-C alebo DVB-S.
- Nie všetky funkcie sú k dispozícii, závisí to od krajiny, oblasti, vysielateľa, poskytovateľa služieb, satelitu a sieťového prostredia.
- Nie všetky moduly CI fungujú pre tento televízor správne. Dostupnosť modulu CI overte u svojho poskytovateľa služieb.
- Tento televízor nemusí fungovať správne s modulom CI, ktorý nie je schválený poskytovateľom služieb.
- V závislosti od poskytovateľa služieb sa môžu účtovať ďalšie poplatky.
- Kompatibilita s budúcimi službami nie je zaručená.

Internetové aplikácie a funkciu ovládania hlasom poskytnuté príslušní poskytovateľmi služieb a môžu byť kedykoľvek zmenené, prerušené alebo zrušené.

Spoločnosť Panasonic nepreberá žiadnu zodpovednosť a neposkytuje žiadnu záruku za dostupnosť alebo kontinuitu služieb.

Spoločnosť Panasonic neručí za funkčnosť a výkon periférnych zariadení iných výrobcov a zrieka sa akéhokoľvek zodpovednosti za škody vzniknuté používaním alebo výkonom periférnych zariadení iných výrobcov.

Náhrada škody

- Okrem prípadov, keď zodpovednosť určujú miestne predpisy, spoločnosť Panasonic nepreberá zodpovednosť za poruchy spôsobené nesprávnym použitím alebo používaním produktu ani za iné problémy alebo škody spôsobené používaním tohto produktu.
- Spoločnosť Panasonic nepreberie žiadnu zodpovednosť za stratu atď. údajov spôsobenú katastrofami.
- Externé zariadenia, ktoré samostatne pripravil zákazník, nespádajú do záruky. Starostlivosť o údaje uložené v takýchto zariadeniach je zodpovednosťou zákazníka. Spoločnosť Panasonic nepreberie žiadnu zodpovednosť za zneužitie týchto údajov.

Manipulácia s informáciami o zákazníkoch

Určité informácie o zákazníkovi, ako je IP adresa sieťového rozhrania zariadenia (tohto TV), sa zozbierajú po pripojení inteligentného televízneho prijímača značiek Panasonic (tohto TV prijímača) alebo iných zariadení na internet (výňatok z našej politiky ochrany súkromia). Takto postupujeme v záujme ochrany našich zákazníkov a integrity našich služieb, ako aj ochrany práv alebo

majetku spoločnosti Panasonic.

Ak používate funkciu pripojenia k internetu, ktorú má daný prijímač, po vyjadrení súhlasu (v jurisdikciách, v ktorých sa vyžaduje súhlas zákazníka so zberom osobných údajov podľa platných právnych predpisov o ochrane údajov) s podmienkami služby a politikou ochrany osobných údajov spoločnosti Panasonic (ďalej len „zmluvné podmienky“ a pod.) alebo po ich prečítaní sa informácie o používaní tejto jednotky zákazníkom môžu zbierať a používať podľa uvedených podmienok atď.

Podrobné informácie o zmluvných podmienkach a pravidlách ochrany súkromia nájdete v časti [eNápoveda] (Vyhľadávanie podľa účelu > Sieť > Nastavenie siete > Podmienky služby a nastavenia).

Osobné údaje zákazníka môžu byť v tomto televízore zaznamenané vysielateľom alebo poskytovateľom aplikácií. Pred opravou, prenosom alebo likvidáciou tohto televízora vymažte všetky informácie zaznamenané na tomto televízore podľa nasledujúceho postupu.

➡ [Pôvodné nastavenie] v [Systémové menu] (ponuka [Ďalšie nastavenia])

Informácie o zákazníkoch môžu byť zhromaždené poskytovateľom prostredníctvom aplikácie poskytnutej tretími stranami v tomto televízore alebo na webovej stránke. Zmluvné podmienky a pod. si preto vopred overte.

- Spoločnosť Panasonic nenesie zodpovednosť za zhromažďovanie alebo používanie informácií o zákazníkoch prostredníctvom aplikácie poskytnutej treťou stranou na tomto televízore alebo na webových stránkach.
- Pri zadávaní čísla kreditnej karty, mena a pod. venujte osobitnú pozornosť dôveryhodnosti poskytovateľa.
- Registrované informácie môžu byť zaregistrované na serveri poskytovateľa. Pred opravou, prenosom alebo likvidáciou tohto televízora nezabudnite vymazať informácie podľa podmienok poskytovateľa.

Na nahrávanie a prehrávanie obsahu na tomto alebo inom zariadení môže byť potrebné povolenie od vlastníka autorských práv alebo iné takéto práva na daný obsah.

Spoločnosť Panasonic nemá povolenie ani takéto oprávnenie nezaručuje a výslovne vyhlasuje, že práva, možnosť alebo úmysel získania takéhoto oprávnenia je na používateľovi. Zodpovedáte za to, že toto alebo iné zariadenie bude spĺňať príslušné zákony týkajúce autorských práv, platné vo vašej krajine. Overte si zákony a pozrite ďalšie informácie o príslušných zákonoch a vyhláškach, prípadne sa obráťte na vlastníka práv na daný obsah, ktorý chcete nahrávať alebo prehrávať.

Tento výrobok je licencovaný na základe portfólia patentov AVC na osobné použitie spotrebiteľom alebo na iné účely, pri ktorých sa nedostáva odmena za (i) kódovanie videa v súlade s normou AVC (Video vo formáte AVC) a (ii) dekódovanie videa vo formáte AVC, ktoré bolo kódované spotrebiteľom na osobnú a nekomerčnú činnosť alebo získané od poskytovateľa videa, ktorý vlastní licenciu na poskytovanie videa vo formáte AVC. Licencia sa neposkytuje ani ju nie je možné predpokladať na akékoľvek iné použitie.

Ďalšie informácie je možné získať od spoločnosti MPEG LA, L.L.C.

Navštívte webovú lokalitu <http://www.mpegla.com>.



Táto značka označuje, že výrobok pracuje pod striedavým napätím.



Táto značka označuje, že výrobok pracuje pod jednosmerným napätím.



Táto značka označuje elektrické zariadenie triedy II alebo zariadenie s dvojitou izoláciou, čo znamená, že výrobok nevyžaduje bezpečnostné uzemnenie.

Prepravujte len vo zvislej polohe.

Bezpečnostné opatrenia

V rámci prevencie pred úrazom elektrickým prúdom, poškodením alebo zranením dbajte na nasledujúce upozornenia a varovania:

■ Sieťová zástrčka a kábel

<Upozornenie>

Ak zistíte niečo nezvyčajné, okamžite sieťovú zástrčku vytiahnite.

- Typ sieťovej zástrčky sa môže v závislosti od krajiny líšiť.



- Tento televízor je skonštruovaný tak, aby pracoval na striedavé napätie ~ 220 V až 240 V, 50 Hz/60 Hz.
- Sieťovú zástrčku úplne zasuňte do sieťovej zásuvky.
- Keď odpájate sieťový kábel, vždy najprv odpojte sieťovú zástrčku zo sieťovej zásuvky.
- Ak chcete prístroj úplne vypnúť, musíte vytiahnuť sieťovú zástrčku zo sieťovej zásuvky.
Preto by mala byť sieťová zástrčka stále ľahko dostupná.
- Pri čistení televízora odpojte sieťovú zástrčku.
- Sieťovej zástrčky sa nedotýkajte mokrymi rukami.



- Nepoškodzuje napájací kábel.

- Na kábel neumiestňujte žiadne ťažké predmety.



- Neumiestňujte kábel do blízkosti veľmi teplých predmetov.



- Za kábel neťahajte. Pri odpojovaní držte kábel za zástrčku.



- Televízor nepresúvajte, keď je napájací kábel zapojený do sieťovej zásuvky.
- Kábel nestláčajte, nadmerne neohýbajte ani nenapínajte.
- Nepoužívajte poškodenú sieťovú zástrčku ani zásuvku.
- Uistite sa, že televízor netlačí na sieťový kábel.
- Nepoužívajte iný napájací kábel než ten, ktorý je dodaný spolu s TV.

■ Dávajte pozor

<Upozornenie>

- Neodstraňujte kryty a nikdy neupravujte televízor sami, pretože pri odokrytí sú dostupné súčasti pod napätím a hrozí úraz elektrickým prúdom. Vnútri sa nenachádzajú súčasti opraviteľné po užívateľom.



- Nevystavujte televízor účinkom dažďa ani nadmernej vlhkosti. Nad prístroj neumiestňujte nádoby s tekutinou, ako napr. vazy a nevystavujte ho účinkom kvapkajúcej ani tečúcej vody.



- Nevkladajte cez vetracie otvory do televízora žiadne predmety.
- Ak sa televízor používa v oblasti, kde sa doň môže ľahko dostať hmyz.

Do televízora sa môže dostať hmyz, napríklad mušky, pavúky, mravce atď., ktoré môžu spôsobiť poškodenie televízora alebo uviaznuť v oblasti viditeľnej na televízore, napríklad v obrazovke.

- Ak sa televízor používa v prostredí, kde je prach alebo dym.

Častice prachu/dymu sa môžu cez vetracie otvory počas bežnej prevádzky dostať do televízora a môžu v zariadení uviaznuť. Môže to spôsobiť prehrievanie, nefunkčnosť, zhoršenie kvality obrazu atď.

- Nepoužívajte neschválený podstavec ani montážnu konzolu. Požiadajte miestneho predajcu spoločnosti Panasonic, aby nastavil alebo nainštaloval schválenú nástennú konzolu.
- Na obrazovku nevyvíjajte silný tlak ani ju nevystavujte nárazom.
- Zaisťte, aby sa na televízor nešplhali deti.

- Neumiestňujte televízor na šikmé alebo nestabilné povrchy a zabezpečte, aby nepresahoval okraj plochy, na ktorej je umiestnený.



Varovanie – nebezpečenstvo týkajúce sa stability

Môže spadnúť a spôsobiť vážne zranenie alebo smrť. Mnohým zraneniam, najmä detí, sa dá vyhnúť prijatím jednoduchých opatrení, akými sú napríklad:

- VŽDY používajte kryty alebo stojany, alebo spôsoby montáže odporúčané výrobcom televízora.
- VŽDY používajte iba taký nábytok, ktorý dokáže bezpečne udržať televízor.
- VŽDY zabezpečte, aby televízor nepresahoval okraj nábytku, na ktorom je umiestnený.
- VŽDY poučte deti o nebezpečenstve pri lezení na nábytok v snahe dosiahnuť na televízor alebo na jeho ovládacie prvky.
- Sieťové šnúry a káble VŽDY vedte k televízoru tak, aby sa o ne nemohlo zakopnúť, nemohli sa potiahnuť alebo zachytiť.
- Televízor NIKDY neumiestňujte na nestabilnú plochu.

- NIKDY neumiestňujte televízor na vysoký nábytok (napríklad na skrinky alebo knižnice) bez pripevnenia nábytku aj televízora k vhodnej opore.
- NIKDY neumiestňujte televízor na tkaninu ani iné materiály, ktoré sa môžu nachádzať medzi televízorom a nábytkom, na ktorý televízor umiestňujete.
- NIKDY neumiestňujte predmety, ktoré by mohli lákať deti, ako sú hračky a diaľkové ovládače, na hornú časť televízora alebo nábytok, na ktorý je televízor umiestnený.

Rovnaké zásady uplatnite aj pri premiestňovaní televízora.

- Tento televízor je určený na používanie na stole.
- Nevystavujte televízor priamemu slnečnému žiareniu a iným zdrojom tepla.



Aby ste zamedzili požiaru, nikdy nenechávajte sviečky alebo iný zdroj otvoreného ohňa v blízkosti televízneho prijímača



■ Riziko udusenía

<Upozornenie>

- Balenie tohto produktu môže spôsobiť udusenie. Niektoré časti sú malé a môžu pre malé deti predstavovať riziko udusenía. Uchovávajte tieto časti mimo dosahu malých detí.

■ Podstavec

<Upozornenie>

- Podstavec nerozoberajte ani nemeňte.

<Výstraha>

- Nepoužívajte iný podstavec než ten, ktorý sa dodáva spolu s týmto TV.
- Podstavec nepoužívajte, ak je pokrivený alebo poškodený. Ak sa to stane, ihneď sa obráťte na najbližšieho predajcu výrobkov Panasonic.
- Počas inštalácie sa presvedčte, že sú všetky skrutky bezpečne dotiahnuté.
- Dbajte na to, aby nebol televízor počas inštalácie podstavca vystavený nárazu.
- Zaisťte, aby na podstavce nestúpali deti.
- Podstavec by mali na televízor montovať alebo ho z neho demontovať dvaja ľudia.
- Televízor montujte alebo demontujte podľa určeného postupu.
- Podstavec vložte pevne, inak môže pri nastavovaní televízora vypadnúť.

■ Rádiové vlny

<Upozornenie>

- Televízor a diaľkový ovládač nepoužívajte v zdravotníckych zariadeniach, ani na miestach, kde sa používajú lekárske prístroje. Rádiové vlny môžu rušiť lekárske prístroje a spôsobovať pre nefunkčnosť týchto prístrojov nehody.
- Televízor a diaľkový ovládač neumiestňujte do blízkosti automaticky ovládaných zariadení, ako sú automatické dvere alebo požiarne signalizácie. Rádiové vlny môžu rušiť automaticky ovládané zariadenia a spôsobovať pre nefunkčnosť týchto zariadení nehody.
- Ak máte kardiostimulátor, dodržiavajte aspoň 15 -centimetrovú vzdialenosť od televízora a diaľkového ovládača. Rádiové vlny môžu rušiť prevádzku kardiostimulátora.
- Televízor ani diaľkový ovládač nerozoberajte ani ho žiadnym spôsobom neupravujte.

■ Zabudovaný adaptér bezdrôtovej siete LAN

<Výstraha>

- Zabudovaný adaptér bezdrôtovej siete LAN nepoužívajte na pripojenie k bezdrôtovej sieti (SSID*), na ktorej používanie nemáte práva. Vo výsledkoch vyhľadávania môžu byť takéto siete uvedené. Ich použitie sa však môže považovať za neoprávnený prístup.

*SSID je názov na identifikáciu určitej bezdrôtovej siete na prenos.

- Nevystavujte zabudovaný adaptér bezdrôtovej siete LAN vysokým teplotám, priamemu slnečnému žiareniu ani vlhkosti.
- Údaje prenášané a prijímané prostredníctvom rádiových vln môžu byť rušené a sledované.
- Zabudovaná bezdrôtová sieť LAN využíva frekvenčné pásma 2,4 GHz a 5 GHz. V rámci prevencie porúch alebo pomalej odzvy spôsobovanej rušením rádiovými vlnami umiestnite pri používaní zabudovaného adaptéra bezdrôtovej siete LAN televízor ďalej od zariadení, ako sú iné zariadenia bezdrôtovej siete LAN, mikrovlnné rúry a mobilné telefóny využívajúce signály s frekvenciou 2,4 GHz a 5 GHz.
- Keď sa pre statickú elektrinu alebo iné dôvody vyskytnú problémy, televízor môže na svoju ochranu zastaviť činnosť. V takom prípade vypnite televízor vytiahnutím sieťovej zástrčky zo zásuvky a potom ho zapnite zasunutím sieťovej zástrčky do zásuvky.

■ Bezdrôtová technológia Bluetooth®



<Výstraha>

- Televízor a diaľkový ovládač využíva pásmo ISM rádiových frekvencií 2,4 GHz (Bluetooth®). V rámci prevencie pred poruchami alebo pomalou odzvy spôsobenými rušením rádiovými vlnami umiestnite televízor a diaľkový ovládač ďalej od zariadení, ako sú iné zariadenia s bezdrôtovou sieťou LAN, iné zariadenia s funkciou Bluetooth®, mikrovlnné rúry, mobilné telefóny a zariadenia využívajúce signál s frekvenciou 2,4 GHz.

■ Vetranie

<Výstraha>

Nechajte okolo televízora dostatočný priestor (aspoň 10 cm), aby sa predišlo nadmernému zahrievaniu, ktoré môže viesť k skorším poruchám niektorých elektronických súčastí.

- Nemalo by sa brániť vetraniu zakryvaním vetracích otvorov napríklad novinami, obrusmi a závesmi.  
- Bez ohľadu na to, či podstavec používate, alebo nepoužívate, vždy zaistíte, aby ste neblokovali vetracie otvory na spodnej strane televízora a aby tam bol dostatok miesta na primerané vetranie.

■ Premiestnenie televízora

<Výstraha>

Pred premiestňovaním televízora odpojte všetky káble.

- Na prenos televízora sú potrebné minimálne dve osoby, aby sa zabránilo poraniam spôsobeným prevrátením alebo pádom televízora.
- Prijímač signálu diaľkového ovládača atď. sa nachádza v spodnej časti televízora, takže dávajte pozor, aby nenarazil, napríklad do podlahy atď.

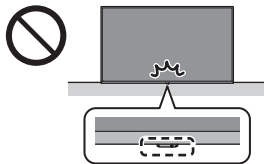

- Podstavec a televízor vyberte zo škatule a televízor položte na pracovný stôl obrazovkovým panelom nadol na čistú a mäkkú tkaninu (deka atď.).
 - Použite rovný a pevný stôl väčší ako televízor.
- Dbajte na to, aby ste televízor nepoškrabali alebo nerozbili.

■ Keď televízor dlhšie nepoužívate



<Výstraha>

Kým bude sieťová zástrčka zapojená do sieťovej zásuvky, televízor bude stále spotrebúvať elektrinu, aj keď bude vypnutý.

- Ak televízor dlhšie nepoužívate, odpojte sieťovú zástrčku z elektrickej zásuvky.

■ Nadmerná hlasitosť

<Výstraha>

- Nevystavujte svoje uši nadmernej hlasitosti zo slúchadiel. Môžete si spôsobiť nezvratné poškodenie sluchu.  
- Ak v ušiach počujete bubnovanie, znížte hlasitosť alebo prestaňte slúchadlá na nejaký čas používať.

■ Batérie do diaľkového ovládača

<Upozornenie>

- Batérie uchovávajte mimo dosahu detí, aby ich neprehltli.
Pri ich náhodnom prehltnutí by sa mohli vyskytnúť nepriaznivé fyzické účinky. Ak máte podozrenie, že dieťa prehltlo batériu, okamžite vyhľadajte lekársku pomoc.

<Výstraha>

- Pri nesprávne vložených batériách môže batéria vytiecť, skorodovať a vybuchnúť.
- Nahrádzajte ju len rovnakým alebo rovnocenným typom.
- Nemiešajte staré a nové batérie.
- Nemiešajte rôzne typy batérií (napríklad alkalické a mangánové batérie).
- Nepoužívajte nabíjateľné batérie (Ni-Cd atď.).
- Batérie nepáľte a nerozlamujte.
- Nevystavujte ich nadmernému teplu, ako je napríklad slnečné žiarenie, oheň a podobne.
- Dbajte na správnu likvidáciu batérií.
- Ak zariadenie dlhší čas nepoužívate, batérie vyberte, aby ste predišli ich vytečeniu, korózii a explózií.

LED televízor

Vyhľadanie o zhode EÚ (DoC)

Panasonic Entertainment & Communication Co., Ltd. týmto vyhlasuje, že tento televízor je v súlade so základnými požiadavkami a ďalšími príslušnými ustanoveniami smernice 2014/53/EÚ.

Ak chcete získať kópiu originálneho vyhlásenia o zhode tohto televízora, navštívte webovú stránku: <https://www.ptc.panasonic.eu/compliance-documents>

Autorizovaný zástupca v EÚ:

Panasonic Marketing Europe GmbH

Panasonic Testing Centre

Winsbergring 15, 22525 Hamburg, Nemecko

Výrobca:

Panasonic Entertainment & Communication Co., Ltd.

1-10-12 Yagumo-higashi-machi, Moriguchi City,

Osaka 570-0021, Japonsko

Zmontované v Poľsku



Pásmo 5,15 – 5,35 GHz beždrôtovej siete LAN je obmedzené na prevádzku v interiéri len v nasledujúcich krajinách:

Rakúsko, Belgicko, Bulharsko, Česká republika, Dánsko, Estónsko, Francúzsko, Nemecko, Island, Taliansko, Grécko, Španielsko, Cyprus, Lotyšsko, Lichtenštajnsko, Litva, Luxembursko, Maďarsko, Malta, Holandsko, Nórsko, Poľsko, Portugalsko, Rumunsko, Slovinsko, Slovensko, Turecko, Fínsko, Švédsko, Švajčiarsko, Chorvátsko

Výstupný výkon prenášaný vo frekvenčných pásmach

Typ beždrôtového spojenia	Frekvenčné pásmo	Výstupný výkon (EIRP)
Beždrôtová sieť LAN	2 412 až 2 472 MHz	< 20 dBm
	5 150 až 5 250 MHz	< 23 dBm
	5 250 až 5 350 MHz	< 23 dBm
	5 470 až 5 725 MHz	< 23 dBm
Bluetooth®	2 402 až 2 480 MHz	< 10 dBm

Likvidácia opotrebovaných zariadení a batérií

Len pre Európsku úniu a krajiny so systémom recyklácie



Tieto symboly uvádzané na výrobkoch, balení a/alebo v sprievodnej dokumentácii informujú o tom, že opotrebované elektrické a elektronické výrobky a batérie sa nesmú likvidovať ako bežný domový odpad.

V záujme zabezpečenia správneho spôsobu likvidácie, spracovania a recyklácie odovzdajte opotrebované výrobky a batérie na špecializovanom zbernom mieste v súlade s platnou legislatívou.

Správnym spôsobom likvidácie týchto výrobkov a batérií prispějete k zachovaniu cenných zdrojov a predídete prípadným negatívnym dopadom na ľudské zdravie a životné prostredie.

Podrobnejšie informácie o zbere a recyklácii vám poskytnú miestne úrady.

Pri nesprávnej likvidácii tohto druhu odpadu môžu byť v súlade s platnou legislatívou udelené pokuty.

Poznámka týkajúca sa symbolu batérie (spodný symbol):



Tento symbol môže byť použitý spolu so symbolom chemickej značky. V takom prípade vyhovuje požiadavke stanovenej Smernicou týkajúcou sa príslušnej chemikálie.

Montáž závesnej konzoly na stenu

Ak si chcete kúpiť odporúčanú závesnú konzolu na stenu, obráťte sa na miestneho predajcu produktov značky Panasonic.

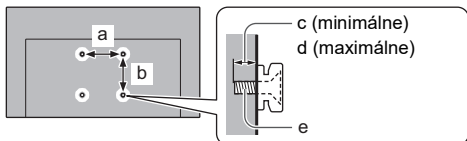

	a	b	c	d	e
	mm				
[43-palcový model]	200	200	10	12	M6
[50-palcový model]	200	200	12	17	M6

<Upozornenie>

- Pri použití inej závesnej konzoly na stenu alebo neodbornej inštalácii závesnej konzoly na stenu hrozí úraz a poškodenie výrobku. Aby sa zachovala funkčnosť a bezpečnosť zariadenia, bezpodmienečne požiadajte o upevnenie závesnej konzoly na stenu predajcu alebo licencovaného dodávateľa. Na poškodenie spôsobené inštaláciou bez kvalifikovaného odborníka sa nevzťahuje záruka.
- Pozorne si prečítajte pokyny dodávané k voliteľnému príslušenstvu a dbajte na to, aby ste dodržali všetky pokyny týkajúce sa prevencie spadnutia televízora.
- Počas inštalácie manipulujte s televízorom opatrne, pretože vystavenie nárazu alebo iným silám môže televízor poškodiť.
- Pri upevňovaní závesných konzol na stenu postupujte opatrne. Vždy sa uistite, že v stene pred závesnou konzolou nie sú žiadne elektrické káble ani potrubia.
- Ak televízor nebudete dlhšie používať, demontujte ho z jeho závesnej podpory, predídete tým pádu a zraneniu.

Pripojenia

Podrobnosti o pripojiaciach získate v [eNápoveda] a samostatnom liste.

- Pred pripojením alebo odpojením akýchkoľvek káblov sa uistite, že je prístroj odpojený od elektrickej zásuvky.
- Umiestnite televízor ďalej od elektronických zariadení (videozariadenia atď.) alebo od zariadení s infračerveným snímačom, mohli by skresliť obraz alebo zvuk, prípadne ovplyvniť činnosť iných zariadení.
- Prečítajte si aj návod k zariadeniu, ktoré pripájate.

Základné pripojenie

■ AV zariadenia

(DVD rekordér/Blu-ray rekordér, Set top box atď.)

- Ďalšie informácie nájdete v [eNápoveda] (Vyhľadávanie podľa účelu > Pozeranie > Základné > Základné pripojenie).

■ Anténa

(Na pozeranie káblového/digitálneho/analógového vysielania)

- Ďalšie informácie nájdete v [eNápoveda] (Vyhľadávanie podľa účelu > Pozeranie > Základné > Základné pripojenie).

■ Pripojenie k satelitu

- Ak chcete zaručiť správnu montáž satelitného taniera, obráťte sa na miestneho predajcu. Podrobnosti sa dozviete tiež od spoločností, od ktorých prijímate satelitné vysielanie.
- Ďalšie informácie nájdete v [eNápoveda] (Vyhľadávanie podľa účelu > Pozeranie > Základné > Pripojenie k satelitu).

■ Pripojenie TV>IP (server, klient atď.)

- Táto funkcia nemusí byť v závislosti od stavu siete a vysielania dostupná.
- Informácie o pripojiaciach nájdete v príručke k serveru TV>IP.
- Ďalšie informácie nájdete v [eNápoveda] (Vyhľadávanie podľa účelu > Funkcie > TV>IP).

■ Sieť

Používanie internetových služieb vyžaduje prostredie širokopásmovej siete.

- Ak nepoužívate širokopásmové služby, požiadajte o pomoc predajcu.
- Pripravte prostredie internetu na káblové alebo bezdrôtové pripojenie.
- Nastavenie sieťového pripojenia sa spustí pri prvom použití televízora. ➔ (s. 12)
- Ďalšie informácie nájdete v [eNápoveda] (Vyhľadávanie podľa účelu > Sieť > Pripojenie k sieti).

Pripojenia pre 4K/HDR kompatibilné zariadenia

TV



① HDMI kábel

② 4K/HDR kompatibilné zariadenie

- Zariadenie kompatibilné so 4K pripojte do konektora HDMI pomocou kábla kompatibilného so 4K a môžete sledovať obsah vo formáte 4K.
- Nastavte na [Režim 1], ak sa obraz alebo zvuk na vstupe HDMI neprehráva správne.
- Podpora HDR nezvyšuje maximálny jas TV panelu.

■ [Automatické nastavenie HDMI] (menu [Ďalšie nastavenia])

Po pripojení zariadenia kompatibilného so 4K sa obraz reprodukuje vernejšie, s rozšíreným gamutom farieb a hladšie vďaka vysokej obnovovacej frekvencii. Vyberte režim podľa zariadenia.

[Režim 1]:

Na lepšiu kompatibilitu. Nastavte na [Režim 1], ak sa obraz alebo zvuk na vstupe HDMI neprehráva správne [Režim 2]:

Na zariadenie kompatibilné so 4K, ktoré má funkciu na presné zobrazenie obrazu s rozšírenou paletou farieb.

[Režim 3]:

Pre zariadenie s formátom 4K, v ktorom sa používa funkcia na výstup obrazu s vysokou obnovovacou frekvenciou.

(tentoréžim je dostupný v konektore HDMI1 a 2)

- Zmena režimu
 1. Vyberte režim vstupu HDMI, pripojeného k zariadeniu.
 2. Zobrazte lištu menu a vyberte položku [Hlavné menu] a následne [Ďalšie nastavenia].
 3. Zmeňte režim v [Automatické nastavenie HDMI].
- Informácie o platnom formáte nájdete v [eNápoveda] (Vyhľadávanie podľa účelu > Pozeranie > Rozlíšenie 4K > Automatické nastavenie HDMI).

Ostatné pripojenia

■ DVD prehrávač/videokamera/herné zariadenie (VIDEO zariadenie)

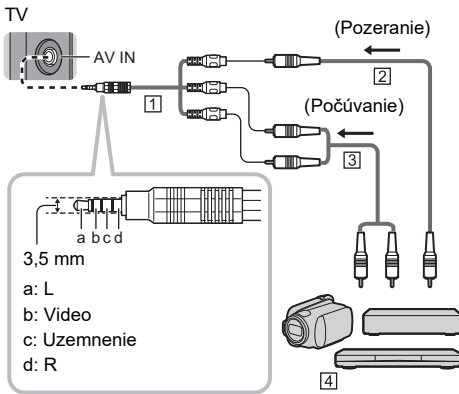

- 1 Adaptér AV (tienený/nedodáva sa)
- 2 Kábel kompozitného videa (tienený)
 - Použite tienený kompozitný kábel.
- 3 Zvukový kábel (tienený)
 - Použite tienené audiokáble.
- 4 DVD prehrávač/videokamera/herné zariadenie

■ Slúchadlá/subwoofer

- Ak chcete používať slúchadlá, nastavte [Výstup konektora na slúchadlo] in v menu Zvuk na [Slúchadlo].
- Ak chcete používať subwoofer, nastavte [Výstup konektora na slúchadlo] v ponuke Zvuk na [Subwoofer].

■ USB HDD (na záznam)

- Na pripojenie USB HDD použite port USB 1.
- Ďalšie informácie nájdete v [eNápoveda] (Vyhľadávanie podľa účelu > Nahrávanie).

■ Bežné rozhranie

- Pri vkladaní alebo vyberaní modulu CI vypnite televízor vytiahnutím sieťovej zástrčky.
- Ak sa smart karta a modul CI dodávajú ako súprava, vložte najskôr modul CI a potom doň vložte smart kartu.
- Vložte alebo vytiahnite modul CI v správnom smere, ako je to znázornené.
- Zvyčajne sa objavia kódované kanály. (Pozorateľné kanály a ich funkcie závisia od modulu CI.)

Ak sa nezobrazia šifrované kanály

➔ [Prístup. CI rozhranie] (menu [Ďalšie nastavenia])

- Na trhu môžu byť moduly CI so staršími verziami firmvéru, ktoré nie sú plne kompatibilné s touto novou verziou CI+ v1.4 televízora. V takom prípade sa obráťte na svojho poskytovateľa služby.
- Ďalšie informácie nájdete v [eNápoveda] (Vyhľadávanie podľa účelu > Funkcie > Prístup. CI rozhranie), prečítajte si návod k modulu CI alebo sa obráťte na poskytovateľa obsahu.
- Pred opravou, prenosom alebo vyradením nezabudnite odstrániť kartu modulu CI.

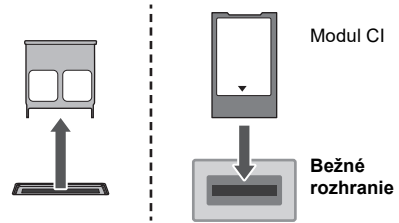

Pripojenie Bluetooth® zariadení

Registrácia Bluetooth® zariadení

Tento televízor podporuje komunikáciu cez Bluetooth®.

Bluetooth® zariadenia, ktoré boli zaregistrované (spárované) s týmto televízorom, sa môžu pripojiť k tomuto televízoru (komunikovať s ním).

- Pri registrácii (spárovaní) Bluetooth® zariadenia s týmto televízorom ho umiestnite do vzdialenosti 50 cm od televízora.
- Bluetooth® zariadenia, ktoré nie sú kompatibilné s týmto televízorom, nie je možné zaregistrovať (spárovať).
- Ak potom Bluetooth® zariadenie, ktoré ste zaregistrovali (spárovali) na tomto televízore, zaregistrujete a použijete s iným zariadením, môže sa stať, že ho nebude možné použiť s týmto televízorom. V takom prípade zariadenie znova zaregistrujete na tomto televízore.
- Na tomto televízore môžete zaregistrovať zvukové Bluetooth® zariadenia, ktoré podporujú profil A2DP. Z dôvodu charakteristik bezdrôtovej technológie bude medzi prehrávaním videa a zvuku určité oneskorenie.
- Súčasne je možné použiť maximálne 2 zvukové zariadenia, ktoré podporujú profil A2DP. Ak chcete používať 2 zariadenia, nastavte [Duálne audio] (Ďalšie nastavenia > Nastavenie Bluetooth > Nastavenie zvuku Bluetooth) na [Zapnutý] a potom pripojte druhé zariadenie.
- V závislosti od pripojených audio zariadení, ktoré podporujú A2DP, sa môže stať, že po pripojení 2 zariadení nebudete môcť samostatne ovládať hlasnosť.
- Ďalšie informácie nájdete v [eNápoveda] (Vyhľadávanie podľa účelu > Funkcie > Zariadenia s funkciou Bluetooth).

Registrácia diaľkového ovládača (dodaného)

Na prenos medzi televízorom a diaľkovým ovládačom je možné použiť buď bezdrôtovú technológiu Bluetooth®, alebo funkciu infračervenej komunikácie.

Pretože hlasové ovládanie (s. 11) využíva bezdrôtovú technológiu Bluetooth®, diaľkový ovládač je potrebné zaregistrovať (spárovať) s televízorom.

- Pri prvom použití diaľkového ovládača po zakúpení sa po stlačení ľubovoľného tlačidla pri nasmerovaní diaľkového ovládača na prijímač signálu diaľkového ovládača s vloženými batériami diaľkový ovládač automaticky zaregistruje (spáruje).
- Pri registrácii nasmerujte diaľkový ovládač na prijímač signálu diaľkového ovládača na televízore v rozsahu približne 50 cm.
- Ak sú batérie v diaľkovom ovládači takmer vybité, registrácia sa nemusí dokončiť správne.

■ Ak registrácia zlyhá

Ak sa registrácia (párovanie) nedokončí správne, registráciu skúste vykonať znova.

Pomocou nižšie uvedeného postupu vyberte [Párovanie]

MENU

○ ➔ [Hlavné menu] ➔ [Ďalšie nastavenia]

➔ [Systémové menu] ➔ [Nastavenia diaľkového ovládania] ➔ [Párovanie]

- Zobrazí sa registračná obrazovka, takže registráciu vykonajte podľa pokynov na obrazovke.

■ Ak diaľkový ovládač neodpovedá

- 1 Stlačte a podržte tlačidlá zobrazené nižšie naraz na asi 3 sekundy



- 2 Nasmerujte diaľkový ovládač na prijímač signálu diaľkového ovládača a postupujte podľa pokynov nižšie, aby ste odregistrovali (zrušili spárovanie) diaľkového ovládača

MENU

○ ➔ [Hlavné menu] ➔ [Ďalšie nastavenia]

➔ [Systémové menu] ➔ [Nastavenia diaľkového ovládania] ➔ [Zrušiť párovanie]

- 3 Diaľkové ovládanie znovu zaregistrujte (spárujte)
➔ **“Ak registrácia zlyhá” (s. 10)**

<Poznámka>

- Ak diaľkový ovládač nie je zaregistrovaný (spárovaný) s televízorom, komunikujú cez infračervené spojenie. Ak sa používa infračervená komunikácia, diaľkový ovládač namierte na prijímač signálu diaľkového ovládača na televízore. Poznámka: Hlasové ovládanie nebude k dispozícii.
- Ak je diaľkový ovládač zaregistrovaný (spárovaný) s televízorom, komunikuje cez Bluetooth®. Ak sa používa komunikácia cez Bluetooth®, diaľkovým ovládačom nemusíte mieriť smerom na prijímač signálu diaľkového ovládača na televízore. Nezapodnite však, že pri zapínaní alebo vypínaní televízora budete musieť diaľkový ovládač namieriť na prijímač signálu diaľkového ovládača.

Ovládacie prvky

Diaľkový ovládač

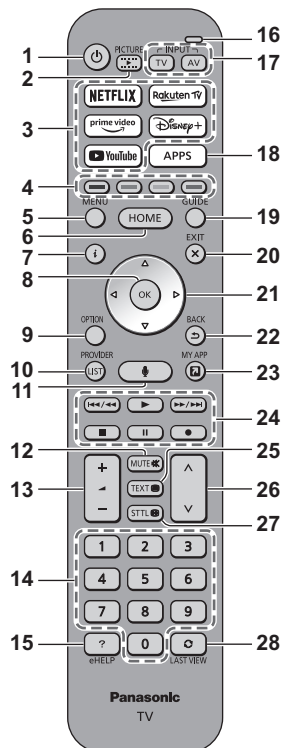

- 1 [ON/OFF]: Zapne alebo vypne (do pohotovostného režimu) televízor
- 2 Režim zobrazenia
- 3 Streamovacia služba
- 4 Farebné tlačidlá (červené – zelené – žlté – modré)
- 5 MENU
- 6 DOMOV
- 7 Informácie
- 8 OK
- 9 Menu možností
- 10 POSKYTOVATEĽ / ZOZNAM
- 11 Hlasové ovládanie
- 12 Stlmenie zvuku/Zrušenie stlmenia zvuku
- 13 Vyššia/nížšia hlasitosť
- 14 Číselné tlačidlá
- 15 [eNápoveda]
- 16 Mikrofón
- 17 Výber režimu vstupu
- 18 Zoznam aplikácií
- 19 Prehľad TV programov

20 UKONČIŤ

21 Kurzorové tlačidlá

22 Návrat

23 MY APP (Priradí obľúbenú aplikáciu.)

24 Používanie obsahu, pripojeného zariadenia atď.

25 Teletext

26 Kanál nahor/nadol

27 Titulky

28 Posledné zobrazenie

Nastavenie režimu diaľkového ovládania

Ak sa v blízkosti tohto televízora nachádza iný televízor Panasonic, pri používaní diaľkového ovládača s infračerveným signálom sa môže stať, že bude reagovať aj druhý televízor. V záujme predchádzania súbežnej prevádzky zmeňte režim diaľkového ovládania TV.

- Režim 1 diaľkového ovládania je predvoleným nastavením.

1 Pomocou nižšie uvedeného postupu vyberte [Nastavenie režimu]

MENU

 ➔ [Hlavné menu] ➔ [Ďalšie nastavenia]

➔ [Systémové menu] ➔ [Nastavenia diaľkového ovládania] ➔ [Nastavenie režimu]

2 Vyberte [Režim 2]

- Stlačte a aspoň 3 sekundy podržte stlačené tlačidlá [OK]/[MUTE]/[2]* (tlačidlá s číslami), potom stlačte tlačidlo OK.
- * Na nastavenie možnosti [Režim 1] nastavte „1“, na nastavenie možnosti [Režim 3] nastavte „3“, na nastavenie možnosti [Režim 4] nastavte „4“.
- Keď používate režim 1 diaľkového ovládania, nastavte TV a diaľkové ovládanie na režim 1 (v uvedenom poradí).

■ Chyba režimu diaľk. ovládania

Keď TV päťkrát prijme signál s iným režimom diaľkového ovládania, než je režim nastavený v TV, zobrazí sa chyba režimu diaľkového ovládania.

- Postupujte podľa pokynov na obrazovke.
- Keď sa všetky nastavenia inicializujú otvorením možnosti [Pôvodné nastavenie], režim diaľkového ovládania TV sa resetuje na režim 1. Ak nemôžete ovládať TV diaľkovým ovládaním, stlačte a aspoň 3 sekundy podržte stlačené tlačidlá [OK]/[MUTE]/[1] na nastavenie diaľkového ovládania na režim 1.

■ Reset. režimu diaľk. ovládania

Môžete si vynútiť resetovanie režimu diaľkového ovládania TV a zmeniť ho na režim 1.

- 1 Vezmite iné diaľkové ovládanie Panasonic, ktoré má nastavený režim diaľkového ovládania 1
- 2 Nasmerujte diaľkové ovládanie na TV prijímač, potom stlačte a asi 15 sekúnd podržte stlačené tlačidlo MUTE
- 3 Keď sa zobrazí obrazovka so žiadosťou o potvrdenie vynúteného resetu režimu diaľkového ovládania, znova stlačte tlačidlo MUTE a podržte ho stlačené približne 3 sekundy

Hlasové ovládanie

Televízor rozpoznáva reč pri rozprávaní do mikrofónu hlasového ovládania, takže môžete vykonávať rôzne činnosti, napríklad meniť televízne kanály, upravovať hlasnosť, vyhľadávať programy a vyhľadávať na internete.

- Ak diaľkový ovládač nie je zaregistrovaný (spárovaný) s televízorom, diaľkový ovládač zaregistrujte (spárujte). ➔ (s. 10)
- Momentálne sa zvažuje budúce spustenie funkcie Amazon Alexa vo vašom regióne. Budú dostupné, keď budú pripravené na spustenie.
- Funkcie Amazon Alexa nemusia byť dostupné v niektorých krajinách alebo regiónoch alebo pre niektorých vysielateľov.
- Aby televízor mohol vyhľadávať atď., musí byť pripojený na internet ➔ (s. 8)
- Efektívny dosah hlasového ovládania závisí od prostredia, v ktorom sa nachádzate.
- Prevádzka nemusí byť správna v závislosti od typu hlasu, ktorým osoba rozpráva, a od spôsobu, akým hovorí, ako aj od okolitého prostredia a podmienok.
- Ak sú súčasne pripojené ďalšie Bluetooth® zariadenia, hlasové ovládanie nemusí fungovať správne (v závislosti od pripojených zariadení).

Výber hlasovej služby (ak nie je vybratá)

1 Stlačte tlačidlo hlasového ovládania



2 Vyberte hlasovú službu pre funkciu hlasového ovládania.

- S televízorom je možné používať iba jednu hlasovú službu.
- Obrazovku na výber hlasovej služby je možné zobraziť aj pomocou možnosti [Ovládanie hlasom] na lište menu.

Ovládanie hlasom

1 Stlačte tlačidlo hlasového ovládania



2 Rozprávajte do mikrofónu hlasového ovládania

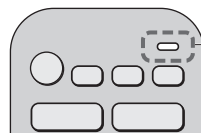

Mikrofón hlasového ovládania

- Funkcie hlasového ovládania a hlasových služieb sa môžu zmeniť bez predchádzajúceho upozornenia.

Indikátor/Ovládaci panel

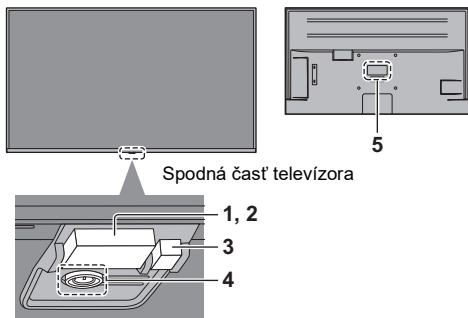

Spodná časť televízora

1 Snímač osvetlenia

- Sníma okolité svetelné podmienky a nastaví obraz, keď [Automatický jas] a [Automatické vyváženie bielej farby] (Obraz > Nastavenia senzora osvetlenia okolia) sa nastaví na [Zapnutý].

2 Prijímač signálu diaľkového ovládača (pre infračervenú komunikáciu)

- Medzi diaľkový ovládač a prijímač signálu diaľkového ovládača neumiestňujte žiadne predmety.

3 Kontrolná LED žiarovka napájania

Červená: Pohotovostný režim

Zelená: Zapnutý

- V závislosti od jasú okolia automaticky upraví jas LED panela na úroveň, ktorá zabezpečí príjemné sledovanie.

Oranžová: Aktívny Pohotovostný režim s niektorými funkciami (nahrávanie atď.)

- LED bliká, keď televízor prijme infračervený signál z diaľkového ovládača.

4 Vypínač

- Zapne alebo vypne (do pohotovostného režimu) televízor
- Stlačte vypínač na zapnutie.
Keď je televízor zapnutý, stlačte a podržte vypínač, aby ste ho vypli. Držte vypínač stlačený, kým sa televízor nevypne.
- Keď je televízor zapnutý, stlačte vypínač, aby ste zobrazili sprievodcu obsluhou.

Sprievodca obsluhou (príklad):



Výberom položky prepnete medzi možnosťami Napájanie, Hlasitosť, Kanál a Vstup* vždy, keď stlačíte vypínač, a stlačením a podržaním sa položka obsluhy aktivuje. Postupujte podľa hlásení na obrazovke.

- * Stlačte vypínač a vyberte vstup, keď sa zobrazí zoznam vstupov. Stlačte a podržte spínač na potvrdenie.
- Ak chcete prístroj úplne vypnúť, musíte vytiahnuť sieťovú zástrčku zo sieťovej zásuvky.
- [Power]: Pohotovostný režim/zapnutie (spodná časť televízora)

5 Typový štítkov modelu

Automatické nastavenie pri prvom zapnutí

Pri prvom zapnutí televízor automaticky vyhľadá dostupné televízne kanály a zobrazí možnosti nastavenia televízora.

- Tieto kroky nie sú potrebné, ak televízor nainštaloval miestny predajca.
- Pred spustením funkcie Automatické ladenie dokončíte pripájanie (s. 8 - 9) a nastavovanie (v prípade potreby) pripojených zariadení. Podrobnosti o nastaveniach pripojeného zariadenia si prečítajte v návode k zariadeniu.

1 Pripojte televízor do sieťovej zásuvky a zapnite ho



- Zobrazenie trvá niekoľko sekúnd.

2 Vyberte nasledujúce položky

Nastavte jednotlivé položky podľa pokynov na obrazovke.

Príklad:

Zvoľte si prostredie pre sledovanie obrazu.

Doma

V predajni

Vyberte jazyk

Vyberte krajinu

- Ak chcete pokračovať v používaní hlasového navádzania, stlačte po výbere krajiny [5] (číselné tlačidlo). Vykonajte nastavenia pre [Prístupnosť].

Vyberte [Doma]

Vyberte [Doma], ak chcete televízor používať v domácom prostredí.

- [V predajni] je určené na zobrazovanie v obchode.
- Ak chcete neskôr zmeniť prostredie sledovania, bude potrebné inicializovať všetky nastavenia televízora otvorením funkcie [Pôvodné nastavenie].

Nastavenie pripojenia k sieť

- V závislosti od vybranej krajiny vyberte Región alebo uložte číslo PIN pre funkciu Detský zámok („0000“ nie je možné uložiť).

Vyberte režim TV signálu, ktorý chcete laďiť, a potom vyberte [Spustenie autom. ladenia]

- Obrazovka nastavenia sa líši v závislosti od vybranej krajiny a vybraného režimu signálu.
- [Nastavenie antény DVB-S] Skontrolujte, či sú pripojenia k satelitu dokončené (s. 8), a vyberte režim tunera ([Duálny tuner] / [Jednoduchý tuner]).
- [Nastavenia DVB-C systému] Zvyčajne nastavené [Frekvencia] a [Identifikácia siete] na [Automaticky]. Ak [Automaticky] nie je zobrazené, prípadne ak je potrebné, zadajte pomocou číselných tlačidiel [Frekvencia] a [Identifikácia siete] určené vašim káblovým distribútorom.

Automatické ladenie je teraz dokončené a televízor je pripravený na sledovanie.

Ak je ladenie neúspešné, skontrolujte pripojenie satelitného kábla, kábla RF a siete a potom postupujte podľa pokynov na obrazovke.

<Poznámka>

- Televízor automaticky prejde do Pohotovostného režimu, ak sa za 4 hodiny neurobí žiadny úkon – ak je položka [Autom. pohotovostný režim] v menu Časovač nastavená na možnosť [Zapnutý] (výrobné nastavenie).
- Televízor automaticky prejde do Pohotovostného režimu, ak sa za 10 minút neprijme žiadny signál a ak sa neurobí žiadny úkon – ak je položka [Vypnúť, ak nie je signál] v menu Časovač nastavená na možnosť [Zapnutý] (výrobné nastavenie).
- Opätovné naladenie všetkých kanálov
➔ [Automatické ladenie] v [Menu ladenia] (menu [Ďalšie nastavenia])
- Pridanie dostupného režimu televízneho signálu neskôr
➔ [Nastavenie TV signálov] (menu [Ďalšie nastavenia])
- Inicializovanie všetkých nastavení
➔ [Pôvodné nastavenie] v [Systémové menu] (menu [Ďalšie nastavenia])

Často kladené otázky

Pred požiadanim o servis alebo pomoc skúste problém vyriešiť podľa týchto jednoduchých pokynov.

- Ďalšie informácie nájdete v [eNápoveda] (Podpora > Často kladené otázky).

Televízor sa nezapne

- Skontrolujte, či je sieťový kábel zapojený do televízora a sieťovej zásuvky.

Televízor sa prepína na Pohotovostný režim

- Je aktivovaná funkcia pohotovostného režimu.

Diaľkový ovládač nefunguje alebo funguje prerušovane

- Sú batérie vložené správne?
- Bol televízor zapnutý?
- Batérie môžu byť takmer vybité. Nahraďte ich novými.
- Nasmerujte diaľkový ovládač priamo na prijímač signálu diaľkového ovládača na TV (do vzdialenosti 7 m a v uhle do 30 stupňov od prijímača signálu).*
- Umiestnite televízor mimo slnečného svetla alebo iných zdrojov jasného svetla tak, aby nežiariil na prijímač signálu diaľkového ovládača televízora.*
- Nie je režim diaľkového ovládania správny? ➔ (s. 11)
- Ak sa pokúšate používať hlasové ovládanie, je diaľkový ovládač zaregistrovaný (spárovaný) s televízorom? ➔ (s. 10)
- Ak riešenie uvedené vyššie tento problém nevyrieši, odregistrovajte (zrušte párovanie) diaľkového ovládania, potom ho znova zaregistrujte (spárujte). ➔ “Ak diaľkový ovládač neodpovedá” (s. 10)

* Keď sa používa infračervená komunikácia

Nezobrazuje sa žiadny obraz

- Skontrolujte, či je televízor zapnutý.
- Skontrolujte, či je sieťový kábel zapojený do televízora a sieťovej zásuvky.
- Skontrolujte, či je vybraný správny režim vstupu.
- Je [Podsvietenie], [Kontrast], [Jas] alebo [Sýtosť farieb] v menu Obraz nastavená na minimum?
- Skontrolujte, či sú všetky potrebné káble a pripojenia pevne zapojené.
- Namierte diaľkový ovládač na televízor, stlačte a podržte tlačidlo na diaľkovom ovládači na 10 sekúnd alebo dlhšie, potom tlačidlo uvoľnite, aby sa televízor reštartoval.

Údržba

Zobrazuje sa nezvyčajný obraz

- Tento televízor má zabudovanú funkciu automatického testu. Vytvorenie diagnostiky problémov s obrazom alebo so zvukom.
➔ **[Vlastný test TV] (menu [Pomocník])**
- Vypnite televízor vytažením sieťovej zástrčky zo zásuvky a potom ho zapnite zasunutím sieťovej zástrčky do zásuvky.
Ak nie je možné odpojiť a zapojiť sieťovú zástrčku, reštartujte televízor jedným z nasledujúcich spôsobov.
 - [Reštartovať] v [Systémové menu] (ponuka [Ďalšie nastavenia])
 - Namierte diaľkový ovládač na televízor, stlačte a podržte tlačidlo na diaľkovom ovládači na 10 sekúnd alebo dlhšie, potom tlačidlo uvoľnite.
- Ak problém pretrváva, inicializujte všetky nastavenia.
➔ **[Pôvodné nastavenie] v [Systémové menu] (menu [Ďalšie nastavenia])**

Obraz alebo zvuk z externého zariadenia je nezvyčajný, keď je pripojené cez HDMI

- Nastavte [Automatické nastavenie HDMI] (menu [Ďalšie nastavenia]) na [Režim 1]. ➔ (s. 8)

Z pripojeného zariadenia HDMI nevychádza žiadny zvuk.

- Nastavte formát zvukového výstupu pripojeného zariadenia HDMI na PCM.

Funkcia hlasového ovládania nefunguje

- Ak diaľkový ovládač nie je zaregistrovaný (spárovaný) s televízorom, diaľkový ovládač zaregistrujte (spárujte). ➔ (s. 10)
- Skontrolujte sieťové pripojenia a nastavenia.

Časti televízora sú horúce

- Časti televízora môžu byť horúce. Vyššia teplota nepredstavuje z hľadiska výkonu ani kvality žiadny problém.

Panel obrazovky sa po stlačení prstom trochu hýbe a vydáva zvuk

- Panel je do istej miery pohyblivý, aby sa zabránilo jeho poškodeniu. Nejde o poruchu.

V prípade otázok

- Ak potrebujete pomoc, obráťte sa na miestneho predajcu Panasonic.
Ak položíte otázku z miesta, kde sa tento televízor nenachádza, nemôžeme odpovedať na obsah, ktorý vyžaduje vizuálne potvrdenie o pripojení, prejavocho a pod. tohto televízora.

Najprv vyťahnite sieťovú zástrčku zo sieťovej zásuvky.

Zobrazovací panel, skriňa, podstavec

Pravidelná starostlivosť:

Prach alebo odtlačky prstov vyčistíte opatrným utretím povrchu panela obrazovky, krytu prístroja alebo podstavca mäkkou tkaninou.

Nepoddajná špina:

- (1) Najprv vyčistíte od prachu na povrchu.
- (2) Navlhčíte mäkkú tkaninu čistou vodou alebo zriedeným neutrálnym saponátom (1 diel saponátu na 100 dielov vody).
- (3) Tkaninu silno vyžmýkajte. (Uistite sa, že sa kvapalina nedostala do televízora, pretože môže spôsobiť jeho poruchu.)
- (4) Televízor dôkladne umyte a odstráňte nepoddajné nečistoty.
- (5) Nakoniec utrite dosucha.

<Výstraha>

- Nepoužívajte tvrdú tkaninu ani priveľmi netlačte na povrch, inak by sa na ňom mohli objaviť škrabance.
- Dbajte na to, aby sa na povrch nedostal odpudzovací prostriedok, rozpúšťadlo, riedidlo alebo iné prchavé zlúčeniny. Mohli by znížiť kvalitu povrchu alebo spôsobiť odlupovanie náteru.
- Panel obrazovky má špeciálne upravený povrch a môže sa ľahko poškodiť. Dbajte na to, aby ste povrch nepoškodili nechtami alebo inými ťažkými predmetmi.
- Nedovoľte, aby bol kryt a podstavec dlhodobo v kontakte s gumou alebo PVC. Mohla by sa znížiť kvalita povrchu.

Sieťová zástrčka

Pravidelne utierajte sieťovú zástrčku suchou látkou. Vlhkosť a prach môžu spôsobiť požiar alebo úraz elektrickým prúdom.

Špecifikácie

■ TV

Č. modelu

[43-palcový model]: TX-43MXW944, TX-43MX940E

[50-palcový model]: TX-50MXW944

Zdroj napájania

Striedavý prúd 220 V až 240 V, 50/60 Hz

Panel

LED podsvietenie displeja s tekutými kryštálmi

Zvuk

Výkon reproduktora

20 W (10 W × 2)

Slúchadlá/subwoofer

3,5 mm stereo mini konektor × 1

Prípojovacie konektory

Vstup AV

VIDEO

1,0 V[p-p] (75 Ω)

AUDIO L - R

0,5 V[rms]

Vstup HDMI 1/2/3/4

Konektory TYPU A

HDMI 1:

4K120 Hz, VRR (variabilná obnovovacia frekvencia),
AMD FreeSync™ Premium, typ obsahu,
Deep Colour, x.v.Colour™

HDMI 2:

4K120 Hz, VRR (variabilná obnovovacia frekvencia),
AMD FreeSync™ Premium, typ obsahu, eARC
(rozšírený spätný zvukový kanál) /
ARC (spätný zvukový kanál), Deep Colour, x.v.Colour™

HDMI 3/4:

4K, typ obsahu, Deep Colour, x.v.Colour™

- Tento televízor podporuje funkciu „HDAVI Control 5“.

Zásuvka na kartu

Zásuvka spoločného rozhrania (kompatibilná s CI Plus) × 2

ETHERNET

RJ45, IEEE802.3 10BASE-T/100BASE-TX

- Použite tieneny (STP) kábel siete LAN.

USB 1/2/3

USB 1:

DC = 5 V, max. 900 mA [SuperSpeed USB (USB 3.0)]

USB 2/3:

DC = 5 V, max. 500 mA [Hi-Speed USB (USB 2.0)]

Výstup DIGITAL AUDIO

PCM/Dolby Audio, optické vlákno

Príjímacie systémy/Názov pásma

Satelit

DVB-S/S2

rozsah frekvencie IF prijímača – 950 MHz až 2150 MHz

Digitálny

DVB-T / T2, DVB-C

Kanálové pokrytie: UHF / VHF / Kábel

Analógový

PAL B/G, D/K, H, I

SECAM B/G, D/K, L/L'

Kanálové pokrytie: UHF / VHF / Kábel

PAL 525/60 (VCR)

M.NTSC (VCR)

NTSC (len vstup AV)

Vstup satelitného taniera

Vstupný konektor typu F 75 Ω × 2

Vstup antény

VHF/UHF

Prevádzkové podmienky

Teplota

0 °C až 35 °C

Vlhkosť

20 % až 80 % RV (bez kondenzácie)

Zabudovaný adaptér bezdrôtovej siete LAN

Súlad s normou a frekvenčné pásmo

IEEE802.11a/n/ac: Pásmo 5 GHz

IEEE802.11b/g/n: Pásmo 2,4 GHz

Zabezpečenie

WPA3-SAE (AES)

WPA2-PSK (TKIP/AES)

WPA-PSK (TKIP/AES)

WEP (64 bitov/128 bitov)

Bezdrôtová technológia Bluetooth®*

Súlad s normou a frekvenčné pásmo

Bluetooth® 5.0: Pásmo 2,4 GHz

- * Nie všetky zariadenia kompatibilné s technológiou Bluetooth® sú k dispozícii na použitie s týmto televízorom. Súčasne je možné používať najviac 5 zariadení.

<Poznámka>

- Dizajn a špecifikácie podliehajú zmenám bez predchádzajúceho upozornenia. Uvádzaná hmotnosť a rozmery sú približné.
- Informácie o softvéri s otvoreným zdrojovým kódom nájdete v [eNápoveda] (Vyhľadávanie podľa účelu > Najprv si prečítajte > Pred použitím > Licencia).
- Viac informácií o produkte nájdete na stránke EPREL: <https://eprel.ec.europa.eu>. Registračné číslo EPREL je k dispozícii na: <https://eprel.panasonic.eu/product>.

Záznam zákazníka

Číslo modelu a sériové číslo tohto produktu sa nachádza na zadnom paneli. Zapište si sériové číslo do kolónky uvedenej nižšie a odložte si túto knižku spolu s dokladom o kúpe ako trvalý záznam o kúpe na identifikáciu v prípade krádeže alebo straty aj na účely záručného servisu.

Číslo modelu

Sériové číslo

 **Dolby Atmos**

AMD
FreeSync
Premium

HEVC Advance™
Covered by patents at patentlist.accessadvance.com

HDMI™
HIGH-DEFINITION MULTIMEDIA INTERFACE

Panasonic Entertainment & Communication Co., Ltd.
Web Site: <http://www.panasonic.com>

© Panasonic Entertainment & Communication Co., Ltd. 2023

Uputstvo za upotrebu LED TV

Srpski

Oznaka modela

TX-43MXW944 TX-43MX940E

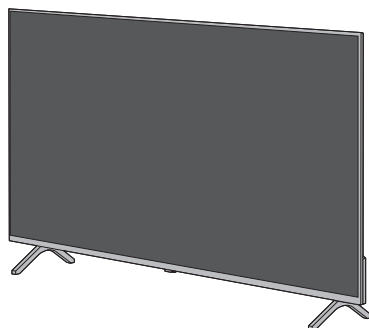

TX-50MXW944



(slika: TX-50MXW944)

Detaljnija uputstva potražite u [eHELP] aplikaciji (Integrisano uputstvo za upotrebu).



- 
eHELP
-  → [Main Menu] → [Help] → [eHELP]

Hvala vam na kupovini ovog Panasonic proizvoda.

Molimo vas da pre upotrebe proizvoda pažljivo pročitate ovo uputstvo i da ga sačuvate radi budućeg informisanja.

Molimo vas da pre upotrebe uređaja pažljivo pročitate odeljak „Bezbednosne mere opreza“ ovog priručnika.

Slike prikazane u ovom priručniku imaju ilustrativnu svrhu.

Molimo vas da proverite Panevropski Garantni list ako morate da kontaktirate lokalnog prodavca Panasonic opreme i zatražite pomoć.

Sadržaj

Obavezno pročitajte

Važna napomena	3
Bezbednosne mere opreza	4
Instalacija zidnog nosača	8
Veze	8
Prepoznavanje komandi	10
Prvo automatsko podešavanje	12
Česta pitanja	13
Održavanje	14
Specifikacije	15

- Pogledajte zaseban list sa informacijama o tome kako da instalirate TV.
- Prikazane ilustracije mogu da se razlikuju od modela.

Termini HDMI, HDMI High-Definition Multimedia Interface, HDMI Trade Dress i HDMI logotip su zaštitni znaci ili registrovani zaštitni znaci HDMI Licensing Administrator, Inc.

Dolby, Dolby Vision, Dolby Vision IQ, Dolby Atmos, Dolby Audio i simbol duplog D su zaštitni znaci Dolby Laboratories Licensing Corporation.

Proizvedeno po licenci Dolby Laboratories.

Poverljivi neobjavljeni radovi.

Autorska prava © 1992-2022 Dolby Laboratories.

Sva prava su zadržana.

WPA3™, WPA2™, WPA™ su zaštitni znaci Wi-Fi Alliance®.

Bluetooth® reč i logotipi su registrovani zaštitni znaci u vlasništvu Bluetooth SIG, Inc. i korporacija Panasonic Holdings Corporation ih koristi pod licencom.

DVB i DVB logotipi su robne marke DVB Project.

x.v.Colour™ je zaštitni znak.

DiSEqC™ je zaštitni znak EUTELSAT.

YouTube i YouTube logotip su zaštitni znaci Google LLC.

Amazon, Prime Video, Alexa i svi prateći logotipi su zaštitni znaci Amazon.com, Inc. ili njenih partnera.

© Disney

Proizvod je u skladu sa tehničkom specifikacijom UHD alijanse: UHDA određeni referentni režim, verzija 1.0. FILMMAKER MODE™ logotip je robna marka UHD Alliance, Inc. u SAD i drugim zemljama.

© 2022 Advanced Micro Devices, Inc. Sva prava su zadržana. AMD, AMD Arrow logotip, FreeSync i njihove kombinacije su zaštitni znaci Advanced Micro Devices, Inc.

Važna napomena

Napomene o DVB, IPTV i funkcijama za prenos podataka

- TV je dizajniran da ispunji standarde (od aprila, 2023) za prijem DVB-T/T2 (MPEG2, MPEG4-AVC(H.264) i MPEG HEVC(H.265)) digitalnog zemaljskog signala, DVB-C (MPEG2, MPEG4-AVC(H.264) i MPEG HEVC(H.265)) digitalnog kablovskog signala i DVB-S (MPEG2, MPEG4-AVC(H.264) i MPEG HEVC(H.265)) digitalnog satelitskog signala. Dodatne informacije o dostupnosti DVB-T / T2 ili DVB-S signala u vašoj oblasti potražite od lokalnog prodavca opreme. Dodatne informacije o dostupnosti DVB-C signala sa ovim TV-om u vašoj oblasti potražite od kablovskog operatera.
- TV možda neće raditi pravilno uz signal koji ne ispunjava DVB-T / T2, DVB-C ili DVB-S standarde.
- Neke funkcije neće biti dostupne u zavisnosti od zemlje, oblasti, stanice, operatera, satelitskog ili mrežnog okruženja.
- Neki CI moduli ne rade pravilno sa ovim TV-om. Kontaktirajte kablovskog operatera u vezi sa dodatnim informacijama o dostupnim CI modulima.
- Ovaj TV možda neće raditi pravilno sa CI modulom koji nije odobrio kablovski operater.
- Kablovski operater može da naplati dodatne troškove.
- Ne garantujemo za kompatibilnost sa budućim uslugama.

Internet aplikacije i funkcije glasovne kontrole obezbeđene su od strane dobavljača odgovarajućih usluga i mogu da se promene, odnosno njihov rad može privremeno ili trajno da se prekine u bilo kom trenutku. Kompanija Panasonic ne preuzima odgovornost i ne nudi garancije u pogledu dostupnosti ili kontinuiteta rada usluga.

Kompanija Panasonic ne garantuje za rad i performanse perifernih uređaja drugih proizvođača; i odbacuje odgovornost ili oštećenja nastala usled upotrebe i/ili performansi perifernih uređaja drugih proizvođača.

Oštećenja

- Osim slučajeva u kojima se odgovornost prepoznaje na osnovu lokalnih propisa, kompanija Panasonic ne prihvata odgovornost za kvarove izazvane zloupotrebom ili upotrebom proizvoda, kao i druge probleme izazvane upotrebom ovog proizvoda.
- Panasonic ne prihvata odgovornost za gubitak itd. podataka uzrokovan katastrofama.
- Spoljni uređaji koje korisnik zasebno priprema nisu pokriveni garancijom. Briga za podatke skladištene na tim uređajima je odgovornost korisnika. Panasonic ne prihvata odgovornost za zloupotrebu ovih podataka.

Postupanje sa korisničkim informacijama

Neke korisničke informacije, kao što su IP adresa mrežnog interfejsa vašeg uređaja (ovog televizora) biće prikupljene kada povežete pametan Panasonic televizor

(ovaj televizor) ili drugi uređaj na internet (izvod iz naše politike zaštite privatnosti). To radimo radi zaštite naših klijenata i integriteta naše Usluge, kao i zaštite prava ili imovine kompanije Panasonic.

Kada koristite funkciju za povezivanje ovog televizora na internet, nakon prihvatanja (pod jurisdikcijama gde je potrebno pribaviti korisnički pristanak za prikupljanje ličnih informacija u skladu sa primenjenim zakonima o privatnosti) ili pregleda Panasonic-ovih uslova usluge / politike zaštite privatnosti (u daljem tekstu „uslovi i odredbe ugovora“ itd.), korisničke informacije o upotrebi ovog uređaja mogu da budu prikupljene i upotrebjene u skladu sa uslovima i odredbama ugovora.

Detalje uslova pružanja usluge / politike zaštite privatnosti navodi [eHELP] (Search by Purpose > Network > Network settings > Terms of Service and Settings).

Lične korisničke informacije mogu da budu zabeležene na ovom televizoru od strane kompanije koja vrši prenos signala ili provajdera aplikacije. Pre popravke, promene vlasništva ili odlaganja televizora na otpad, obrišite sve informacije zabeležene na ovom televizoru sprovedenjem sledeće procedure.

➡ [Shipping Condition] u [System Menu] (meni [Setup])

Korisničke informacije mogu da budu prikupljene od strane provajdera usluge preko aplikacije koju obezbeđuje treća strana na ovom televizoru ili veb-stranici. Prethodno proverite uslove i odredbe ugovora sa provajderom.

- Kompanija Panasonic neće biti odgovorna za prikupljanje ili upotrebu korisničkih informacija preko aplikacije koju obezbeđuje treća strana na ovom televizoru ili veb-stranici.
- Kada unosite broj vaše kreditne kartice, ime itd., obratite posebnu pažnju na pouzdanost provajdera.
- Registrovane informacije mogu da budu registrovane na serveru itd. provajdera. Pre popravke, promene vlasništva ili odlaganja televizora na otpad, vodite računa o tome da obrišete informacije u skladu sa uslovima i odredbama ugovora sa provajderom.

Snimanje i reprodukcija sadržaja na ovom ili drugom uređaju može da zahteva dozvolu vlasnika autorskih prava za taj sadržaj. Kompanija Panasonic nema ovlašćenja da ponudi ovu dozvolu, ne garantuje je i eksplicitno odbacuje bilo kakvo pravo, mogućnost ili nameru da nabavi takvu dozvolu u vaše ime. Vaša je odgovornost da obezbedite da upotreba ovog ili drugih uređaja bude u skladu sa primenjenim propisima o autorskim pravima u vašoj zemlji. Proverite lokalne zakone i propise da biste se dodatno informisali o odgovarajućim zakonima i propisima ili kontaktirajte vlasnika autorskih prava za sadržaj koji želite da snimate ili reprodukujete.

Ovaj proizvod je licenciran u okviru AVC patent portfolio licence za ličnu i nekomercijalnu upotrebu od strane korisnika za (i) kodiranje video-sadržaja u skladu sa AVC standardom („AVC Video“) i/ili (ii) dekodiranje AVC Video sadržaja koji su kodirani od strane korisnika za potrebe lične i nekomercijalne aktivnosti i/ili pribavljeni od licenciranog provajdera AVC Video sadržaja. Licenca se ne garantuje i ne primenjuje na druge oblike upotrebe. Dodatne informacije možete da dobijete od organizacije MPEG LA, L.L.C.

Posetite <http://www.mpegla.com>.



Ova oznaka označava da proizvod radi na mreži naizmjenične struje (AC).



Ova oznaka označava da proizvod radi na mreži naizmjenične struje (DC).



Ova oznaka označava klasu II ili dvostruko izolovan električni uređaj koji ne zahteva sigurnosnu vezu sa uzemljenjem.

Prenosite uređaj isključivo u uspravnom položaju.

Bezbednosne mere opreza

Kako bi se smanjila opasnost od strujnog udara, požara, oštećenja ili povrede, poštujujte upozorenja i mere opreza u nastavku:

■ Kabl i priključak za napajanje <Upozorenje>

Ako primetite bilo šta neobično, odmah isključite priključak iz električne utičnice.

- Tip priključka kabla za napajanje može da se razlikuje u zavisnosti od zemlje.

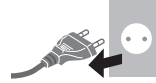

- Ovaj televizor je projektovan za rad na mreži naizmjenične struje (AC) ~ 220–240 V, 50/60 Hz.
- Priključite priključak kabla za napajanje u potpunosti u električnu utičnicu.
- Kada isključujete kabl za napajanje, obavezno prvo isključite utikač iz utičnice.
- Da biste potpuno isključili uređaj, morate da isključite kabl za napajanje iz električne utičnice.
Zbog toga, priključak kabla za napajanje mora uvek da bude lako dostupan.
- Isključite priključak kabla za napajanje iz utičnice kada čistite TV.
- Nemojte da dodirujete priključak mokrim rukama.



- Nemojte da oštetite kabl za napajanje.

- Nemojte da postavljate teške predmete na kabl za napajanje.



- Nemojte da postavljate kabl pored predmeta koji dostižu visoku temperaturu.



- Nemojte da vučete kabl za napajanje. Držite utikač kada ga isključujete iz električne utičnice.



- Nemojte da pomerate televizor dok je kabl povezan na električnu mrežu.
- Nemojte da uvijate kabl, da ga savijate ili zatežete.
- Nemojte da koristite oštećen priključak ili električnu utičnicu.
- Uverite se da kabl za napajanje nije priklešten ispod televizora.
- Koristite isključivo kabl za napajanje koji je dostavljen uz televizor.

■ Obratite pažnju

<Upozorenje>

- Nemojte da uklanjate poklopce i nemojte nikada da prepravljate televizor samostalno zato što će tada biti dostupni delovi pod naponom koji nose opasnost od strujnog udara. U uređaju nema delova koje korisnik može samostalno da servisira.



- Nemojte da izlažete TV kiši ili prekomernoj vlazi. Ovaj televizor ne sme da bude izložen kapljanju ili prskanju tečnosti i nemojte da ostavljate posude ispunjene tečnošću, kao što su vaze, na televizor ili iznad televizora.



- Nemojte da ubacujete strane predmete u TV kroz ventilacione otvore.
- Ako TV koristite na mestu gde insekti mogu lako da uđu u njega.

Postoji mogućnost da će insekti, kao što su muve, pauci, mravi itd., ući u televizor, što može da izazove oštećenje televizora ili zaglavljivanje insekata na vidljivom mestu, npr. unutar ekrana.

- Ako TV koristite na mestu gde ima prašine ili dima. Postoji mogućnost da će tokom normalnog rada čestice prašine/dima ući u TV kroz ventilacione otvore i da će ostati tamo zaglavljene. To može da izazove pregrevanje, kvar, pad kvaliteta slike itd.
- Nemojte da koristite neodobrena postolja/opremu za instalaciju. Zatražite od lokalnog prodavca Panasonic opreme da izvrši postavljanje ili instalaciju odobrenih zidnih nosača.
- Nemojte da primenjujete silu ili udarate ekransku ploču.
- Vodite računa o tome da se deca ne penju na TV.
- Nemojte da postavljate TV na nestabilnu površinu ili površinu pod nagibom i vodite računa o tome da TV ne viri preko ivice osnove.



Upozorenje na opasnost od nestabilnosti

TV može da padne i izazove ozbiljnu povredu ili smrt. Mnoge povrede, posebno povrede dece, mogu da se izbегnu poštovanjem jednostavnih mera opreza kao što su:

- UVEK koristite TV policu, postolje ili postupak instalacije koji preporučuje proizvođač televizora.
- UVEK koristite nameštaj koji može bezbedno da izdrži težinu televizora.
- UVEK obezbedite da TV ne viri preko ivice nameštaja na koji je postavljen.
- UVEK upoznajte decu sa opasnostima povezanim sa penjanjem na nameštaj radi pristupa televizoru i njegovim kontrolama.
- UVEK sprovedite kablove povezane na TV tako da na njih ne možete da se sepletete, da ih povučete ili

zakačite.

- NIKADA nemojte da postavljate TV na nestabilnom mestu.
- NIKADA nemojte da postavljate televizor na visoke komade nameštaja (npr. na orman ili policu za knjige) bez pričvršćivanja nameštaja i televizora na odgovarajući oslonac.
- NIKADA nemojte da postavljate TV na tkaninu ili druge materijale koji mogu da se nalaze između televizora i nameštaja na kom se nalazi.
- NIKADA nemojte da postavljate predmete koji mogu da izazovu dete da se popne, kao što su igračke i daljinski upravljači, na televizor ili komad nameštaja na koji je televizor postavljen.

Ako zadržavate i premeštate postojeći televizor, iste mere opreza treba uzeti u obzir.

- Ovaj TV je projektovan za upotrebu na stonj površini.

- Nemojte da izlažete TV direktnom sunčevom svetlu i drugim izvorima toplote.



Kako biste sprečili širenje požara, udaljite sveće i druge izvore otvorenog plamena od uređaja



■ Opasnost od gušenja/davljenja

<Upozorenje>

- Materijal za pakovanje ovog proizvoda može da izazove gušenje. Posebnu opasnost predstavljaju sitni delovi koji mogu da izazovu gušenje dece. Čuvajte opasne delove van domašaja dece.

■ Postolje

<Upozorenje>

- Nemojte da rastavljate ili prepravljate postolje.

<Oprez>

- Koristite isključivo postolje dostavljeno sa televizorom.
- Nemojte da koristite postolje ako je iskrvljeno ili fizički oštećeno. Ako dođe od toga, odmah kontaktirajte najbližeg prodavca Panasonic opreme.
- Tokom postavljanja, uverite se da su svi šrafovi pravilno pritegnuti.
- Osigurajte da televizor ne pretrpi udarac tokom instalacije postolja.
- Vodite računa o tome da se deca ne penju na postolje.
- Za instalaciju ili uklanjanje televizora sa postolja potrebna su najmanje dva lica.
- Instalirajte ili uklonite TV sa postolja uz praćenje navedene procedure.
- Čvrsto umetnite postolje, u suprotnom može da se odvoji tokom postavljanja televizora.

■ Radio-talasi

<Opzorenje>

- Nemojte da koristite TV i daljinski upravljač u medicinskim ustanovama ili na lokacijama sa medicinskom opremom. Radio-talasi mogu da ometaju rad medicinske opreme i izazovu nesreće usled kvara.
- Nemojte da koristite TV i daljinski upravljač u blizini automatski kontrolisane opreme kao što su automatska vrata ili požarni alarmi. Radio-talasi mogu da ometaju rad automatski kontrolisane opreme i izazovu nesreće usled kvara.
- Održavajte najmanje 15 cm rastojanja od televizora i daljinskog upravljača ako imate pejsmejker. Radio-talasi mogu da ometaju rad pejsmejкера.
- Nemojte da rastavlјate ili prepravljate TV i daljinski upravljač na bilo koji način.

■ Integrisani bežični LAN

<Oprez>

- Nemojte da koristite integrisan bežični LAN za povezivanje na bežične mreže (SSID*) za koje nemate korisnička prava. Takve mreže mogu da budu navedene kao rezultat pretrage. Međutim, korišćenje ovih mreža može se smatrati nelegalnim pristupom.

*SSID je ime za identifikaciju određene bežične mreže za prenos.

- Nemojte da izlažete interni bežični LAN visokim temperaturama, direktnom sunčevom svetlu ili vlazi.
- Podaci koji se prenose i primaju putem radio-talasa mogu da se presretnu i prate.
- Integrisani bežični LAN koristi opseg frekvencija 2,4 GHz i 5 GHz. Kako bi se izbegli kvarovi ili spor odziv usled ometanja radio-talasa kada koristite integrisani bežični LAN, udaljite TV od drugih uređaja koji koriste opsege od 2,4 GHz i 5 GHz, kao što su drugi bežični LAN uređaji, mikrotalassne pećnice i mobilni telefoni.
- Kada se javi problem usled statičkog elektriciteta i slično, TV može da prekine rad radi zaštite. U tom slučaju, isključite TV tako što ćete izvući priključak kabla za napajanje, a zatim ga uključite umetanjem priključka kabla za napajanje u strujnu utičnicu.

■ Bluetooth® bežična tehnologija



<Oprez>

- TV i daljinski upravljač koriste 2,4 GHz ISM opseg radio-frekvencija (Bluetooth®). Kako bi se izbegli kvarovi ili spor odziv usled ometanja radio-talasa, udaljite TV i daljinski upravljač od uređaja kao što su drugi bežični LAN uređaji, drugi Bluetooth® uređaji, mikrotalassne pećnice, mobilni telefoni i uređaji koji koriste signal od 2,4 GHz.

■ Ventilacija

<Oprez>

Obezbedite dovoljno slobodnog prostora (najmanje 10 cm) oko televizora kako biste sprečili prekomerno grejanje, što može da dovede do ranog kvara nekih električnih komponenti.

- Pazite da ne blokirate ventilacione otvore novinama, tkaninom ili zavesama.  
- Bez obzira da li koristite postolje, vodite računa o tome da ventilacioni otvori na donjem delu TV-a ne budu blokirani i da postoji dovoljno slobodnog prostora za odgovarajuću ventilaciju.

■ Pomeranje TV-a

<Oprez>

Pre pomeranja TV-a, isključite sve kablove.

- Potrebno je najmanje dve osobe za pomeranje televizora kako bi se sprečilo preturanje ili ispuštanje televizora.
- Prijemnik signala daljinskog upravljača i drugi elementi nalaze se na donjem delu TV-a te stoga nemojte da izlažete uređaj udarcima tako što ćete dopustiti da udari o pod i sl.

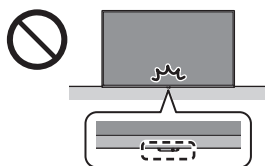

- Izvadite postolje i TV iz pakovanja i postavite TV na radni sto tako da ekran bude okrenut nadole na čistoj i mekanoj tkanini (čebe ili slično).
 - Koristite ravan i čvrst sto veći od televizora.
- Vodite računa o tome da ne ogrebete ili polomite TV.

■ Kada uređaj ne planirate da koristite duže vreme



<Oprez>

Ovaj TV nastavlja da troši izvesnu količinu energije čak i kada je isključen, sve dok je utikač povezan na električnu utičnicu pod naponom.

- Isključite utikač iz električne utičnice kada televizor ne planirate da koristite duže vreme.

■ Prejak ton

<Oprez>

- Nemojte da se izlažete prejakom zvuku sa slušalica. To može da izazove nepopravljivo oštećenje sluha.  
- Ako u ušima čujete bubnjanje, smanjite nivo zvuka ili privremeno prekinite sa upotrebom slušalica.

■ Baterije za daljinski upravljač

<Upozorenje>

- Čuvajte baterije van domašaja dece kako biste sprečili dete da proguta bateriju.

Baterija može da izazove neželjene fizičke posledice ako je dete slučajno proguta. Ako sumnjate da je dete progutalo bateriju, hitno potražite medicinsku pomoć.

<Oprez>

- Nepravilna instalacija može da izazove curenje elektrolita, koroziju ili eksploziju.
- Zamenite baterije isključivo istim ili ekvivalentnim baterijama.
- Nemojte da mešate stare i nove baterije.
- Nemojte da mešate baterije različitog tipa (kao što su alkalne i manganske baterije).
- Nemojte da koristite punjive baterije (Ni-Cd itd.).
- Nemojte da spaljujete ili rastavlјate baterije.
- Nemojte da izlažete baterije visokoj temperaturi, na primer sunčevoj svetlosti, vatri i dr.
- Odložite baterije na otpad na pravilan način.
- Izvadite baterije iz uređaja kada ne planirate da ga koristite duže vreme kako biste sprečili curenje elektrolita, koroziju i eksploziju.

LED TV

Evropska deklaracija o usaglašenosti (DoC)

Ovim putem Panasonic Entertainment & Communication Co., Ltd. izjavljuje da je ovaj TV usklađen sa najvažnijim zahtevima i drugim relevantnim odredbama Direktive 2014/53/EU. Ako želite kopiju originalne deklaracije o usaglašenosti za ovaj TV, posetite sledeću adresu:
<https://www.ptc.panasonic.eu/compliance-documents>

Ovlašćeni predstavnik u EU:

Panasonic Marketing Europe GmbH

Panasonic Testing Centre

Winsbergring 15, 22525 Hamburg, Nemačka

Proizvođač:

Panasonic Entertainment & Communication Co., Ltd.

1-10-12 Yagumo-higashi-machi, Moriguchi City,

Osaka 570-0021, Japan

Sklopljeno u Republici Poljskoj



Opseg bežičnog LAN-a 5,15–5,35 GHz ograničen je samo na upotrebu u zatvorenom prostoru u sledećim zemljama.

Austrija, Belgija, Bugarska, Republika Češka, Danska, Estonija, Francuska, Nemačka, Island, Italija, Grčka, Španija, Kipar, Letonija, Lihtenštajn, Litvanija, Luksemburg, Mađarska, Malta, Holandija, Norveška, Poljska, Portugal, Rumunija, Slovenija, Slovačka, Turska, Finska, Švedska, Švajcarska, Hrvatska

Izlazna snaga koja se prenosi u frekvencijskim opsezima

Tip bežične veze	Opseg frekvencija	Izlazna snaga (EIRP)
Bežični LAN	2412–2472 MHz	< 20 dBm
	5150–5250 MHz	< 23 dBm
	5250–5350 MHz	< 23 dBm
	5470–5725 MHz	< 23 dBm
Bluetooth®	2402–2480 MHz	< 10 dBm

Oslobađanje od stare opreme i baterija

Samo za zemlje EU i zemlje u kojima postoji sistem reciklaže



Ovi simboli na proizvodima, pakovanju i/ili pratećoj dokumentaciji su znak da iskorišćenu električnu i elektronsku opremu i baterije ne treba mešati sa običnim kućnim otpadom.



Radi pravilnog postupanja, iskorišćenja i recikliranja starih proizvoda i baterija, molimo vas da takvu opremu odnesete na odgovarajuće prikupno mesto, u skladu sa lokalnom zakonskom regulativom.

Pravilnim oslobađanjem od ovih proizvoda pomažete u zaštiti dragocenih resursa i sprečavanju mogućeg negativnog efekta na ljudsko zdravlje i okruženje.

Više informacija o prikupljanju i recikliranju potražite od predstavnika lokalne vlasti.

U slučaju nepravilnog oslobađanja od ovakvog otpada, korisniku može da bude naplaćena kazna u skladu sa lokalnim zakonima.

Napomena za simbol baterije (donji simbol):



Ovaj simbol može da bude upotrebljen u kombinaciji sa simbolom hemijskog elementa. U tom slučaju ukazuje na zahteve iznete u direktivi koja se odnosi na postupak sa otpadom koji sadrži odgovarajući hemijski element.

Instalacija zidnog nosača

Obraćte se najbližem prodavcu Panasonic opreme radi kupovine preporučenog zidnog nosača.

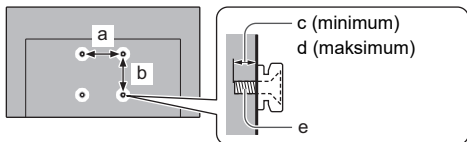

	a	b	c	d	e
	mm				
43-inčni model	200	200	10	12	M6
50-inčni model	200	200	12	17	M6

<Upozorenje>

- Upotreba drugih zidnih nosača ili samostalna instalacija zidnog nosača nose opasnost od povrede i oštećenja proizvoda. Kako biste osigurali performanse i bezbednost uređaja, obavezno zatražite od prodavca opreme ili ovlašćenog izvođača radova da obezbedi zidne nosače. Oštećenje izazvano instalacijom koju nije izveo kvalifikovani instalater dovodi do gubitka prava na garanciju.
- Pažljivo pročitajte uputstvo koje prati dodatnu opremu i pridržavajte se navedenih koraka kako biste sprečili pad TV-a.
- Pažljivo rukujte TV-om tokom instalacije zato što izlaganje udarima može da izazove oštećenje proizvoda.
- Budite pažljivi kada fiksirate zidni nosač na zid. Pre instalacije nosača uverite se da u zidu nema električnih kablova ili cevi.
- Kako biste sprečili pad uređaja ili povredu, skinite TV sa zidnog nosača kada ga ne koristite.

Veze

Pogledajte [eHELP] i zaseban list da biste pronašli detaljnije informacije o povezivanjima.

- Pazite da uređaj bude isključen sa električne mreže pre povezivanja ili isključivanja drugih kablova.
- Udaljite TV od elektronske opreme (video-oprema i dr.) ili opreme sa IC senzorom, u suprotnom, može da se javi distorzija slike/zvuka ili problemi u radu druge opreme.
- Pored toga, pročitajte uputstvo za upotrebu opreme koju povezujete.

Osnovne veze

■ AV uređaji

(DVD snimač/Blu-ray snimač, dekodier itd.)

- Za detalje pogledajte [eHELP] (Search by Purpose > Watching > Basic > Basic connection).

■ Antena

(Za gledanje kablovskih/digitalnih/analognih kanala)

- Za detalje pogledajte [eHELP] (Search by Purpose > Watching > Basic > Basic connection).

■ Satelitska veza

• Da biste obezbedili pravilnu instalaciju satelitske antene, posavetujte se sa lokalnim prodavcem opreme. Pored toga, potražite detaljne informacije od kompanija koje prenose satelitski signal.

- Za detalje pogledajte [eHELP] (Search by Purpose > Watching > Basic > Satellite connection).

■ TV>IP veza (server, klijent itd.)

• Ova funkcija možda neće biti dostupna u zavisnosti od uslova mreže i prenosa.

- Informacije o povezivanju potražite u uputstvu za upotrebu TV>IP servera.
- Za detalje pogledajte [eHELP] (> Search by Purpose > Functions > TV>IP).

■ Mreža

Da biste koristili internet usluge, potrebno vam je širokopojasno mrežno okruženje.

- Ako nemate širokopojasne mrežne usluge, kontaktirajte prodavca opreme u vezi sa dodatnim informacijama.
- Pripremite internet okruženje za kablovsku ili bežičnu vezu.
- Priprema mrežne veze počće prilikom prve upotrebe televizora. ➔ (str. 12)
- Za detalje pogledajte [eHELP] (Search by Purpose > Network > Network connections).

Veze za 4K/HDR kompatibilnu opremu

TV



① HDMI kabl

② 4K/HDR kompatibilna oprema

- Povežite 4K kompatibilnu opremu na HDMI terminal pomoću 4K kompatibilnog kablja i bićete u mogućnosti da gledate sadržaj u 4K formatu.
- Podesite na [Mode1] kada se slika ili zvuk sa HDMI ulaza ne reprodukuju pravilno.
- Podržani HDR sadržaji ne povećavaju mogućnosti maksimalnog osvetljenja TV ekrana.

■ [HDMI Auto Setting] (meni [Setup])

Reprodukuje sliku preciznije uz širu paletu boja i tečnije uz visok broj kadrova nakon povezivanja 4K kompatibilne opreme. Odaberite režim u zavisnosti od povezane opreme.

[Mode1]:

Za veću kompatibilnost. Podesite na [Mode1] kada se slika ili zvuk sa HDMI ulaza ne reprodukuju pravilno.

[Mode2]:

Za 4K kompatibilnu opremu koja ne poseduje funkciju za precizan prenos slike uz širu paletu boja.

[Mode3]:

Za 4K kompatibilnu opremu koja ima funkciju za prenos slike sa velikim brojem kadrova.

(Ovaj režim važi za HDMI 1 i 2)

- Da biste promenili režim
 1. Odaberite režim HDMI ulaza na koji je povezana oprema.
 2. Prikažite traku menija i odaberite opciju [Main Menu], a zatim opciju [Setup].
 3. Promenite režim u opciji [HDMI Auto Setting].
- Informacije o važećim formatima navodi [eHELP] (Search by Purpose > Watching > 4K resolution > HDMI Auto Setting).

Ostale veze

■ DVD plejer / kamkorder / oprema za igre

(VIDEO oprema)

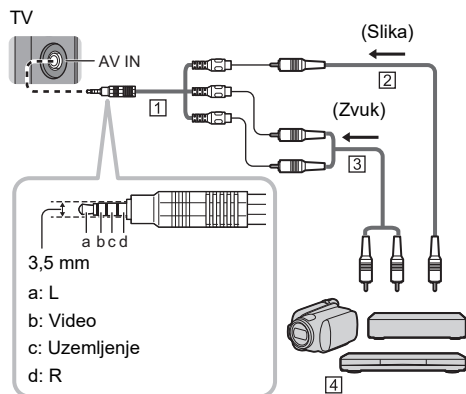

- 1 AV adapter (oklopljen / nije u opremi)
- 2 Kompozitni video kabl (oklopljen)
 - Upotrebite oklopljeni kompozitni kabl.
- 3 Audio kabl (oklopljen)
 - Upotrebite oklopljene audio kablove.
- 4 DVD plejer / kamkorder / oprema za igre

■ Slušalice/sabvufer

- Da biste koristili slušalice, podesite [Headphone Terminal Output] u meniju za zvuk na [Headphone].
- Da biste koristili sabvufer, podesite [Headphone Terminal Output] u meniju za zvuk na [Sub Woofer].

■ USB HDD (za snimanje)

- Upotrebite USB 1 priključak za povezivanje USB HDD-a.
- Za detalje pogledajte [eHELP] (Search by Purpose > Recording).

■ Common Interface

- Isključite TV tako što ćete izvuci priključak kabla za napajanje prilikom umetanja ili vađenja CI modula.
- Ako pametna kartica i CI modul dolaze kao komplet, prvo unesite CI modul, a zatim unesite pametnu karticu u CI modul.
- Unesite ili izvadite CI modul u potpunosti u smeru koji je prikazan na ilustraciji.

- Obično se prikazuju šifrovani kanali. (Kanali koje možete da gledate i njihove funkcije zavise od CI modula.)

Ako se šifrovani kanali ne prikažu

➔ **[Common Interface] (meni [Setup])**

- Na tržištu je moguće naći neke CI module sa starijim verzijama firmvera koji ne rade u potpunosti sa ovim novim modulom CI+ v1.4 TV. U tom slučaju, kontaktirajte provajdera sadržaja.
- Za detalje, pogledajte [eHELP] (Search by Purpose > Functions > Common Interface), pročitajte priručnik za CI modul ili proverite sa provajderom sadržaja.
- Vodite računa o tome da izvadite karticu CI modula itd. pre popravke, promene vlasništva ili odlaganja uređaja na otpad.

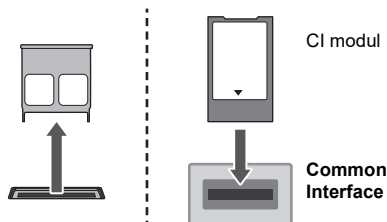

Povezivanje Bluetooth® uređaja

Registrowanje Bluetooth® uređaja

Ovaj TV podržava Bluetooth® komunikaciju.

Bluetooth® uređaji koji su registrovani (upareni) sa ovim televizorom mogu da se povežu (komuniciraju) sa njim.

- Kada registrujete (uparujete) Bluetooth® uređaj sa ovim televizorom, približite uređaj na 50 cm od televizora.
- Ne možete da registrujete (uparite) Bluetooth® uređaje koji nisu kompatibilni sa ovim televizorom.
- Ako Bluetooth® uređaj koji ste registrovali (uparili) na ovom televizoru zatim registrujete na drugom uređaju, uređaj možda neće biti dostupan za upotrebu uz ovaj televizor. U tom slučaju ponovo registrujete uređaj na ovom televizoru.
- Na ovaj televizor možete da registrujete Bluetooth® audio-uređaje koji podržavaju A2DP profil. Zbog karakteristika bežične tehnologije, postoji izvesno kašnjenje između reprodukovanih video i audio signala.
- Maksimalno dva audio-uređaja koji podržavaju A2DP profil možete da koristite istovremeno. Da biste koristili 2 uređaja, podesite [Dual Audio] (Setup > Bluetooth Setup > Bluetooth Audio Settings) na [On], a zatim povežite drugi uređaj.
- U zavisnosti od audio uređaja koji podržavaju A2DP koji povezujete, možda u slučajevima kada imate povezana 2 uređaja nećete moći zasebno da kontrolišite jačinu zvuka.
- Za detalje pogledajte [eHELP] (Search by Purpose > Functions > Bluetooth devices).

Registrowanje daljinskog upravljača (u opremi)

Možete da koristite Bluetooth® bežičnu tehnologiju ili funkciju komunikacije preko infracrvenog signala za prenos komandi između televizora i daljinskog upravljača.

Kako glasovne komande (str. 11) koriste Bluetooth® bežičnu tehnologiju, daljinski upravljač mora da se registruje (upari) na televizoru.

- Kada daljinski upravljač koristite prvi put nakon kupovine, kada pritisnete bilo koji taster dok usmeravate upravljač ka prijemniku signala uz umetnute baterije, daljinski upravljač se automatski registruje (uparuje).
- Prilikom registracije, usmerite daljinski upravljač ka senzoru na televizoru, sa rastojanja od oko 50 cm.
- Registracija možda neće biti sprovedena pravilno ako su baterije u daljinskom upravljaču prazne.

■ Ako registracija ne uspe

Ako registracija (uparivanje) nije završena pravilno, pokušajte da je sprovedete ponovo.

Pratite postupak u nastavku da biste izabrali [Pairing]

MENU

○ ➔ [Main Menu] ➔ [Setup] ➔ [System Menu]

➔ [Remote Control Settings] ➔ [Pairing]

- Prikazuje se ekran sa uputstvima koja morate da pratite kako biste sproveli registraciju.

■ Kada daljinski upravljač ne reaguje

1 Istovremeno pritisnite i zadržite dugmad prikazanu u nastavku na oko 3 sekunde



2 Usmerite daljinski upravljač ka prijemniku signala daljinskog upravljača i pratite proceduru u nastavku da biste poništili registraciju (poništili uparivanje) daljinskog upravljača

MENU

○ ➔ [Main Menu] ➔ [Setup] ➔ [System Menu]

➔ [Remote Control Settings] ➔ [Unpair]

3 Ponovo registrujte (uparite) daljinski upravljač

➔ “Ako registracija ne uspe” (str. 10)

<Napomene>

- Ako daljinski upravljač nije registrovan na TV-u (uparen sa TV-om), komunikacija između njih vrši se preko infracrvenog signala. Usmerite daljinski upravljač ka prijemniku signala na TV-u kada komande izdajete putem infracrvenog signala. Imajte u vidu da glasovne komande neće biti dostupne.
- Ako je daljinski upravljač registrovan (uparen) na TV, komunikacija se vrši preko Bluetooth® signala. Ne morate da usmerite daljinski upravljač ka prijemniku signala na TV-u kada komande izdajete putem Bluetooth® signala. Ipak, imajte u vidu da daljinski upravljač morate da usmerite ka prijemniku na televizoru kada želite da uključite ili isključite televizor.

Prepoznavanje komandi

Daljinski upravljač

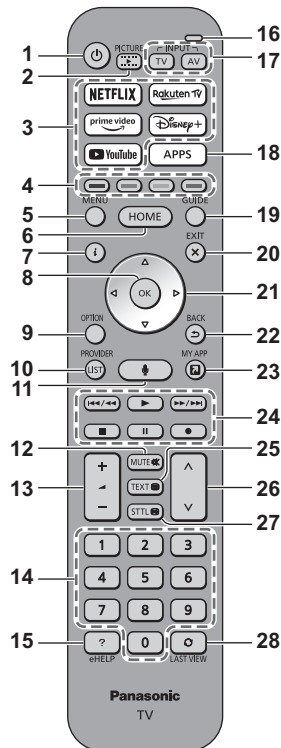

- 1 [⏻]: Uključivanje ili isključivanje (pripremljeni režim) televizora
- 2 Režim prikaza
- 3 Usluge strimovanja
- 4 Tasteri u boji (crvena-zelena-žuta-plava)
- 5 MENU
- 6 HOME
- 7 Informacije
- 8 OK
- 9 Meni opcija
- 10 PROVIDER/LIST
- 11 Glasovna kontrola
- 12 Uključivanje/isključivanje zvuka
- 13 Pojačavanje/utišavanje zvuka
- 14 Numerički tasteri
- 15 [eHELP]
- 16 Mikrofon
- 17 Izbor režima ulaznog signala
- 18 Lista aplikacija
- 19 TV Guide

20 EXIT

21 Kursorski tasteri

22 BACK

23 MY APP (Dodeljuje omiljenu aplikaciju.)

24 Tasteri za kontrolu sadržaja, povezane opreme i dr.

25 Teletekst

26 Promena kanala

27 Titlovi

28 Last view

Podešavanje režima daljinskog upravljača

Ako se u blizini nalazi drugi Panasonic televizor, drugi televizor može da primi komandu kada upotrebite daljinski upravljač. Promenite radni režim daljinskog upravljača televizora kako biste izbegli da oba televizora prime komandu.

- Radni režim 1 je uobičajena postavka daljinskog upravljača.

1 Pratite postupak u nastavku da biste izabrali [Mode Setting]

MENU

2 Izaberite [Mode2]

- Pritisnite i zadržite [OK]/[MUTE]/[2]* (numerički taster) istovremeno najmanje 3 sekunde, a zatim pritisnite taster OK.

* Da biste podesili na [Mode1], podesite na „1“, da biste podesili na [Mode3], podesite na „3“, da biste podesili na [Mode4], podesite na „4“.

- Kada koristite režim 1 daljinskog upravljača, podesite TV i daljinski upravljač na režim 1.

■ Greška režima daljinskog upravljača

Kada TV pet puta primi signal sa daljinskog upravljača koji koristi drugačiji radni režim u odnosu na onaj koji je odabran na televizoru, prikazuje se greška režima daljinskog upravljača.

- Pratite prikazana uputstva.
- Kada se sve postavke privedu na početne vrednosti pristupanjem opciji [Shipping Condition], radni režim daljinskog upravljača televizora vraća se na 1. Ako ne možete da kontrolišete televizor daljinskim upravljačem, pritisnite i držite tastere [OK]/[MUTE]/[1] najmanje 3 sekunde da biste prebacili daljinski upravljač u radni režim 1.

■ Resetovanje režima daljinskog upravljača

Možete da sprovedete prinudno resetovanje režima daljinskog upravljača da biste ga promenili u režim 1.

- 1 Uzmite drugi Panasonic daljinski upravljač koji je postavljen u radni režim 1
- 2 Usmerite daljinski upravljač ka televizoru, a zatim pritisnite i držite MUTE taster 15 sekundi
- 3 Kada se na ekranu prikaže pitanje u kome se od vas traži da potvrdite prinudni reset radnog režima daljinskog upravljača, ponovo pritisnite i držite MUTE taster oko 3 sekunde

Glasovne kontrole

TV prepoznaje govor kada govorite u mikrofon za glasovnu kontrolu, zahvaljujući čemu možete da sprovedite različite operacije kao što su promena TV kanala, podešavanje nivoa zvuka, pretraživanje programa i sadržaja na internetu.

- Ako daljinski upravljač nije registrovan (uparen) na TV-u, registrujte (uparite) daljinski upravljač. ➔ (str. 10)
- Funkcije Amazon Alexa se možda trenutno razmatraju za buduće modele u vašem regionu. Biće stavljene na raspolaganje kada budu bile spremne za objavljivanje.
- Funkcije Amazon Alexa možda nisu dostupne u nekim zemljama ili regionima ili za određene emitere.
- TV mora da bude povezan na internet kako bi mogao da sprovede pretrage i sl. ➔ (str. 8)
- Efektivan domet glasovne kontrole zavisi od okruženja u kome koristite televizor.
- Operacija možda neće biti sprovedena pravilno u zavisnosti od karakteristika glasa i načina govora korisnika, okruženja i uslova upotrebe.
- Ako su istovremeno povezani drugi Bluetooth® uređaji, glasovne komande možda neće raditi pravilno u zavisnosti od povezanih uređaja.

Izbor glasovnog servisa (kada nije odabran)

1 Pritisnite taster za glasovnu kontrolu



2 Odaberite glasovni servis za funkciju glasovne kontrole.

- Možete da koristite samo jedan glasovni servis uz televizor.
- Ekran za izbor glasovnog servisa možete da prikazete i preko opcije [Voice Control] u traci menija.

Kontrola pomoću glasa

1 Pritisnite taster za glasovnu kontrolu



2 Izgovorite glasovnu komandu u mikrofon

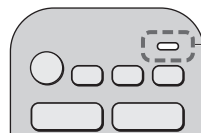

Mikrofon za glasovnu kontrolu

- Funkcije glasovne kontrole i glasovni servisi mogu da se promene bez obaveštenja.

Indikatori / kontrolna ploča

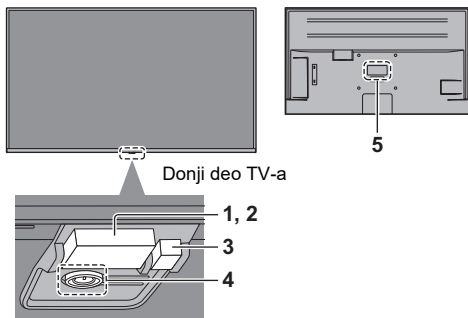

1 Senzor ambijentalnog osvetljenja

- Očitava uslove ambijentalnog osvetljenja kako bi podesio sliku kada su [Auto Brightness] i [Auto White Balance] (Picture > Ambient Sensor Settings) podešeni na [On].

2 Prijemnik signala daljinskog upravljača (za IC komunikaciju)

- Nemojte da postavljate predmete između prijemnika signala na TV-u i daljinskog upravljača.

3 LED napajanja

Crvena: Režim pripravnosti

Zelena: Uključeno

- U zavisnosti od ambijentalnog osvetljenja, TV automatski podešava osvetljenost LED indikatora i omogućava jasniji prikaz slike.

Narandžasta: Aktivan je režim pripravnosti sa nekim funkcijama (snimanje itd.)

- LED indikator trepće kada TV prima infracrveni signal sa daljinskog upravljača.

4 Prekidač za uključivanje/isključivanje

- Uključivanje ili isključivanje (pripremi režim) televizora
- Pritisnite prekidač da biste uključili uređaj.
Kada je TV uključen, pritisnite i držite prekidač da biste ga isključili. Pritiskajte sve dok se TV ne isključi.
- Kada je TV uključen, pritisnite prekidač da biste prikazali uputstvo za rad.

Uputstvo za rad (primer):



Svaki put kada pritisnete prekidač bira se stavka Power, Volume, Channel i Input*, dok se pritiskanjem i držanjem omogućavaju operacije za stavke. Pratite prikazane poruke.

- * Pritisnite prekidač da biste izabrali ulaz kada se prikaže lista za izbor ulaza. Pritisnite i držite prekidač da biste potvrdili.
- Da biste potpuno isključili uređaj, morate da isključite kabl za napajanje iz električne utičnice.
- [⏻]: Režim pripravnosti/uključeno (donji deo TV-a)

5 Nazivna pločica modela

Prvo automatsko podešavanje

Kada ga uključite prvi put, TV automatski traži dostupne TV kanale i nudi opcije za podešavanje.

- Ove korake ne morate da sprovedite ako je postavku uređaja završio prodavac opreme.
- Dovršite povezivanje (str. 8 - 9) i podešavanja (po potrebi) povezane opreme pre pokretanja automatskog podešavanja. Informacije o podešavanjima povezane opreme potražite u uputstvu za upotrebu opreme.

1 Povežite TV na aktivnu električnu utičnicu i uključite napajanje



- Potrebno je nekoliko sekundi da se slika prikaže.

2 Odaberite sledeće stavke

Sprovedite postavku svih stavki uz praćenje prikazanih uputstava.

Primer:

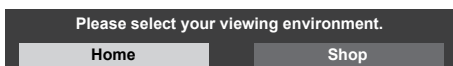

Izaberite jezik

Izaberite zemlju

- Da biste nastavili da koristite funkciju „Voice Guidance“, nakon odabira zemlje pritisnite [5] (numerički taster). Unesite podešavanja za [Accessibility].

Izaberite [Home]

Odaberite postavku [Home] za upotrebu uređaja u kućnom okruženju.

- Opcija [Shop] namenjena je za prikaz u prodavnici.
- Da biste kasnije promenili okruženje za gledanje, morate da vratite sve postavke na početne vrednosti pristupanjem opciji [Shipping Condition].

Pripremite mrežnu vezu

- U zavisnosti od odabrane zemlje, odaberite region ili memorišite PIN broj za funkciju zaključavanja (Child Lock). Ne možete da memorišete „0000“ kao PIN broj.

Označite režim TV signala koji želite da pretražujete, a zatim odaberite opciju [Start Auto Setup]

- Izgled „Setup“ ekrana zavisi od odabrane zemlje i režima signala.
- [DVB-S Antenna Setup]
Uverite se da je satelitsko povezivanje završeno (str. 8) i izaberite režim pretraživača ([Dual Tuner] / [Single Tuner]).
- [DVB-C Network Settings]
Obično podesite [Frequency] i [Network ID] na [Auto]. Ako opcija [Auto] nije prikazana ili ako je potrebno, unesite [Frequency] i [Network ID] kako je naveo kablovski operater pomoću numeričkih tastera.

Automatsko podešavanje je sada završeno i televizor je spreman za gledanje programa.

Ako podešavanje kanala ne uspe, proverite satelitski kabl, RF kabl i mrežnu vezu, a zatim pratite prikazana uputstva.

<Napomene>

- TV prelazi u pripremi režim ako ne sprovedete operaciju tokom 4 sata ako je opcija [Auto Standby] u Timer meniju postavljena na [On] (fabrička postavka).
- TV prelazi u pripremi režim ako ne prima signal i ako ne sprovedete operaciju tokom 10 minuta ako je opcija [No signal Power off] u Timer meniju postavljena na [On] (fabrička postavka).
- Da ponovo podesite sve kanale
➔ **[Auto Setup] u [Tuning Menu] (meni [Setup])**
- Da dodate dostupan režim TV signala kasnije
➔ **[Set up TV Signals] (meni [Setup])**
- Da inicijalizujete sve postavke
➔ **[Shipping Condition] u [System Menu] (meni [Setup])**

Česta pitanja

Pre nego što zatražite uslugu servisa ili pomoć, proverite naredne napomene kako biste otklonili problem.

- Za detalje pogledajte [eHELP] (Support > FAQs).

TV se ne uključuje

- Proverite da li je kabl za napajanje povezan na TV i električnu utičnicu.

TV prelazi u pripremi režim

- Aktivira se funkcija automatskog režima pripravnosti.

Daljinski upravljač ne radi ili dolazi do prekida.

- Da li su baterije instalirane pravilno?
- Da li je TV je uključen?
- Baterije su možda ispražnjene. Zamenite ih novim baterijama.
- Usmerite daljinski upravljač direktno ka prijemniku signala daljinskog upravljača na televizoru (sa rastojanja do 7 m i pod uglom do 30 stepeni u odnosu na prijemnik signala).*
- Udaljite televizor od sunčevog svetla ili drugih izvora snažnog svetla tako da prijemnik signala na televizoru ne bude izložen osvetljenju.*
- Da li je odabran pogrešan režim daljinskog upravljača? ➔ (str. 11)
- Ako pokušavate da koristite glasovne komande, da li je daljinski upravljač registrovan (uparen) na televizor? ➔ (str. 10)
- **Ako prethodna rešenja ne rešavaju problem, poništite registraciju (ponišite uparivanje) daljinskog upravljača, a zatim ga ponovo registrujte (uparite).** ➔ **“Kada daljinski upravljač ne reaguje” (str. 10)**

* Kada koristite infracrveni signal za komunikaciju

Slika se ne prikazuje

- Proverite da li je TV uključen.
- Proverite da li je kabl za napajanje povezan na TV i električnu utičnicu.
- Proverite da li je odabran odgovarajući ulazni režim.
- Da li je [Backlight], [Contrast], [Brightness] ili [Colour] u meniju Picture podešen na minimalno?
- Proverite da li su svi potrebni kablovi pravilno povezani.
- Uperite daljinski upravljač u TV, pritisnite i držite dugme za uključivanje i isključivanje na daljinskom upravljaču 10 sekundi ili više, a zatim sklonite prst da biste ponovo pokrenuli TV.

Prikazana je neobična slika

- TV poseduje funkciju za samotestiranje. Sprovodi dijagnostikovanje problema sa slikom ili zvukom.
➔ [TV Self Test] (meni [Help])
- Isključite TV tako što ćete izvući priključak kabla za napajanje, a zatim ga uključite umetanjem priključka kabla za napajanje u strujnu utičnicu.
Ako izvlačenje priključka kabla za napajanje iz strujne utičnice i njegovo vraćanje u strujnu utičnicu nisu mogući, preduzmite nešto od sledećeg da biste ponovo pokrenuli TV.
 - [Reboot] u [System Menu] (meni [Setup])
 - Uperite daljinski upravljač u TV, pritisnite i držite dugme za uključivanje i isključivanje na daljinskom upravljaču 10 sekundi ili više, a zatim sklonite prst.
- Ako se problem nastavi, inicijalizujte sve postavke.
➔ [Shipping Condition] u [System Menu] (meni [Setup])

Slika ili zvuk sa spoljašnje opreme su neobični kada opremu povežete preko HDMI priključka

- Podesite [HDMI Auto Setting] (meni [Setup]) na [Mode1]. ➔ (str. 8)

Zvuk se ne emituje na povezanoj HDMI opremi

- Postavite izlazni audio format povezane HDMI opreme na PCM.

Funkcija glasovne kontrole ne radi

- Ako daljinski upravljač nije registrovan (uparen) na TV-u, registrujte (uparite) daljinski upravljač.
➔ (str. 10)
- Proverite mrežne veze i postavke.

Delovi TV-a se zagrevaju

- Delovi televizora mogu da se zagreju. Rast temperature ne predstavlja problem u pogledu performansi ili kvaliteta uređaja.

Kada je pritisnete prstom, ekranska ploča se malo pomera i čuje se šum

- Postoji mali razmak oko ploče koji sprečava oštećenje. Ovo nije znak kvara.

Informacije o korisničkim pitanjima

- Kontaktirajte lokalnog prodavca Panasonic opreme ako vam je potrebna pomoć.
Ako vršite upite sa mesta gde ovaj TV nije prisutan, ne možemo da vam pružimo odgovor za sadržaje koji zahtevaju vizuelnu proveru veze, pojave itd.

Održavanje

Prvo, isključite priključak iz električne utičnice.

Ekrska ploča, kućište, postolje

Redovna nega:

Pažljivo obrišite površinu ekrana, kućišta ili postolja pomoću meke tkanine kako biste uklonili prašinu ili otiske prstiju.

Za tvrdokorne mrlje:

- (1) Prvo očistite prašinu sa površine.
- (2) Navlažite meku tkaninu čistom vodom ili rastvorom neutralnog deterdženta (1 deo deterdženta na 100 delova vode).
- (3) Iscedite tkaninu. (Skrećemo vam pažnju na to da ne dozvolite da tečnost uđe u unutrašnjost TV-a zato što to može da dovede do kvara proizvoda.)
- (4) Pažljivo obrišite vlagu i tvrdokorne mrlje sa površine.
- (5) Na kraju, suvom tkaninom obrišite i osušite vlagu.

<Oprez>

- Nemojte da koristite tvrdnu tkaninu ili da trljate površinu suviše snažno zato što na taj način možete da izazovete ogrebotine na površini.
- Nemojte da izlažete površine uređaja sredstvu za odbijanje insekata, rastvaračima, razređivaču ili drugim agresivnim hemikalijama. To može da utiče na kvalitet površine ili da izazove skidanje boje.
- Površina ekranske ploče podvrgnuta je specijalnom postupku i može lako da se ošteti. Vodite računa o tome da ne udarite ili ogrebete površinu noktom ili drugim tvrdim predmetom.
- Nemojte da dozvolite da kućište i postolje budu u kontaktu sa gumenim ili plastičnim predmetom duže vreme. To može negativno da utiče na kvalitet površine.

Priključak kabla za napajanje

Brišite povremeno priključak kabla za napajanje suvom tkaninom. Vлага i prašina mogu da dovedu do požara ili strujnog udara.

Specifikacije

■ TV

Br. modela

43-inčni model : TX-43MXW944, TX-43MX940E

50-inčni model : TX-50MXW944

Izvor napajanja

Naizmjenična struja (AC) 220–240 V, 50/60 Hz

Ekran

LCD ekran sa pozadinskim LED osvetljenjem

Zvuk

Izlaz za zvučnik

20 W (10 W × 2)

Slušalice/sabvufer

Mini stereo priključak od 3,5 mm × 1

Priključci za povezivanje

AV ulaz

VIDEO

1,0 V[p-p] (75 Ω)

AUDIO L - R

0,5 V[rms]

Ulaz za HDMI 1 / 2 / 3 / 4

Konektori TYPE A

HDMI 1:

4K120Hz, VRR (Variable Refresh Rate),
AMD FreeSync™ Premium, Content Type,
Deep Colour, x.v.Colour™

HDMI 2:

4K120Hz, VRR (Variable Refresh Rate),
AMD FreeSync™ Premium, Content Type, eARC
(Enhanced Audio Return Channel) /
ARC (Audio Return Channel), Deep Colour,
x.v.Colour™

HDMI 3 / 4:

4K, Content Type, Deep Colour, x.v.Colour™

- Ovaj TV podržava funkciju „HDAVI Control 5“.

Ležište za karticu

Ležište za Common Interface (usaglašeno sa CI Plus standardom) × 2

ETHERNET

RJ45, IEEE802.3 10BASE-T / 100BASE-TX

- Koristite LAN kabl sa oklopljenim kablom sa upredenom paricom (STP).

USB 1 / 2 / 3

USB 1:

DC ≍ 5 V, maks. 900 mA [SuperSpeed USB (USB 3.0)]

USB 2 / 3:

DC ≍ 5 V, maks. 500 mA [Hi-Speed USB (USB 2.0)]

DIGITAL AUDIO izlaz

PCM / Dolby Audio, optički kabl

Sistemi za prijem / naziv opsega

Satelitski signal

DVB-S / S2

Prijemnik IF opsega frekvencije – 950 MHz do 2150 MHz

Digitalni signal

DVB-T / T2, DVB-C

Pokrivenost kanala: UHF / VHF / kablovski signal

Analogni signal

PAL B / G, D / K, H, I

SECAM B / G, D / K, L / L'

Pokrivenost kanala: UHF / VHF / kablovski signal

PAL 525 / 60 (VCR)

M. NTSC (VCR)

NTSC (samo AV ulaz)

Ulaz sa satelitske antene

Ženski priključak tipa F 75 Ω × 2

Antenski ulaz

VHF / UHF

Radni uslovi

Temperatura

0 °C – 35 °C

Vlažnost vazduha

20 % – 80 % RH (bez kondenzacije)

Integrirani bežični LAN

Usaglašenost sa standardima i opseg frekvencija

IEEE802.11a/n/ac: Opseg 5 GHz

IEEE802.11b/g/n: Opseg 2,4 GHz

Bezbednost

WPA3-SAE (AES)

WPA2-PSK (TKIP/AES)

WPA-PSK (TKIP/AES)

WEP (64 bit/128 bit)

Bluetooth® bežična tehnologija*

Usaglašenost sa standardima i opseg frekvencija

Bluetooth® 5.0: Opseg 2,4 GHz

* Nisu svi Bluetooth® kompatibilni uređaji dostupni za upotrebu uz ovaj televizor. Možete da koristite do 5 uređaja istovremeno.

<Napomene>

- Dizajn i specifikacije mogu da se promene bez prethodnog obaveštenja. Prikazana težina i dimenzije su približne.
- Informacije o softveru otvorenog koda pogledajte u [eHELP] (Search by Purpose > Read first > Before use > Licence).
- Za više informacija o proizvodu posetite EPREL: <https://eprel.ec.europa.eu>. EPREL registracioni broj je dostupan na adresi <https://eprel.panasonic.eu/product>.

Informacija o vlasniku

Broj modela i serijski broj proizvoda možete da nadete na poleđini uređaja. Zabeležite ovaj serijski broj u predviđen prostor i sačuvajte ovaj dokument uz račun, kao trajan dokaz o kupovini i kao pomoć u identifikaciji u slučaju krađe i za potrebe servisiranja u garantnom roku.

Broj modela

Serijski broj

 **Dolby Atmos**

AMD
FreeSync
Premium

HEVC Advance™
Covered by patents at patentlist.accessadvance.com

HDMI™
HIGH-DEFINITION MULTIMEDIA INTERFACE

Panasonic Entertainment & Communication Co., Ltd.
Web Site: <http://www.panasonic.com>

© Panasonic Entertainment & Communication Co., Ltd. 2023