

STRONG

VIDAA SMART TV 24" (60CM) SRT24HE4203



Picture similar

Bedienungsanleitung
Manuel d'utilisation
Manuale utente
Manual del usuario
Manual do utilizador
Használati útmutató
Užívateľský manuál

Brugervejledning
Brukerveiledning
Gebruiksaanwijzing
Användarhandbok
Korisnički priručnik
Ръководство на потребителя
Посібник користувача

SERVICE CENTER

AT	  support_at@strong.tv 0820 400 150 (€ 0,12/Min. österr. Festnetz)	HU	  support_hu@strong.tv +36 1 445 26 10
BG	  support_bg@strong.tv +359 32 634451	IT	  support_it@strong.tv 199 404 032 Da rete fissa 24,8 cent. al min. 12,5 cent. scatto alla risposta Da rete mobile max 49 cent. al min. 15,6 cent. scatto allo risposta
CZ	  support_cz@strong.tv 844 44 44 90	NL	  support_nl@strong.tv
DE	  support_de@strong.tv 0180 501 49 91 (€ 0,14/Min. deutsches Festnetz) (€ 0,42/Min. max. Mobilfunknetze)	PL	  support_pl@strong.tv 801 702 017
DK	  support_dk@strong.tv	PT	  support_pt@strong.tv +351 2 100 06 125
ES	  support_es@strong.tv +34 91 119 61 76	SK	  support_sk@strong.tv 0850 15 05 50
FR	  support_fr@strong.tv	SL	  support_sl@strong.tv +386 1 828 08 58
HR	  support_hr@strong.tv +385 1 344 57 66	UA	  support_ua@strong.tv +380 (44) 238 61 50

Supplied by STRONG Austria
Represented by STRONG Ges.m.b.H.
Teinfaltstraße 8/4. Stock
1010 Vienna, Austria
Email: support_at@strong.tv

Licencie

NA TENTO PRODUKT SA UDEĽUJE LICENCIA V RÁMCI PORTFÓLIOVEJ LICENCIE PATENTU AVC PRE OSOBNÉ A NEKOMERČNÉ POUŽÍVANIE ZÁKAZNÍKOM NA (i) ŠIFROVANIE VIDEA V SÚLADE S NORMOU AVC ("AVC VIDEO") A/ALEBO (ii) DEKÓDOVANIE AVC VIDEA, KTORÉ ŠIFROVAL ZÁKAZNÍK ZAPOJENÝ DO OSOBNÉJ A NEKOMERČNEJ AKTIVITY A/ALEBO SA ZÍSKALO OD POSKYTOVATEĽA VIDEA, KTORÝ MÁ LICENCIU NA POSKYTOVANIE AVC VIDEA. NA AKÉKOL'VEK INÉ POUŽÍVANIE SA NEUDEĽUJE ŽIADNA INÁ LICENCIA A ANI SA NA NEHO NEVZŤAHUJE. DODATOČNÉ INFORMÁCIE MÔŽETE ZÍSKAŤ OD SPOLOČNOSTI MPEG LA, L.L.C. POZRITE SI [HTTP://WWW.MPEGLA.COM](http://www.mpegla.com)

Tento produkt obsahuje jeden alebo viac programov chránených v rámci medzinárodných a amerických zákonov na ochranu autorských práv ako nezverejnené diela. Sú dôverné a sú vlastníctvom spoločnosti **Dolby Laboratories**. Ich reprodukovanie alebo prezradenie ako celku alebo časti, prípadne vytváranie odvodených diel z týchto programov, a to bez výslovného povolenia spoločnosti Dolby Laboratories, je zakázané. Autorské práva 2003-2009 spoločnosti Dolby Laboratories. Všetky práva vyhradené.

TENTO PRODUKT SA PREDÁVA S OBMEDZENOU LICENCIOU A OPRÁVNENIE NA JEHO POUŽÍVANIE ZÍSKAVATE VÝLUČNE V SPOJENÍ S OBSAHOM HEVC, KTORÝ SPĽŇA VŠETKY TRI NASLEDUJÚCE PODMIENKY: (1) OBSAH VO FORMÁTE HEVC JE URČENÝ IBA NA OSOBNÉ POUŽÍVANIE; (2) OBSAH VO FORMÁTE HEVC SA NEPONÚKA NA PREDAJ A (3) OBSAH VO FORMÁTE HEVC VYTVORIL VLASTNÍK PRODUKTU. TENTO PRODUKT SA NESMIE POUŽÍVAŤ V SPOJENÍ S OBSAHOM VO FORMÁTE HEVC VYTVORENOU TREŤOU STRANOU, KTORÝ SI POUŽÍVATEĽ OBJEDNAL ALEBO ZAKÚPIL OD TRETEJ STRANY, POKIAĽ LICENCOVANÝ PREDAJCA OBSAHU SAMOSTATNE NEUDEĽIL POUŽÍVATEĽOVI PRÁVA NA POUŽÍVANIE PRODUKTU S TAKÝMTO OBSAHOM. POUŽÍVANÍM PRODUKTU V SPOJENÍ S OBSAHOM VO FORMÁTE HEVC VYJADRUJETE SVOJ SÚHLAS S OBMEDZENÝM OPRÁVNENÍM NA POUŽÍVANIE PODĽA VYŠŠIE UVEDENÝCH PODMIENOK.

Ochrana údajov:

Uvedomte si, že spoločnosť STRONG, jej výrobní partneri, poskytovatelia aplikácií a poskytovatelia služieb môžu zbierať a používať technické údaje a príslušné informácie, a to vrátane, ale neobmedzujúce sa len na technické informácie o tomto zariadení, systéme a aplikačnom softvéri a periférnych zariadeniach. Spoločnosť STRONG, jej výrobní partneri, poskytovatelia aplikácií a poskytovatelia služieb môžu použiť takéto informácie na poskytovanie svojich produktov, služieb alebo technológií pre vás, pokiaľ sa dodávajú v podobe, ktorá vás osobne neidentifikuje.

Okrem toho myslite na to, že niektoré poskytované služby - ktoré sa už nachádzajú v zariadení alebo ktoré ste nainštalovali môžu požadovať registráciu, v ktorej budete musieť uviesť osobné údaje.

Okrem toho si uvedomte, že niektoré služby, ktoré nie sú vopred nainštalované, ale môžu sa nainštalovať, môžu zbierať osobné údaje aj bez toho, aby uviedli dodatočné upozornenia a spoločnosť STRONG nemôžete brať na zodpovednosť za možné porušenie ochrany údajov zo strany služieb, ktoré neboli vopred nainštalované.

ZJEDNODUŠENÉ EÚ VYHLÁSENIE O ZHODE

Spoločnosť STRONG prehlasuje, že tento produkt SRT 24HE4203 je v súlade so základnými požiadavkami a inými príslušnými ustanoveniami smerníc CE 2004/108/ES a 73/23/ES, RoHS 2002/95/ES

Kompletný text Prehlásenia o zhode s EÚ je dostupný na nasledujúcej internetovej adrese: <http://www.strong.tv/en/doc>

Podlieha zmenám. V dôsledku prebiehajúceho výskumu a vývoja technických špecifikácií sa konštrukcia a vzhľad produktov môže zmeniť. Vyrobené na základe licencie od spoločnosti Dolby Laboratories. Dolby, Dolby Audio a symbol dvojitého D sú ochranné známky spoločnosti Dolby Laboratories Licensing Corporation. Pojmy HDMI, HDMI High-Definition Multimedia Interface a logo HDMI sú ochranné známky alebo registrované ochranné známky spoločnosti HDMI Licensing Administrator, Inc. Wi-Fi je registrovaná ochranná známka spoločnosti Wi-Fi Alliance®. Netflix je registrovaná ochranná známka spoločnosti Netflix, Inc. YouTube™ je ochranná známka spoločnosti Google Inc. Všetky názvy produktov sú ochranné známky alebo registrované ochranné známky ich príslušných vlastníkov.

© STRONG 2023. Všetky práva vyhradené.

POUŽÍVATEĽSKÁ PRÍRUČKA



Za účelom zabezpečenia maximálneho výkonu a bezpečnosti si pozorne prečítajte túto príručku. Uschovajte si túto príručku pre referenciu do budúcnosti.

OBSAH

1. POKYNY	3
1.1 Bezpečnostné pokyny	3
1.2 Uskladnenie	4
1.3 Príslušenstvo	4
1.4 Nastavenie zariadenia	4
2. MONTÁŽ	5
2.1 Predvolený kód PIN: Prístup k aplikácii LiveTV na nastavenie rodičovskej zámky	5
2.2 Predný panel	5
2.3 Zadný panel	6
2.4 Diaľkové ovládanie	7
2.5 Inštalácia batérií	8
2.6 Používanie diaľkového ovládača	8
3. PRVÁ INŠTALÁCIA	9
3.1 Domovská obrazovka	9
3.2 Vstup	10
4. OBRAZ	11
4.1 Režim obrazu	11
4.2 Pomer strán	11
4.3 Použitie nastavení obrazu	12
5. ZVUK	14
5.1 Režim zvuku	15
5.2 Slúchadlá	15
5.3 Nastavenia režimu zvuku	15
6. SIETĚ	17
7. KANÁL	18
8. SYSTÉM	24
9. MÉDIÁ	34
10. RIEŠENIE PROBLÉMOV	37
11. TECHNICKÉ ÚDAJE	39

1. POKYNY

1.1 Bezpečnostné pokyny

- Pred použitím súpravy si prečítajte všetky pokyny. Tieto pokyny si odložte na použitie v budúcnosti.
- Používajte iba doplnky/príslušenstvo predpísané alebo dodávané výrobcom (ako napríklad výhradný napájací adaptér, batéria atď.).
- Pred inštaláciou alebo obsluhou prístroja si prečítajte informácie uvedené na vonkajšom zadnom kryte, ktoré sa týkajú elektrických a bezpečnostných údajov.
- Aby ste znížili riziko požiaru alebo zásahu elektrickým prúdom, nevystavujte tento spotrebič dažďu a ani vlhkosti.
- Vetraniu nebráňte zakrytím vetracích otvorov predmetmi, ako napríklad novinami, obrusmi, záclonami a podobne.
- Prístroj nevystavujte účinkom kvapkania alebo postriekania a na prístroj neukladajte žiadne predmety, ktoré sú naplnené kvapalinou, ako napríklad vázy.
- Označenie  predstavuje riziko zásahu elektrickým prúdom. Externé zapojenie musí namontovať odborne spôsobilá osoba alebo musíte použiť pripravené vodiče a káble.
- Aby ste predišli zraneniu, musíte toto zariadenie upevniť k podlahe/stene, a to v súlade s pokynmi na inštaláciu.
- V prípade nesprávnej výmeny batérie hrozí nebezpečenstvo výbuchu. Vymieňajte len za batérie rovnakého alebo ekvivalentného typu.
- Batéria (batéria alebo batérie, alebo akumulátorová batéria) sa nesmie vystavovať nadmernému teplu, ako napríklad slnečnému svetlu, ohňu a podobne.
- Nadmerný akustický tlak zo slúchadiel môže spôsobiť stratu sluchu.
- Počúvanie hudby pri vysokej úrovni hlasitosti a po dlhšiu dobu môže poškodiť sluch.
- Aby sa znížilo riziko poškodenia sluchu, je potrebné znížiť hlasitosť na bezpečnú a súčasne pohodlnú úroveň a skrátiť čas strávený počúvaním zvuku pri vysokej úrovni hlasitosti.
- Sieťová zástrčka alebo prívodka zariadenia slúži ako rušiace zariadenie. Musí byť ľahko dostupná. Keď prístroj nepoužívate, ako aj pri jeho presúvaní, zabezpečte súpravu napájacieho kábla, napr. priviažte súpravu napájacieho kábla páskou na káblové zväzky, prípadne podobným predmetom. Nesmie mať ostré hrany, ani nič podobné, čo by mohlo spôsobiť odieranie súpravy napájacieho kábla. Pri opakovanom uvedení do prevádzky sa uistite, že napájací kábel nie je poškodený. V prípade poškodenia napájacieho kábla ho vymeňte za podobný kus s rovnakými parametrami. Nezobrazovanie svetelnej indikácie na zariadení neznamená, že je kompletne odpojené od siete. Aby ste zariadenie kompletne odpojili, musíte vytiahnuť sieťovú zástrčku.
- Pri likvidácii batérie je potrebné brať ohľad na environmentálne aspekty.
- Do blízkosti prístroja neukladajte žiadne zdroje otvorených plameňov, ako napríklad horiace sviečky.
-  Aby ste predišli šíreniu požiaru, uchovávajte vždy sviečky, ako aj ďalšie zdroje otvoreného plameňa mimo tohto výrobku.
- Konektor USB môže poskytnúť maximálne 500 mA.
-  Zariadenie s týmto symbolom je triedy II alebo s dvojistou elektrickou izoláciou. Bolo navrhnuté tak, aby nevyžadovalo bezpečnostné pripojenie k elektrickému uzemneniu.

Prevádzkové prostredie

- Nemontujte toto zariadenie do stiesneného priestoru, ako je napríklad knižnica alebo podobné miesto.
- Súpravu nepoužívajte v blízkosti vlhkých alebo studených miest a chráňte ju pred prehriatím.
- Uchovávajte prístroj mimo priameho slnečného žiarenia.
- Súpravu nepoužívajte v blízkosti prašných priestorov.
- Do prístupnej oblasti otvoru nedávajte sviečky, aby ste predišli vniknutiu horľavých cudzích predmetov do TV.

Smernica WEEE

WEEE



Správna likvidácia tohto výrobku. Toto označenie znamená, že tento výrobok nesmiete likvidovať spolu s bežným komunálnym odpadom, a to kdekoľvek v rámci EÚ. Aby ste predišli možnému znečisteniu životného prostredia alebo poškodeniu ľudského zdravia nekontrolovanou likvidáciou odpadu, pristupujte zodpovedne k recyklácii, čím podporíte trvalo udržateľné opätovné využitie materiálnych zdrojov. Ak chcete použité zariadenie vrátiť, využite systémy zberu a recyklácie, prípadne kontaktujte predajcu, u ktorého ste si výrobok zakúpili. Môžu tento výrobok prevziať za účelom bezpečnej recyklácie.

1.2 Uskladnenie

Vaše zariadenie bolo dôkladne skontrolované a zabalené pred jeho expedíciou. Pri jeho odbaľovaní sa uistite, že obsahuje všetky súčasti a obal udržiavajte mimo dosahu detí. Odporúčame vám, aby ste si počas záručnej doby uschovali kartónový obal, aby bolo vaše zariadenie dokonale chránené pre prípad opravy alebo záručnej reklamácie.

1.3 Príslušenstvo

- 1 x Pokyny k inštalácii
- 1 x Bezpečnostné pokyny
- 1 x Diaľkový ovládač
- 2 x AAA batérie

1.4 Nastavenie zariadenia

Fig. 1

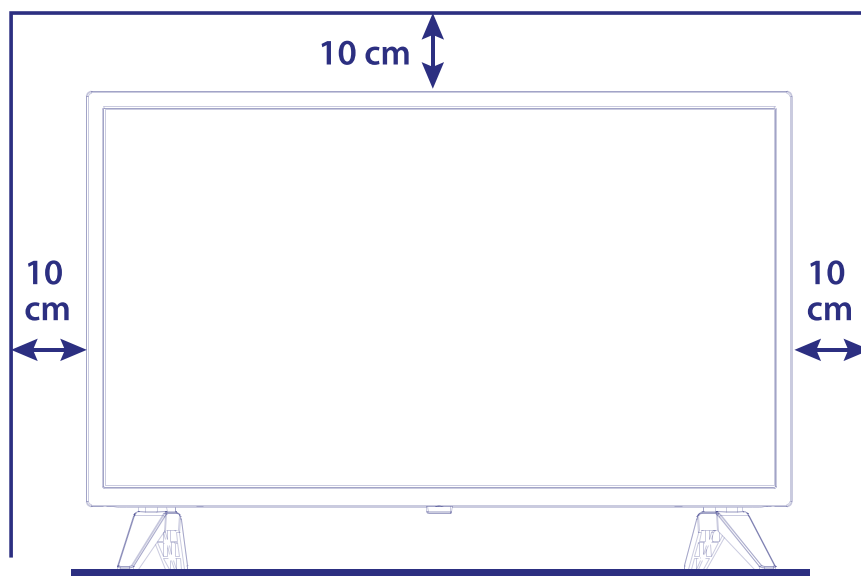

Displej namontujte na pevný horizontálny povrch, ako je napr. stôl alebo stolík. Kvôli vetraniu ponechajte okolo súpravy voľný priestor aspoň 10 cm. Aby ste predišli akejkoľvek poruche a nebezpečným situáciám, nekladte na hornú stranu súpravy žiadne predmety. Tento prístroj môžete používať v tropických a/alebo miernych klimatických pásmach.

Táto používateľská príručka poskytuje úplné pokyny pre inštaláciu a používanie tohto TV. Symboly budú slúžiť nasledovne.

VAROVANIE

Označuje varovnú informáciu.

POZNÁMKA

Označuje všetky ostatné významné alebo užitočné informácie.



Predstavuje tlačidlo na diaľkovom ovládači alebo TV.

Move to (Prejsť na)

Predstavuje položku ponuky v rámci okna.

2. MONTÁŽ

2.1 Predvolený kód PIN: Prístup k aplikácii LiveTV na nastavenie rodičovskej zámky

2.2 Predný panel

Fig. 2

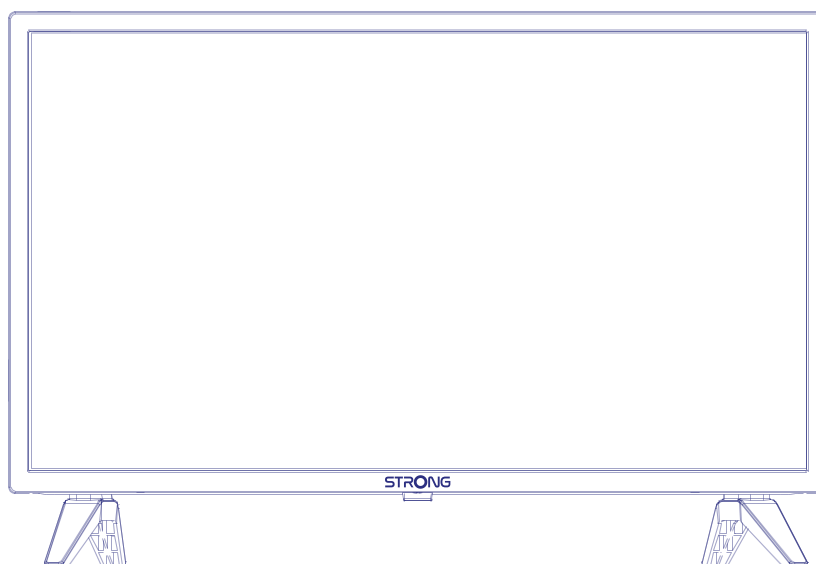

POZNÁMKA: Obrázky sú iba ilustračné.

1. Indikátor napájania/snímač diaľkového ovládača
2. Reprodukory
3.  / **MENU** (Ponuka) Zapne TV alebo pohotovostný režim.

2.3 Zadný panel

POZNÁMKA: Obrázky sú iba ilustračné.

Fig. 3b

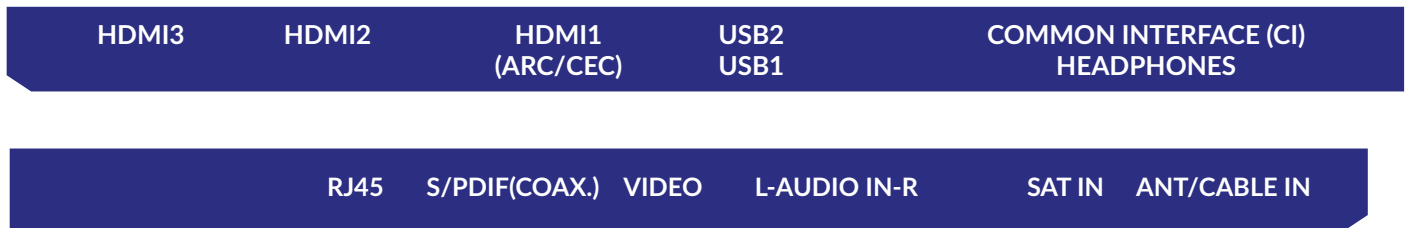

1. HDMI 3 Vstupný signál HDMI pripojte k zdroju signálu, akým je napríklad prehrávač DVD, Blu-ray alebo herná konzola.
2. HDMI 2 Vstupný signál HDMI pripojte k zdroju signálu, akým je napríklad prehrávač DVD, Blu-ray alebo herná konzola.
3. HDMI 1 (ARC) Vstupný signál HDMI pripojte k zdroju signálu, akým je napríklad prehrávač DVD, Blu-ray alebo herná konzola, prípadne priamo k digitálnemu zosilňovaču, ktorý podporuje funkciu ARC. Tento vstup je vybavený funkciou ARC (Audio Return Channel) na implementáciu audio pripojení a plnú podporu Dolby Audio.
4. USB 2.0 Porty USB 2.0.
5. USB 2.0 Porty USB 2.0.
6. CI Pripojte modul CAM (modul podmieneného prístupu).
7. HEADPHONE Výstup pre náhlavné slúchadlá alebo slúchadlá do uší. Keď pripojíte a vyberiete slúchadlá, reproduktory sa stíšia.
8. RJ45 Pripojenie k vášmu internetovému smerovaču na prístup k internetu/aplikáciám.
9. S/PDIF (optický) Použite kábel RCA na pripojenie TV ku kompatibilnému digitálnemu zosilňovaču alebo súprave domáceho kina.
10. AUDIO Zvuk vľavo / vpravo IN. Na pripojenie televízora k domácomu kinu použite kábel RCA („zástrčka Cinch / Jack“).
11. VIDEO Video IN. Pomocou kábla RCA („Cinch / Jack plug“) pripojte televízor k domácomu kinu, videorekordéru S-Video, kamkordérom alebo DVD prehrávaču.
12. SAT IN Pripojte koaxiálny kábel na príjem signálu z antény LNB.
13. ANTENNA /CABLE IN Pripojte koaxiálny kábel na príjem signálu z antény alebo kábla DVB-T/T2.

POZNÁMKA: Ak sa po pripojení kábla do niektorého z konektorov televízor vypne, iba ho znovu zapnite.

2.4 Dialkové ovládanie

Fig. 4

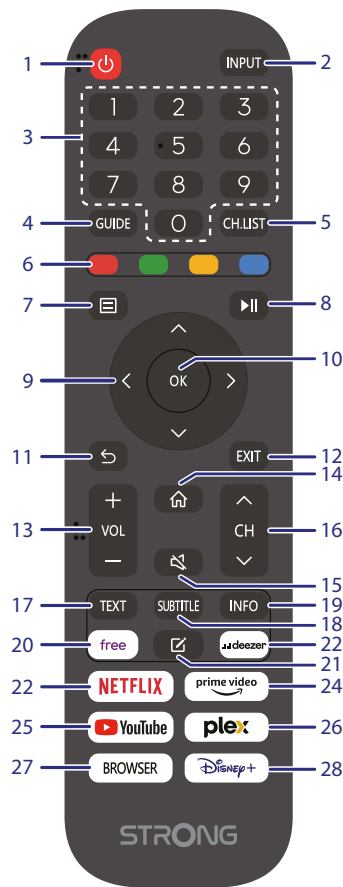

- 1.
2. INPUT
3. 0 ~ 9
4. GUIDE
5. CH. LIST
6. FAREBNÉ TLAČIDLÁ

- 7.
- 8.
- 9.
10. OK
- 11.

12. EXIT
13. VOL +/-
- 14.
- 15.
16. CH +/-
17. TEXT

18. SUBTITLE

Stlačením tlačidla zapnete TV alebo pohotovostný režim.
 Stlačením vyberte iný vstup
 Priamy výber kanálov.
 Stlačením zobrazíte aktuálne informácie GUIDE v režime DTV.
 Stlačením tlačidla vstúpite do zoznamu kanálov.
 Stlačením tlačidla vykonáte rýchlu funkciu v režime TV alebo DTV.
 Otvoríte možnosti ponuky.
 Stlačením tlačidla pozastavíte prehrávanie, po opätovnom stlačení tlačidla prehrávanie pokračuje.
 Pohybovanie sa v ponuke.
 Potvrďte výber.
 Stlačením tlačidla sa vrátite na predchádzajúci zobrazený kanál.
 V ponuke: Návrat na predchádzajúcu ponuku.
 Opustíte aktuálnu ponuku.
 Pridávate alebo uberáte hlasitosť.
 Vstúpite na domovskú plochu.
 Stlačením tlačidla stíšite zvuk alebo ho obnovíte.
 Prepínate kanály nahor alebo nadol.
 Stlačením tlačidla vstúpite do ponuky teletextu alebo ju opustíte.
 Zapne/vypne titulky v režime DTV.

16. INFO

17. VIDAA free (Bezplatné videá VIDAA)

18. Custom button (Vlastné tlačidlo)

19. deezer

20. NETFLIX

21. prime video

22. YouTube

23. plex

24. BROWSER

25. Disney+

Zobrazíte informácie o aktuálnom zdroji.

Otvorenie bezplatných videí na sledovanie zo servera VIDAA.

- Krátke stlačenie, tlačidlo skratky na otvorenie vybranej aplikácie.

- Dlhým stlačením vyvoláte obrazovku úprav spúšťača a vyberiete aplikáciu.

Stlačením okamžite vstúpite do aplikácie deezer *

Stlačením okamžite vstúpite do aplikácie Netflix**

Stlačením okamžite vstúpite do aplikácie prime video***

Stlačením okamžite vstúpite do aplikácie YouTube

Stlačením okamžite vstúpite do aplikácie plex****

Stlačte pre priamy prístup k vášmu internetovému prehliadaču.

Stlačením okamžite vstúpite do aplikácie Disney+*****

* Členstvo nie je zahrnuté. Služba Deezer je dostupná vo vybraných krajinách. Prehrávanie služby Deezer vyžaduje vytvorenie účtu. Vyžaduje sa širokopásmové pripojenie na internet. Viac informácií nájdete na webovej lokalite www.deezer.com.

** Členstvo nie je zahrnuté. Služba Netflix je dostupná vo vybraných krajinách. Prehrávanie služby Netflix vyžaduje vytvorenie účtu. Vyžaduje sa širokopásmové pripojenie na internet. Viac informácií nájdete na webovej lokalite www.netflix.com/TermsOfUse.

*** Členstvo nie je zahrnuté. Služba Prime video je dostupná vo vybraných krajinách. Prehrávanie služby Prime video vyžaduje vytvorenie účtu. Vyžaduje sa širokopásmové pripojenie na internet. Viac informácií nájdete na webovej lokalite www.primevideo.com

**** Členstvo nie je zahrnuté. Služba Plex je dostupná vo vybraných krajinách. Prehrávanie služby Plex vyžaduje vytvorenie účtu. Vyžaduje sa širokopásmové pripojenie na internet. Viac informácií nájdete na webovej lokalite www.plex.tv.

***** Členstvo nie je zahrnuté. Služba Disney+ je dostupná vo vybraných krajinách. Prehrávanie služby Disney+ vyžaduje vytvorenie účtu. Vyžaduje sa širokopásmové pripojenie na internet. Viac informácií nájdete na webovej lokalite www.disneyplus.com.

2.5 Inštalácia batérií

Fig. 5

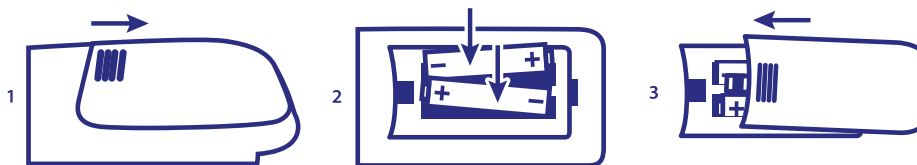

Do priečinku na batérie najmenšieho diaľkového ovládania vložte 2 batérie typu AAA. Overte si označenie polaritu v priestore na batérie.

POZNÁMKA: Obrázky sú iba ilustračné. Skutočné položky sa môžu líšiť.

1 Stlačte jazýček a vytiahnite ho.

2 Do priečinka vložte 2 batérie typu AAA a uistite sa, že polarita je správna.

3 Horizontálnym zasunutím zatvorte kryt.

Bezpečnostné opatrenia týkajúce sa používania batérie

Nesprávne používanie batérie spôsobí jej vytečenie. Pozorne dodržiavajte tieto pokyny.

1. Dodržiavajte polaritu batérie, aby ste predišli skratu.

2. Keď je napätie batérie nedostatočné, čo má vplyv na použiteľný dosah, mali by ste ju vymeniť za novú batériu. Ak diaľkový ovládač nebudete dlhší čas používať, vyberte batérie z diaľkového ovládača.

3. Nepoužívajte rôzne typy batérií spoločne (napr. mangánové s alkalickými).

4. Batériu nevyhadzujte do ohňa a ani ju nenabíjajte alebo nerozoberajte.

5. Pri likvidácii batérií dodržiavajte príslušné predpisy na ochranu životného prostredia.

2.6 Používanie diaľkového ovládača

- Pri používaní diaľkového ovládača ním mierte na snímač diaľkového ovládania. Predmety nachádzajúce sa medzi diaľkovým ovládačom a snímačom diaľkového ovládania môžu brániť normálnej činnosti.

- Nevystavujte diaľkový ovládač silným vibráciám. Na diaľkový ovládač nevyliievajte kvapaliny, ani ho nedávajte na miesto s vysokou vlhkosťou.
- Diaľkový ovládač nevystavujte priamemu slnečnému žiareniu, ktoré by mohlo spôsobiť jeho deformáciu vplyvom tepla.
- Keď je snímač diaľkového ovládania vystavený priamemu slnečnému žiareniu alebo silnému svetlu, diaľkový ovládač nefunguje. V takomto prípade zmeňte polohu osvetlenia alebo TV, prípadne obsluhujte diaľkový ovládač z menšej vzdialenosti od snímača diaľkového ovládania.

* na potvrdenie vášho výberu použite tlačidlo OK alebo tlačidlo pravej ARROW.

3. PRVÁ INŠTALÁCIA

Po riadnom zapojení všetkých konektorov zapnite svoj TV.

Postupujte podľa pokynov úvodnej inštalácie na obrazovke a vykonajte inštaláciu. Potrvá to niekoľko minút.

3.1 Domovská obrazovka

Po dokončení prvotného nastavenia môžete vstúpiť na obrazovku 🏠.

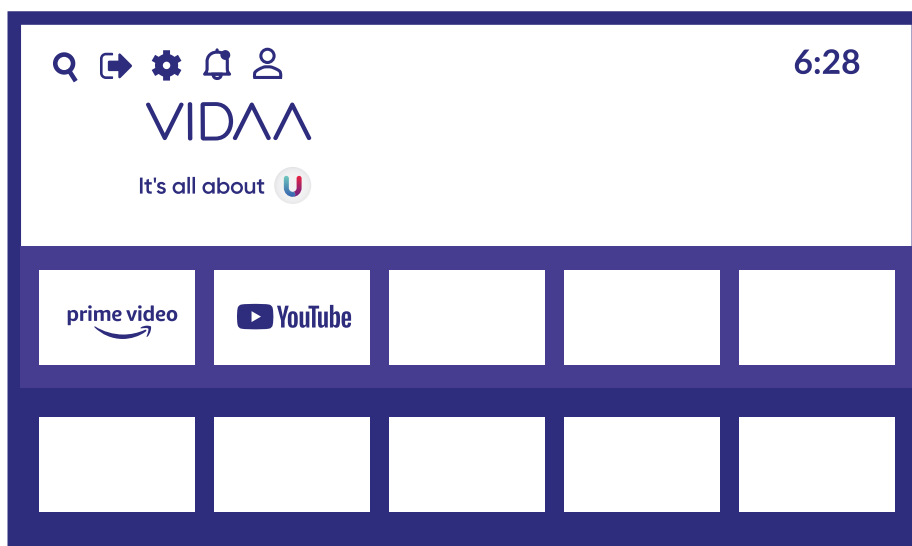

Stlačením tlačidla  vyberte obrazovku 🏠. Na diaľkovom ovládači môžete stlačením tlačidla    vykonať výber.



 **Inputs:** (Vstupy) Po kliknutí na túto ikonu môžete vybrať vstupný zdroj.

 **Settings:** (Nastavenia) Po kliknutí na túto ikonu môžete konfigurovať rôzne nastavenia.

3.2 Vstup

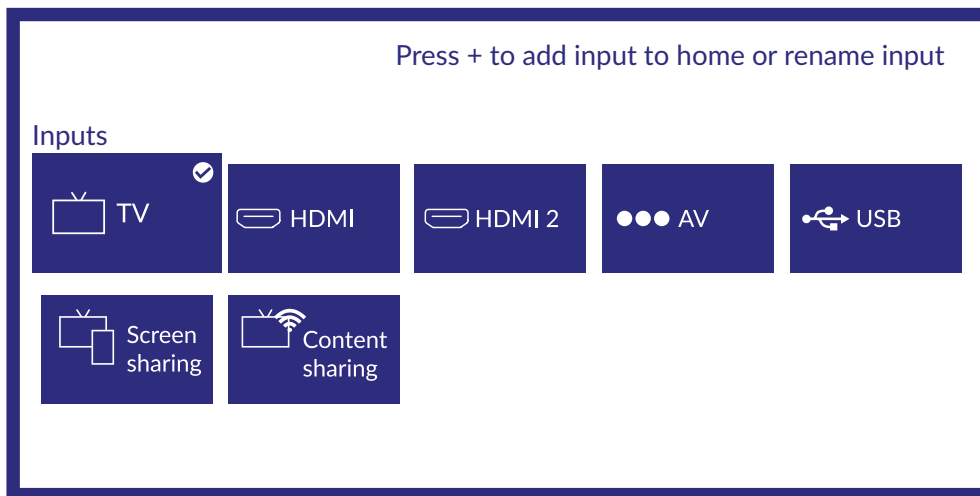

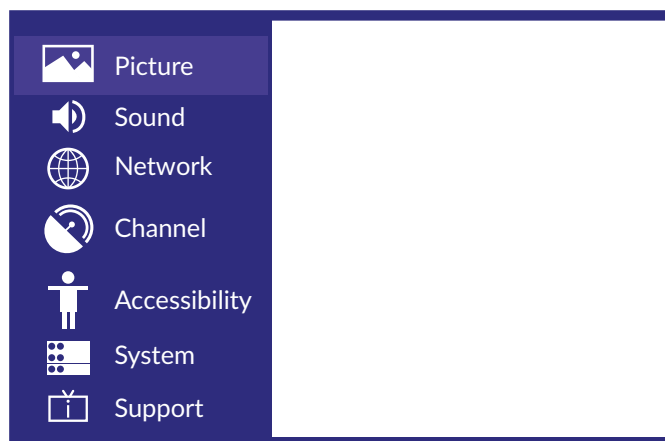

Stlačením tlačidla ▲▼ vyberte ponuku vstupov a pomocou tlačidiel ▲▼ ◀▶ vyberte požadovanú položku. Najprv stlačte tlačidlo **OK**, aby ste vybrali vstup.



Teraz stlačte tlačidlo **OK**, aby ste vstúpili do nastavenia.

4. OBRAZ

Stlačením tlačidla  vstúpte do hlavnej ponuky stlačením tlačidla    vyberte ponuku obrazu.

1. Stlačením tlačidiel   vyberte možnosť, ktorú chcete upraviť v ponuke **PICTURE** (OBRAZ).
2. Upravte stlačením tlačidla **OK**.
3. Po dokončení nastavenia stlačením tlačidla **OK** výber uložte a vráťte sa na predchádzajúcu ponuku.

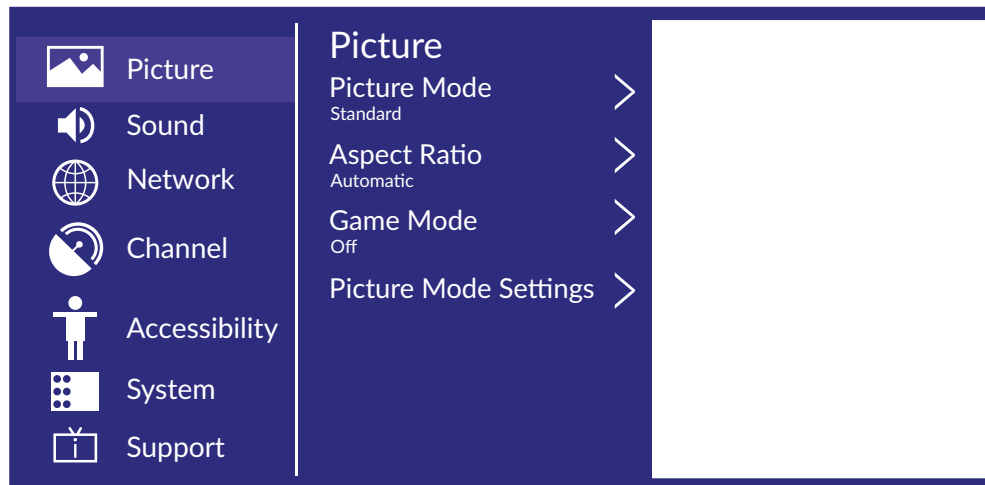

4.1 Režim obrazu

Stlačením tlačidla   vyberte **Picture Mode** (Režim obrazu) a následne ju vyberte stlačením tlačidiel   a Enter.

(Voliteľné: Standard/Cinema Day/Cinema night/Dynamic/Sports (Štandardný/Denné kino/Nočné kino/Dynamický/Športový)).

<i>Standard</i> (Štandardný)	Predvolený režim, aby používatelia mohli sledovať vysokokvalitný obraz pri normálnom svetle.
<i>Cinema day</i> (Denné kino)	Vylepšenie kontrastu, farieb a jasnosti obrazovky, aby boli farby živšie.
<i>Cinema night</i> (Nočné kino)	Zníženie kontrastu, farieb a jasnosti obrazovky, aby obrazovka vyzerala jemne.
<i>Dynamic</i> (Dynamický)	Vylepšenie kontrastu, farieb a jasnosti obrazovky tak, aby bol obraz dynamicky farebne vyvážený.
<i>Sports</i> (Športový)	Tento režim je vhodnejší na sledovanie športových videí.

4.2 Pomer strán

Nastavením pomeru strán môžete obraz rozťahnuť alebo priblížiť.

Stlačením tlačidla   vyberte položku Aspect Ratio (Pomer strán).

Stlačením tlačidla  vyberte položku Automatic/16:9/4:3/Panoramic/Movie Zoom/Direct (Automaticky/16:9/4:3/Panoramatický/Filmové priblíženie/Priamy).

Game Mode (Herný režim)

Stlačením tlačidla   vyberte položku a stlačením tlačidla   vyberte možnosť On/Off (Zap./Vyp.).

Picture Mode Settings (Nastavenia režimu obrazu)

Stlačením tlačidla   vyberte položku a stlačením tlačidiel  a **OK** vstúpte do ponuky.

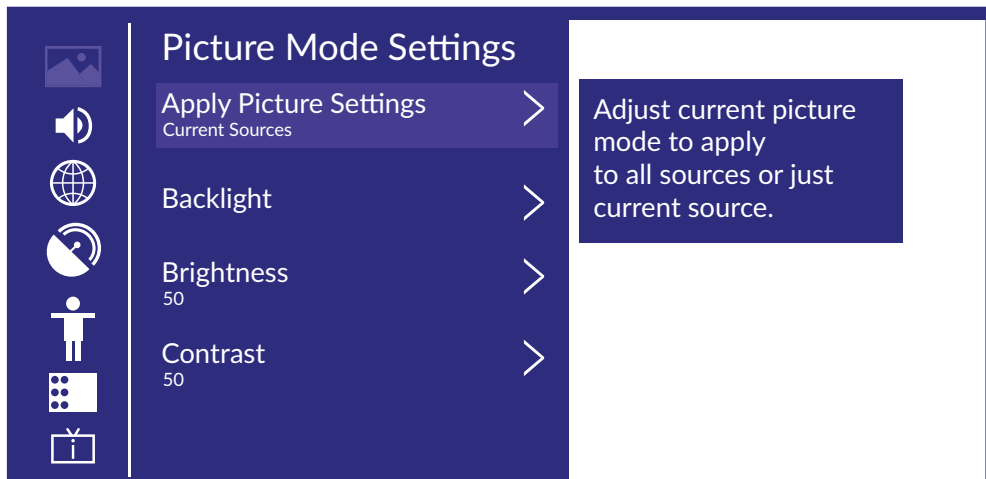

4.3 Použitie nastavení obrazu

V tejto ponuke môžete nastaviť aktuálny režim obrazu tak, aby platil pre všetky zdroje alebo len pre aktuálny zdroj.

Stlačením tlačidla ▲▼ vyberte položku a stlačením tlačidiel ► a OK vstúpte do ponuky. (Voliteľné: All Sources/Current Source (Všetky zdroje/Aktuálny zdroj))

Backlight/Brightness/Contrast/Colour Saturation/Sharpness (Podsvietenie/Jas/Kontrast/Sýtosť farieb/Ostrosť)

Stlačením tlačidla ▲▼ vyberte možnosť a nastavenie upravte stlačením tlačidla ◀▶.

Backlight (Podsvietenie)

Nastavenie podsvietenia obrazu. (Voliteľné: Off/Low/High (Vyp./Nízke/Vysoké))

Brightness (Jas)

Nastavenie jasu obrazu.

Contrast (Kontrast)

Nastavenie kontrastu obrazu.

Colour Saturation (Sýtosť farieb)

Nastavenie hustoty farieb obrazu.

Sharpness (Ostrosť)

Nastavenie ostrosti okrajov obrazu.

Adaptive Contrast (Adaptívny kontrast)

V tejto ponuke môžete automaticky stmaviť tmavé oblasti a zosvetliť svetlé oblasti obrazu, aby ste videli viac detailov.

Stlačením tlačidla ▲▼ vyberte položku *Adaptive Contrast* (Adaptívny kontrast) a stlačením tlačidla ◀▶ vyberte možnosť Off/Low/Medium/High (Vyp./Nízky/Stredný/Vysoký).

Noise Reduction (Redukcia šumu)

Nastavenie možností na odstránenie intenzity šumu obrazu.

Stlačením tlačidla ▲▼ vyberte položku *Noise Reduction* (Redukcia šumu).

Stlačením tlačidla ◀▶ vyberte možnosť Off/Low/Medium/High (Vyp./Nízka/Stredná/Vysoká).

MPEG Noise Reduction (Redukcia šumu MPEG)

Nastavenie možností na odstránenie intenzity šumu MPEG.

Stlačením tlačidla ▲▼ vyberte položku *Noise Reduction* (Redukcia šumu).

Stlačením tlačidla ◀▶ vyberte možnosť Off/Low/Medium/High (Vyp./Nízka/Stredná/Vysoká).

Colour Temperature (Teplota farieb)

Nastavenie celkovej farby obrazu.

Stlačením tlačidiel ▲▼ vyberte položku *Colour Temperature* (Teplota farieb).

Stlačením tlačidla ◀▶ vyberte možnosť *Warm1/Warm2/Standard/Cool* (Teplá1/Teplá2/Štandardná/Studená).

Expert Settings (Expertné nastavenia)

Nastavenie farebného priestoru a gamy tak, aby čo najlepšie vyhovovali zobrazovanému obsahu.

Stlačením tlačidla ▲▼ vyberte položku *Expert Settings* (Expertné nastavenia).

Stlačením tlačidla ◀▶ vstúpite do *sub-menu* (podponuka).

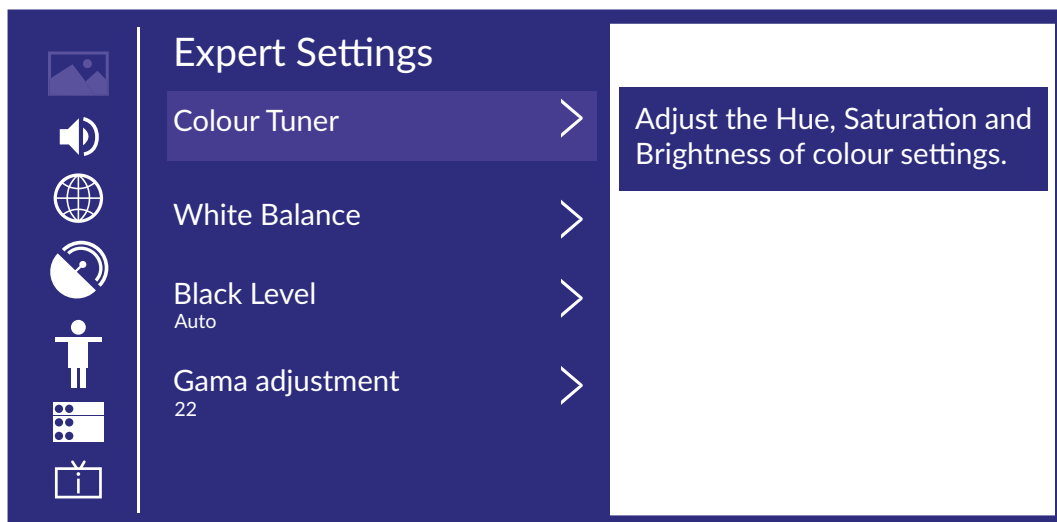

Colour Tuner (Tuner farieb)

Nastavenie odtieňa, sýtosti a jasnosti farieb.

Stlačením tlačidla ▲▼ vyberte položku *Colour Tuner* (Tuner farieb).

Stlačením tlačidla ◀▶ vstúpite do *sub-menu* (podponuka) a vykonáte úpravu.

White Balance (Vyváženie bielej)

Nastavenie intenzity červeného, zeleného a modrého svetla na zobrazenie skutočných farieb všetkých snímkov obrazu.

Stlačením tlačidla ▲▼ vyberte položku *White Balance* (Vyváženie bielej).

Stlačením tlačidla ◀▶ vstúpite do ponuky a vykonáte úpravu.

Black Level (Úroveň čiernej) (k dispozícii len pre zdroj HDMI)

V tejto ponuke môžete nastaviť rozsah signálu HDMI tak, aby bol vhodnejší pre obsah.

Stlačením tlačidla ▲▼ vyberte položku *Black Level* (Úroveň čiernej). Stlačením tlačidla ◀▶ vyberte položku.

Gamma Adjustment (Nastavenie gama)

Stlačením tlačidla ▲▼ vyberte položku *Gamma Adjustment* (Nastavenie gama).

Stlačením tlačidla ◀▶ vyberte možnosť *2.0/2.2/2.4/BT.1886*.

Gamma Calibration (Kalibrácia gama)

V tejto ponuke môžete upraviť krivku gama, ktorú ste vybrali.

Stlačením tlačidla ▲▼ vyberte položku *Gamma Calibration* (Kalibrácia gama).

Stlačením tlačidla ◀▶ vstúpite do *sub-menu* (podponuka) a vykonáte úpravu.

RGB Only Mode (Režim Iba RGB)

Stlačením tlačidla ▲▼ vyberte položku *RGB Only Mode* (Režim Iba RGB).

Stlačením tlačidla ◀▶ vyberte možnosť *Off/Red/Green/Blue* (Vyp./Červená/Zelená/Modrá).

Low Blue Light (Nízka úroveň modrého svetla)

Stlačením tlačidla ▲▼ vyberte položku *Low Blue Light* (Nízka úroveň modrého svetla).

Stlačením tlačidla ◀▶ vyberte možnosť *Off/Low/Middle/High/Very High* (Vyp./Nízka/Stredná/Vysoká/Veľmi vysoká).

Overscan

Stlačením tlačidla ▲▼ vyberte položku *Overscan*.

Stlačením tlačidla ◀▶ vyberte možnosť *On/Off* (Zap./Vyp.).

Reset Current Mode (Resetovať aktuálny režim)

Stlačením tlačidla ▲▼ vyberte položku *Resetovať aktuálny režim*.

Stlačením tlačidla ◀▶ vstúpite do *sub-menu* (podponuka).

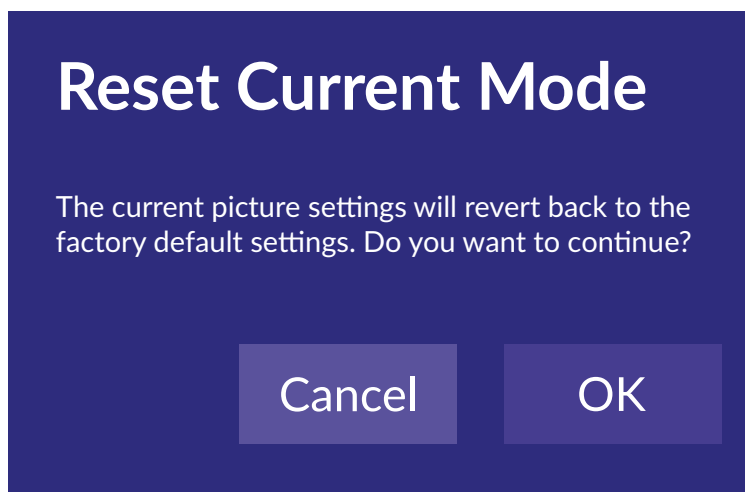

5. ZVUK

Stlačením tlačidla ☰ zobrazte hlavnú ponuku. Stlačením tlačidla ▲▼ vyberte položku *Sound* (Zvuk) v hlavnej ponuke.

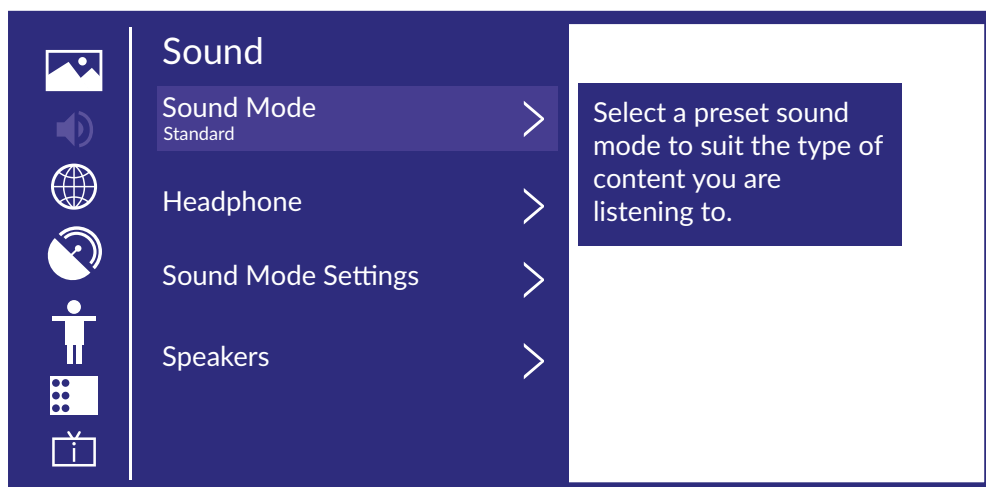

1. Stlačením tlačidla ▲▼ vyberte možnosť, ktorú chcete upraviť v ponuke *Sound* (Zvuk).
2. Upravte stlačením tlačidla **OK**.
3. Po dokončení nastavenia stlačením tlačidla **OK** výber uložte a vráťte sa na predchádzajúcu ponuku.

5.1 Režim zvuku

Stlačením tlačidla ▲▼ vyberte váš obľúbený režim zvuku.

(Voliteľné: Standard/Theatre/Music/Speech/Late Night/Sports (Štandardný/Divadlo/Hudba/Reč/Talkshow/Šport.))

Standard (Štandardný)
Theatre (Divadlo)

Vytvára vyvážený zvuk vo všetkých prostrediach.
Režim divadla zvyšuje efekt priestorového zvuku a poskytuje výraznejšiu odozvu subwoofera.

Music (Hudba)
Speech (Reč)

Zachováva pôvodný zvuk a je vhodný pre hudobné programy.
Nízke a vysoké frekvencie sú potlačené, aby sa zlepšila reprodukcia a čistota ľudského hlasu.

Late Night (Talkshow)
Sports (Šport)

Zlepšenie reprodukcie a čistoty ľudského hlasu s nízkou úrovňou hlasitosti.
Optimalizovaný zvuk na sledovanie futbalového zápasu.

5.2 Slúchadlá

Stlačením tlačidla ▲▼ vyberte položku *Headphone* (Slúchadlá). Je k dispozícii len vtedy, keď sú pripojené slúchadlá. Môže nastaviť režim výstupu zvuku cez slúchadlá.

5.3 Nastavenia režimu zvuku

Stlačením tlačidla ▲▼ vyberte položku *Sound Mode Settings* (Nastavenia režimu zvuku).

Stlačením tlačidla ◀▶ vstúpte do podponuky.

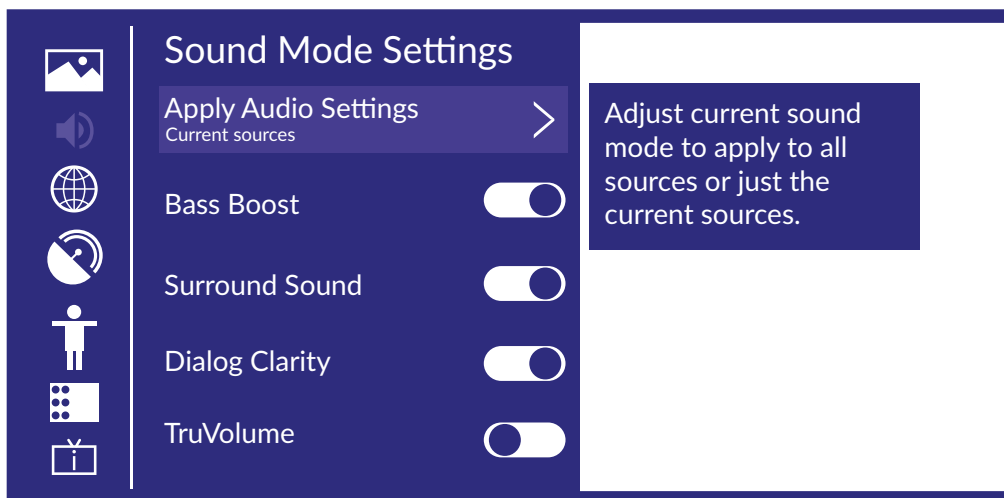

Apply Audio Settings (Použiť nastavenia zvuku)

Nastavenie položky Režim aktuálneho zvuku tak, aby sa vzťahoval na všetky zdroje alebo len na aktuálny zdroj.

Stlačením tlačidla ▲▼ vykonajte výber a následným stlačením tlačidiel ▶ a OK vyberte možnosť *Current Source/All Sources* (Aktuálny zdroj/Všetky zdroje).

Equalizer (Ekvalizér)

Stlačením tlačidla ◀▶ vyberte a nastavte možnosť *Equalizer* (Ekvalizér).

(Voliteľné: 100 Hz/500 Hz/1,5 KHz/5 KHz/10 KHz)

Bass Boost/Surround Sound/Dialog Clarity/True Volume/ Wall Mount Setup/Auto Volume Control
(Zosilnenie basov/Priestorový zvuk/Čistota dialógov/Skutočná hlasitosť/Nastavenie držiaka na stenu/Automatické ovládanie hlasitosti)

Stlačením tlačidla ▲▼ vykonajte výber a stlačením tlačidla ◀▶ vyberte možnosť On/Off (Zap./Vyp.).

Reset Current Mode (Resetovať aktuálny režim)

Stlačením tlačidla ▲▼ vyberte a stlačením tlačidla ◀▶ vyberte obnoviť alebo neobnoviť.

Speakers (Reproduktory)

Stlačením tlačidla ▲▼ vyberte položku *Speakers* (Reproduktory).

Stlačením tlačidla ◀▶ vstúpte do podponuky.

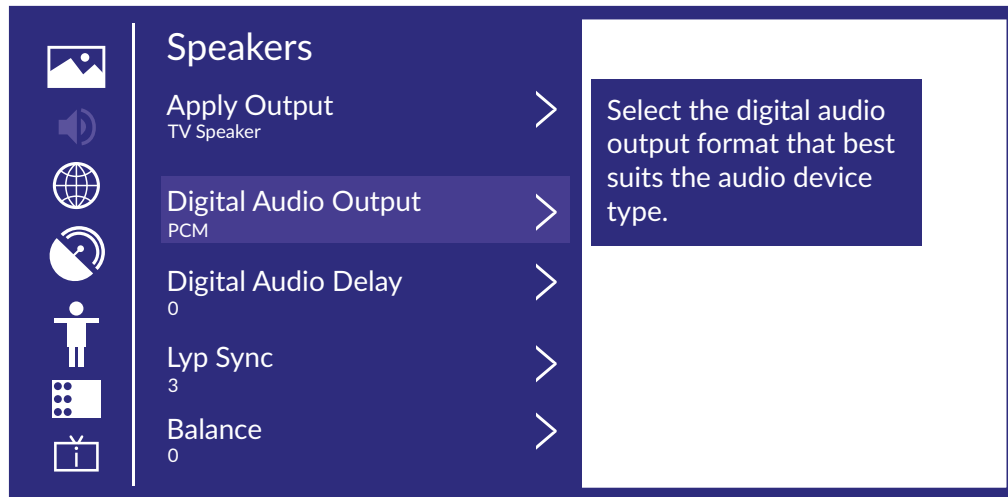

Audio Output (Výstup zvuku)

Stlačením tlačidla ▲▼ vyberte položku Audio Output (Zvukový výstup) a vstúpte do ponuky, následným stlačením tlačidla ▲▼ vyberte možnosť ARC/TV Speaker/SPDIF Only (ARC/TV reproduktor/Iba SPDIF).

Digital Audio Output (Digitálny výstup zvuku)

Stlačením tlačidla ▲▼ vyberte položku Digital Audio Out (Digitálny výstup zvuku) a následne ju vyberte stlačením tlačidla ▲▼.

DIGITAL AUDIO DELAY (Digitálne oneskorenie zvuku)

Stlačením tlačidla ▲▼ vyberte položku Digital Audio Delay (Digitálne oneskorenie zvuku) a následne upravte stlačením tlačidla ▲▼.

Lip Sync (Synchronizácia pohybu pier)

Stlačením tlačidla ▲▼ vyberte položku a následne stlačením tlačidla ◀▶ upravte položku.

Balanced left and right channels. (Vyváženie ľavého a pravého kanála.)

Stlačením tlačidla ▲▼ vyberte položku Balance (Vyváženie). Stlačením tlačidla ◀▶ upravte položku.

6. SIETĚ

Stlačením tlačidla  zobrazte hlavnú ponuku. Stlačením tlačidla  vyberte položku *Network (Sieť)* v hlavnej ponuke.

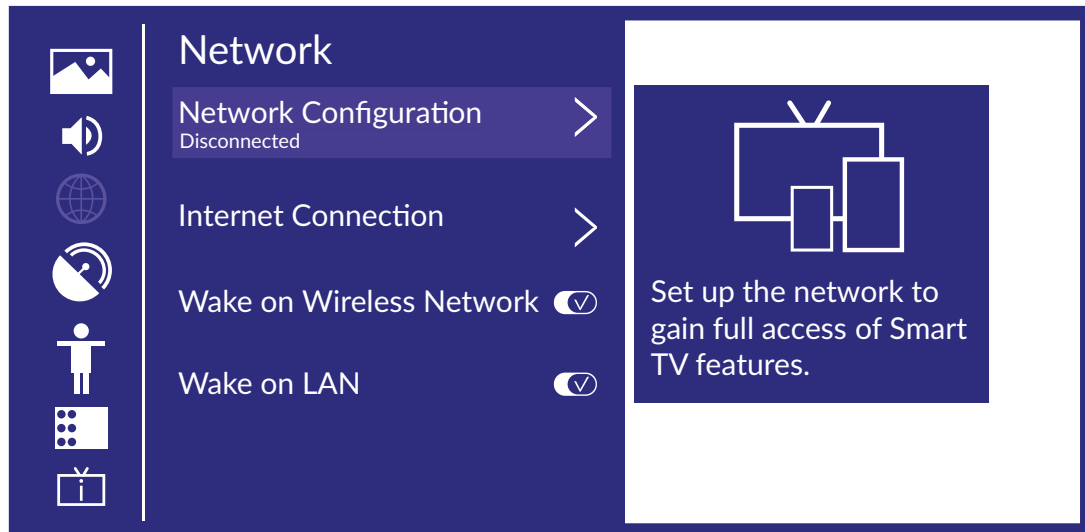

Stlačením tlačidla  vyberte: *Network Configuration/Internet Connection* (Konfigurácia siete/internetové pripojenie)

Prebudenie prostredníctvom bezdrôtovej siete/prebudenie prostredníctvom siete LAN.

Network Configuration (Konfigurácia siete)

Stlačením tlačidla  vyberte položku *Network Configuration* (Konfigurácia siete) a nastavte sieť.

Internet Connection (Internetové pripojenie)

Stlačením tlačidla  vyberte položku *Internet Connection* (Internetové pripojenie) a skontrolujte internetové pripojenie.

Wake on Wireless Network (Prebudenie prostredníctvom bezdrôtovej siete)

Stlačením tlačidla  vyberte položku *Wake on Wireless Network* (Prebudenie prostredníctvom bezdrôtovej siete) a potom stlačením tlačidla  vyberte možnosť *On/Off* (Zap./Vyp.).



Wake on LAN (Prebudenie prostredníctvom siete LAN)

Stlačením tlačidla  vyberte položku *Wake on LAN* (Prebudenie prostredníctvom siete LAN). Stlačením tlačidla  vyberte možnosť *On/Off* (Zap./Vyp.).

7. KANÁL

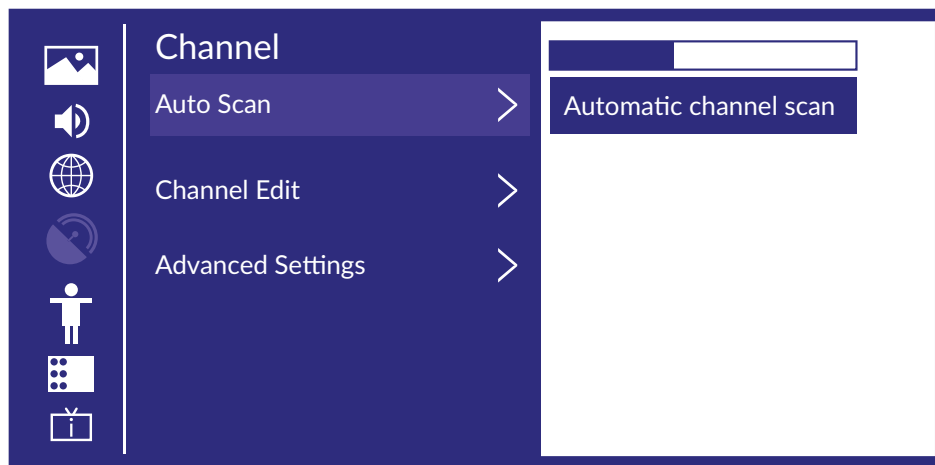

Stlačením tlačidla  zobrazte hlavnú ponuku. Pomocou tlačidla  vyberte položku *Channel* (Kanál).



1. Stlačením tlačidla   vyberte možnosť, ktorú chcete upraviť v ponuke Channel (Kanál).
2. Upravte stlačením tlačidla **OK**.
3. Po dokončení úprav stlačením tlačidla **OK** uložte výber a vráťte sa naspäť do predchádzajúcej ponuky.

Auto Scan (Automatické vyhľadávanie)

Automatické vyhľadávanie môže automaticky vyhľadať programový kanál.

Stlačením tlačidla   vyberte položku Auto Scan (Automatické vyhľadávanie) a následne stlačením tlačidla **OK** vykonajte nastavenie.

Rescan (Opätovné vyhľadávanie)

Na tejto stránke môžete vybrať opätovné vyhľadávanie kanála alebo zmeniť nastavenie.

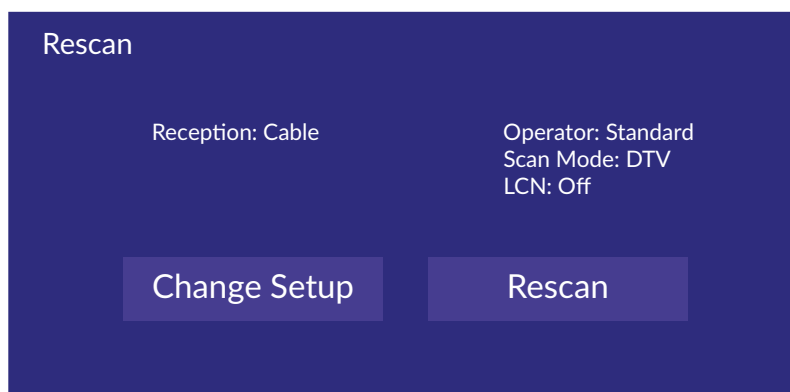

Reception (Príjem)

Stlačením tlačidla ◀▶ vyberte položku Reception (Príjem) a stlačením tlačidla ▲▼ vyberte možnosť *Satellite/Antenna/Cable* (Satelit/Anténa/Kábel).

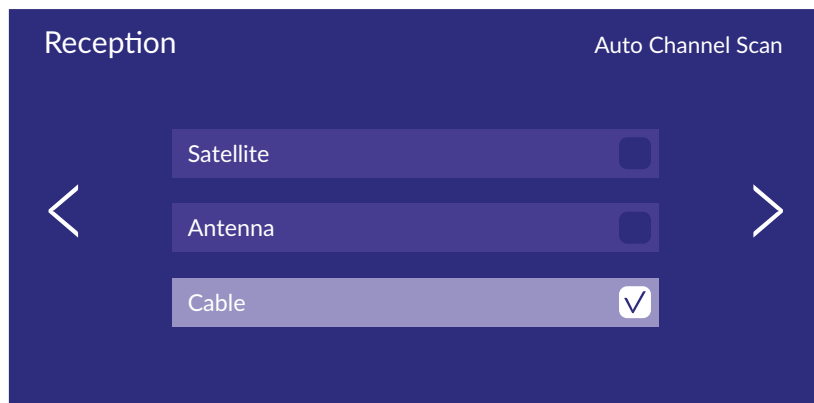

Operator (Operátor)

Stlačením tlačidla ◀▶ a stlačením tlačidla ▲▼ vykonajte nastavenie.

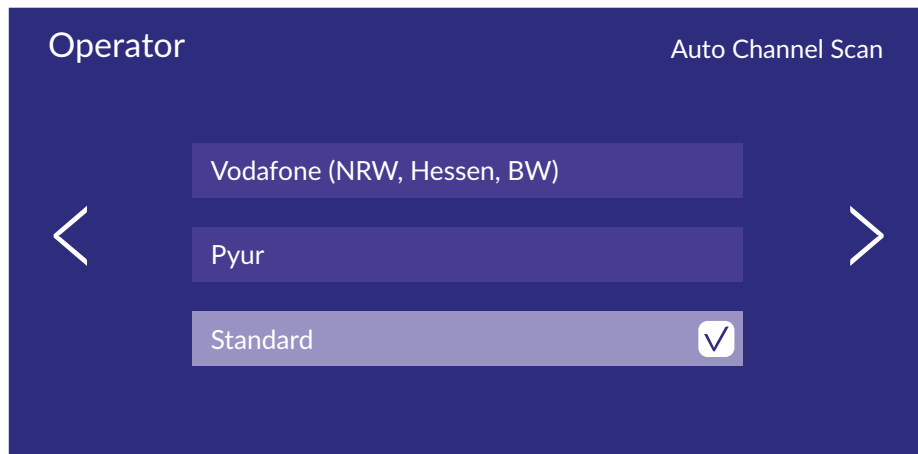

Mode setup (Nastavenie režimu)

Stlačením tlačidla ◀▶ vyberte položku *Mode setup* (Nastavenie režimu) a stlačením tlačidla ▲▼ vyberte možnosť *Channel/Scan Mode/LCN* (Kanál/Režim vyhľadávania/LCN).

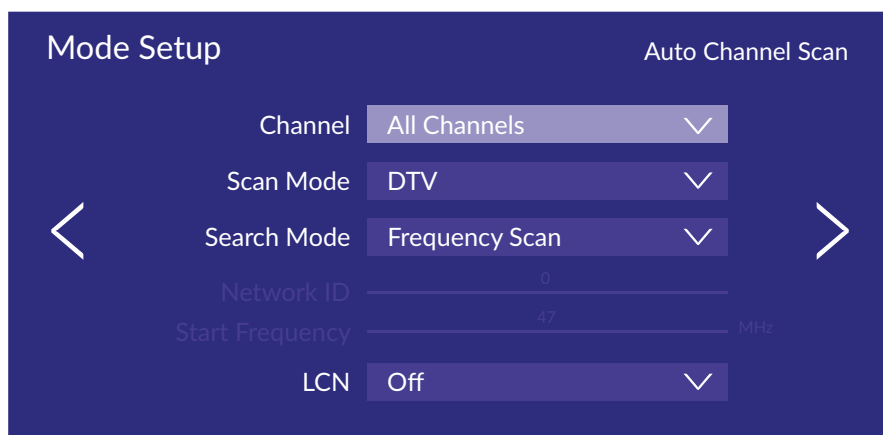

Auto Scan (Automatické vyhľadávanie)

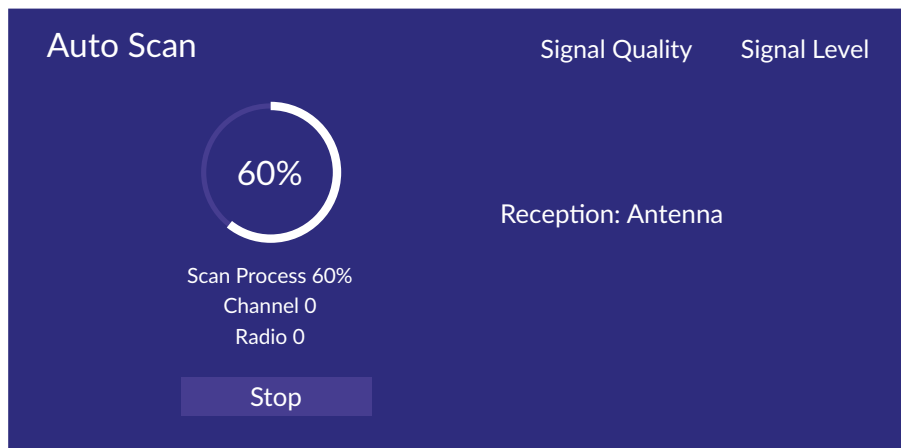

Ak chcete vyhľadávanie ukončiť, stlačte tlačidlo **||** alebo **EXIT**.

Channel Edit (Upraviť kanál)

Stlačením tlačidla **▲▼** vyberte položku *Channel Edit* (Upraviť kanál).

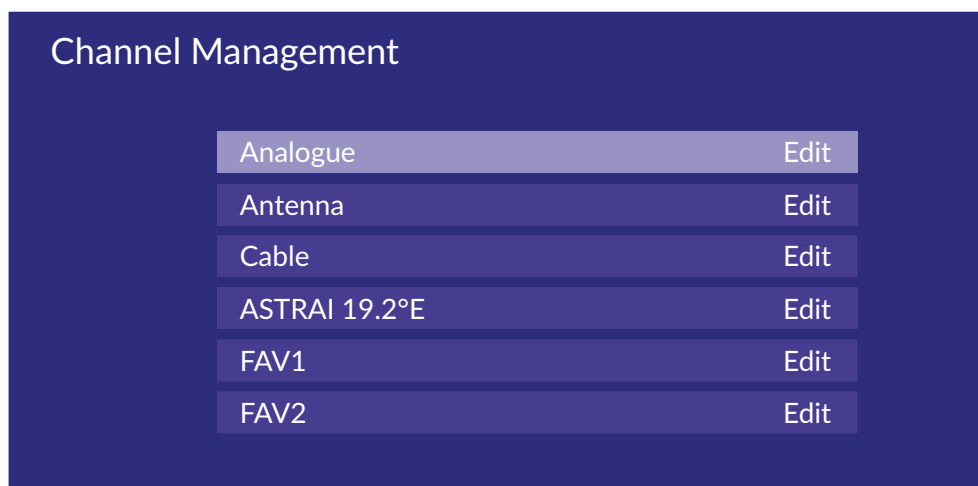

Advanced Settings (Rozšírené nastavenia)

Stlačením tlačidla **▲▼** vyberte položku *Advanced Settings* (Rozšírené nastavenia) a stlačením tlačidla **OK/▶** vstúpte do ponuky.

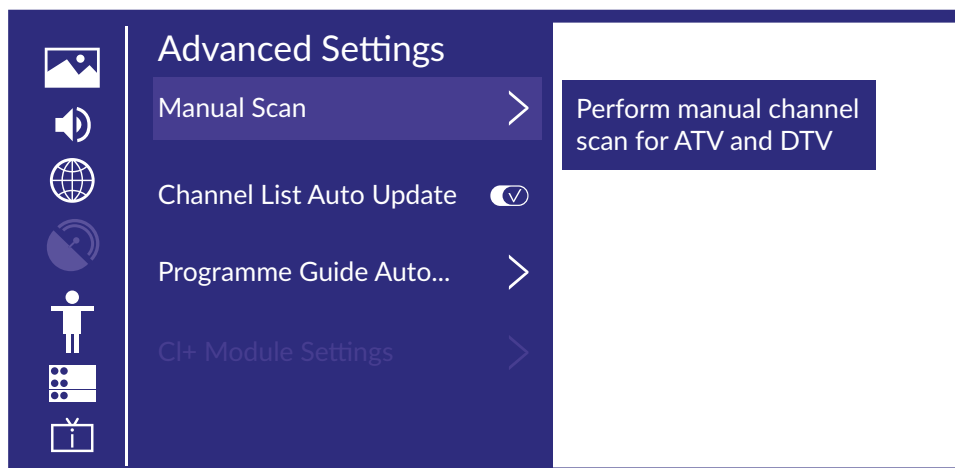

Manual Scan (Manuálne vyhľadávanie)

Stlačením tlačidla ▲▼ vyberte položku *Manual Scan* (Manuálne vyhľadávanie) a stlačením tlačidla **OK** vstúpte do ponuky.

Stlačením tlačidla ▲▼ vyberte možnosť *DTV Manual Scan/ATV Manual Scan* (Manuálne vyhľadávanie DTV/Manuálne vyhľadávanie ATV).

DTV Manual Scan (Manuálne vyhľadávanie DTV)

Stlačením tlačidla ▲▼ vyberte položku *DTV Manual Scan* (Manuálne vyhľadávanie DTV) a stlačením tlačidla **OK** vstúpte do ponuky.

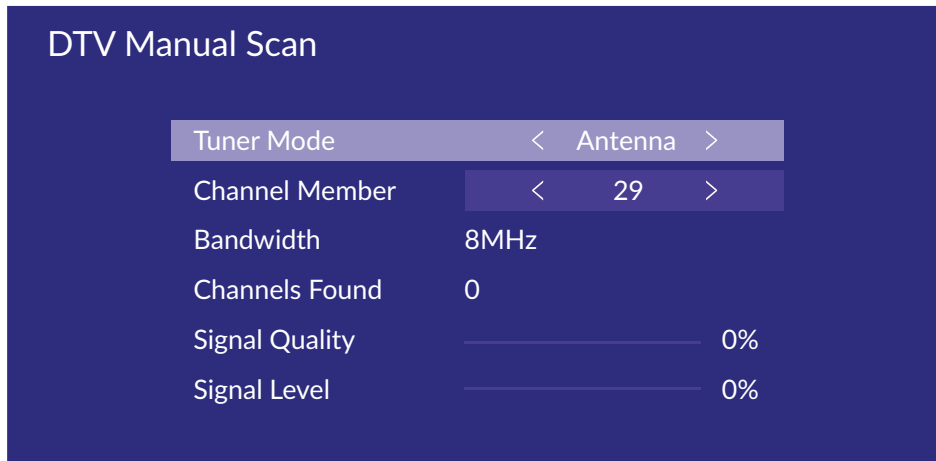

ATV Manual Scan (Manuálne vyhľadávanie ATV)

Stlačením tlačidla ▲▼ vyberte položku *ATV Manual Scan* (Manuálne vyhľadávanie ATV) a stlačením tlačidla **OK** vstúpte do ponuky.

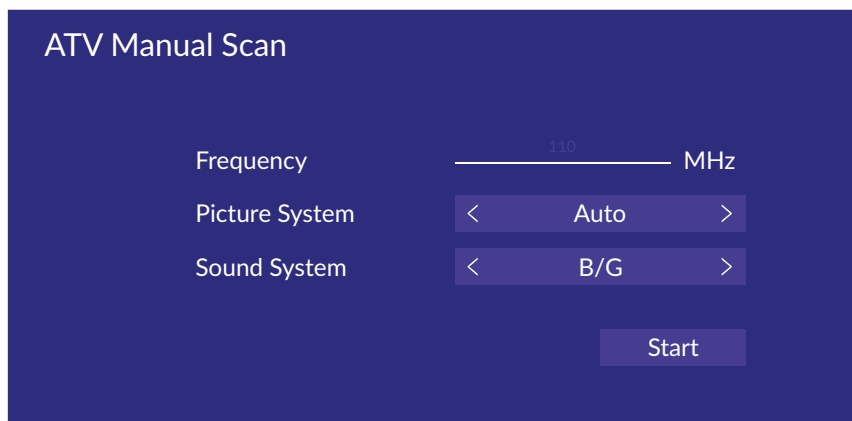

Channel List Auto-Update (Automatická aktualizácia zoznamu kanálov)

Stlačením tlačidla ▲▼ vyberte položku *Channel List Auto-Update* (Automatická aktualizácia zoznamu kanálov) a následne stlačením tlačidla ◀▶ vyberte možnosť *On/Off* (Zap./Vyp.).

Programme Guide Auto Update (Automatická aktualizácia sprievodcu programami)

Stlačením tlačidla ▲▼ vyberte položku *Programme Auto Update* (Automatická aktualizácia sprievodcu programami).

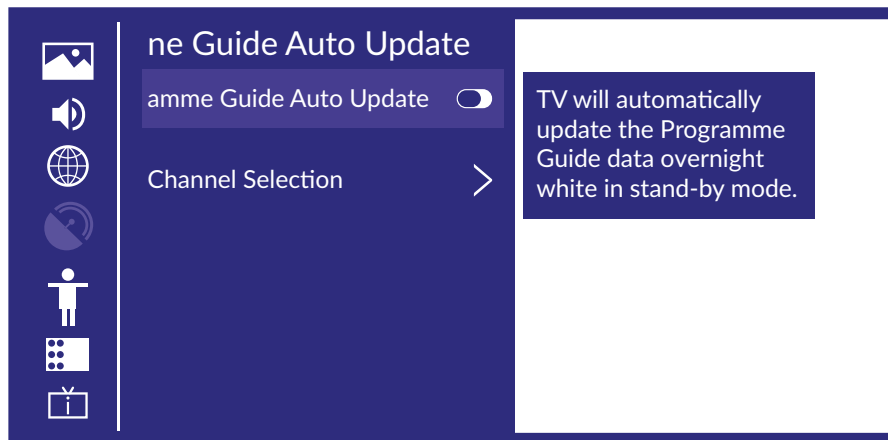

Programme Auto Update (Automatická aktualizácia programov)

Stlačením tlačidla ▲▼ vyberte položku *Channel List Auto-Update* (Automatická aktualizácia zoznamu kanálov) a následne stlačením tlačidla ◀▶ vyberte možnosť *On/Off* (Zap./Vyp.).

Channel Selection (Výber kanálu)

Stlačením tlačidla ▲▼ vyberte položku *Channel Selection* (Výber kanálu).

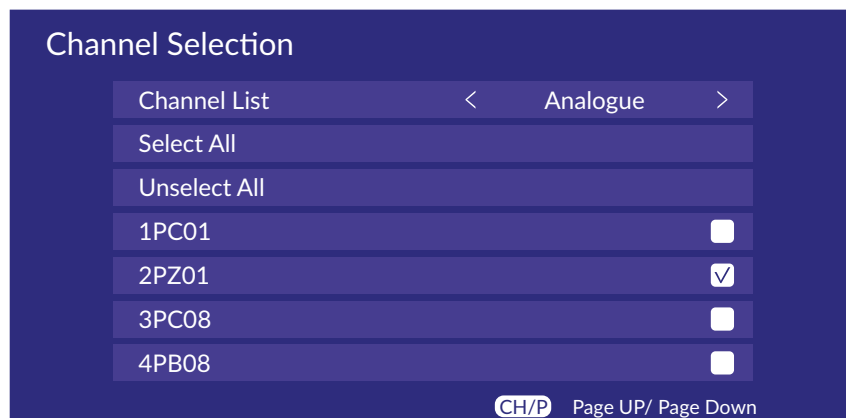

CI+ Module Settings (Nastavenia modulu CI+)

Stlačením tlačidla ▲▼ vyberte položku *CI+ Module Settings* (Nastavenia modulu CI+) a môžete si prezrieť ponuku rozšírených nastavení.

Accessibility (Zjednodušenie ovládania)

Stlačením tlačidla ▲▼ vyberte položku *Accessibility* (Zjednodušenie ovládania) a následne stlačením tlačidla OK vstúpte do ponuky.

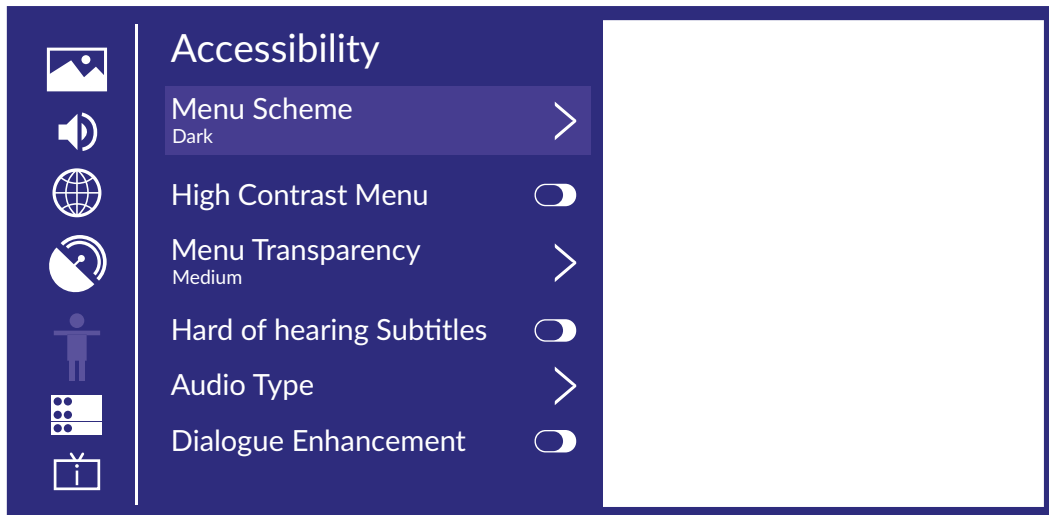

Menu Scheme (Schéma ponuky)

Stlačením tlačidla ▲▼ vyberte položku *Menu Scheme* (Schéma ponuky) a následne stlačením tlačidla ◀▶ vyberte možnosť *Dark/Light* (Tmavá/Svetlá).

High Contrast Menu (Ponuka s vysokým kontrastom)

Stlačením tlačidla ▲▼ vyberte položku *High Contrast Menu* (Ponuka s vysokým kontrastom) a následne stlačením tlačidla ◀▶ vyberte možnosť *On/Off* (Zap./Vyp.).

MenuTransparency (Priehľadnosť ponuky)

Stlačením tlačidla ▲▼ vyberte položku *Menu Transparency* (Priehľadnosť ponuky) a následne stlačením tlačidla ◀▶ vyberte možnosť *Off/Medium/High* (Vyp./Stredná/Vysoká).

Hard of Hearing Subtitles (Titulky pre sluchovo postihnutých)

Stlačením tlačidla ▲▼ vyberte položku *Hard of Hearing Subtitles* (Titulky pre sluchovo postihnutých) a následne stlačením tlačidla ◀▶ vyberte možnosť *On/Off* (Zap./Vyp.).

Audio Type (Typ zvuku)

Stlačením tlačidla ▲▼ vyberte položku *Audio Type* (Typ zvuku) a stlačením tlačidla OK vstúpte do podponuky.

Audio Type (Typ zvuku)

Stlačením tlačidla ▲▼ vyberte položku *Audio Type* (Typ zvuku) a potom stlačením tlačidla ◀▶ vyberte možnosť *Normal/Audio Description/Spoken Subtitles/All Supplementary Audio* (Normálny/Zvukový popis/Hovorené titulky/Všetok doplnkový zvuk).

Voiceover Volume (Hlasitosť hlasového záznamu)

Stlačením tlačidla ▲▼ vyberte položku *Voiceover Volume* (Hlasitosť hlasového záznamu) a následne stlačením tlačidla ◀▶ vyberte možnosť *On/Off* (Zap./Vyp.).

Dialogue Enhancement (Vylepšenie dialógov)

Stlačením tlačidla ▲▼ vyberte položku Dialogue Enhancement (Vylepšenie dialógov) a následne stlačením tlačidla OK vstúpte do podponuky.

8. SYSTÉM

Stlačením tlačidla ☰ zobrazte hlavnú ponuku. Stlačením tlačidla ◀▶ vyberte položku System (Systém) v hlavnej ponuke.

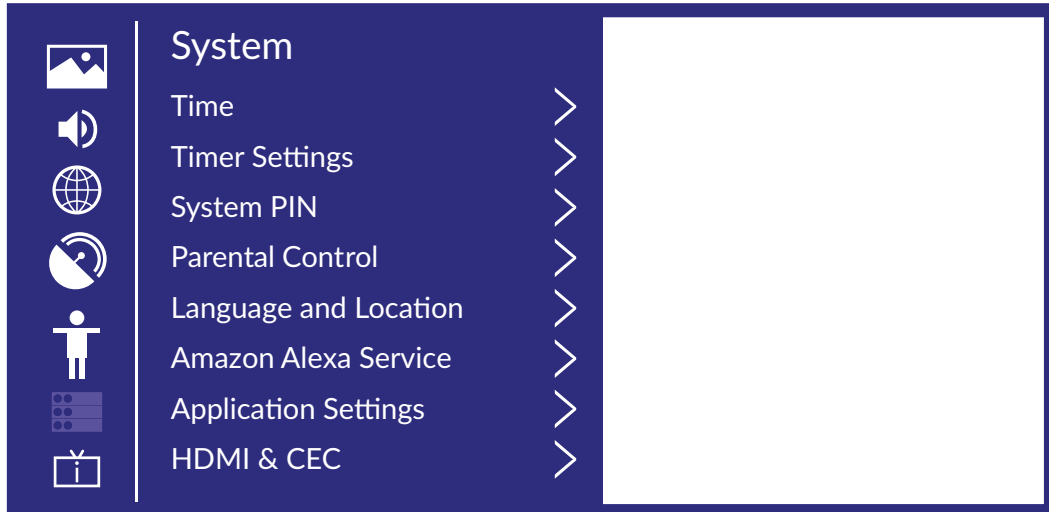

1. Stlačením tlačidla ▲▼ vyberte možnosť, ktorú chcete upraviť v ponuke System (Systém).
2. Upravte stlačením tlačidla OK.
3. Po dokončení nastavenia stlačením tlačidla OK výber uložte a vráťte sa na predchádzajúcu ponuku.

Time (Čas)

Stlačením tlačidla ▲▼ vyberte položku Time (Čas).

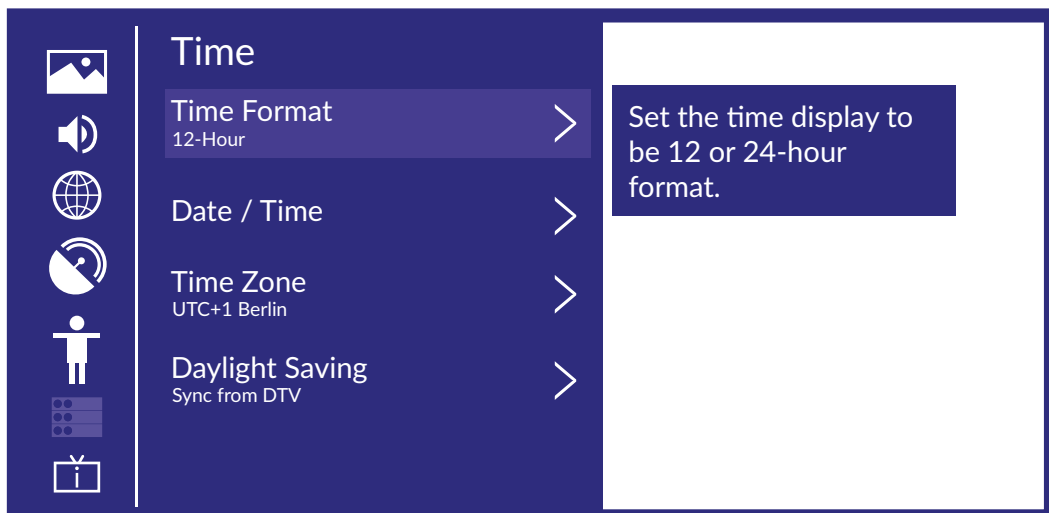

Time Format (Formát času)

Stlačením tlačidla ▲▼ vyberte položku Time Format (Formát času). (Voliteľné: 12-hour/24-hour (12-/24-hodín))

Date/Time (Dátum/čas)

Nastavenie dátumu a času

Stlačením tlačidla ▲▼ vyberte položku *Date/Time* (Dátum/Čas) a následne stlačením tlačidla OK/▶ vykonajte nastavenie.

Time Zone (Časové pásmo)

Vyberte časového pásma

Stlačením tlačidla ▲▼ vyberte položku *Time zone* (Časové pásmo) a následne stlačením tlačidla OK/▶ vstúpte do podponuky a vykonajte nastavenie.

Daylight Savings (Letný čas)

Stlačením tlačidla ▲▼ vyberte položku *Daylight Savings* (Letný čas). (Voliteľné: Off/On/Sync from DTV (Vyp./ Zap./Synchronizovať z DTV))

Timer Settings (Nastavenia časovača)

Stlačením tlačidla ▲▼ vyberte položku *Timer Settings* (Nastavenia časovača).

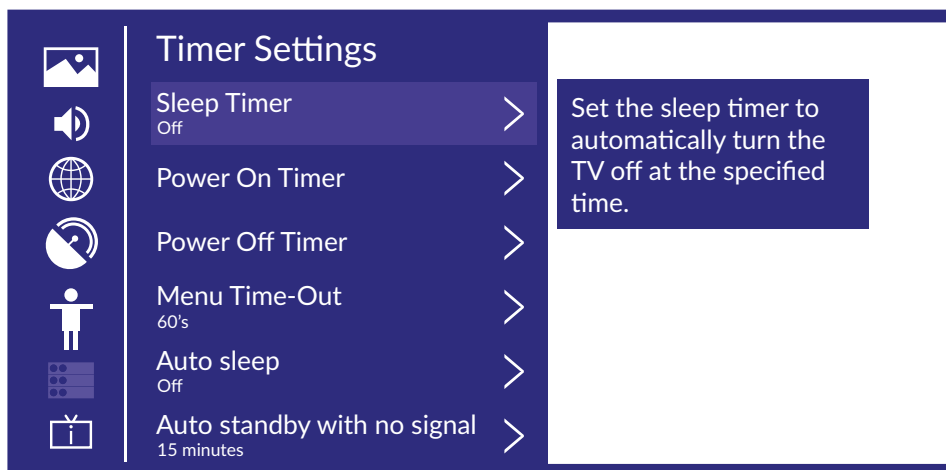

Sleep Timer (Časovač spánku)

Stlačením tlačidla ▲▼ vyberte položku *Sleep Timer* (Časovač spánku).

(Voliteľné: Off/15/30/60/90/120 Minutes/User Defined) (Vyp./15/30/60/90/120 minút/Definovaný používateľom)

Power On Timer (Časovač zapnutia)

Stlačením tlačidla ▲▼ vyberte položku *Power On Timer* (Časovač zapnutia).

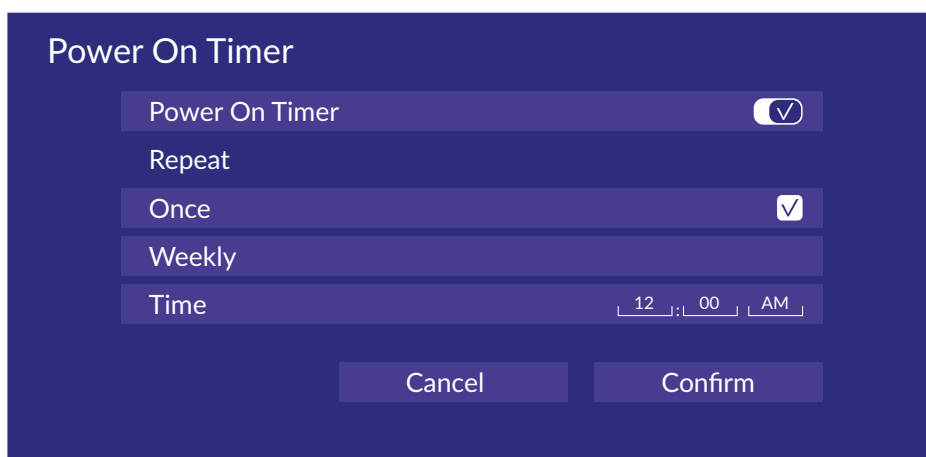

Power Off (Vypnutie)

Stlačením tlačidla ▲▼ vyberte položku **Power Off Timer** (Časovač vypnutia).

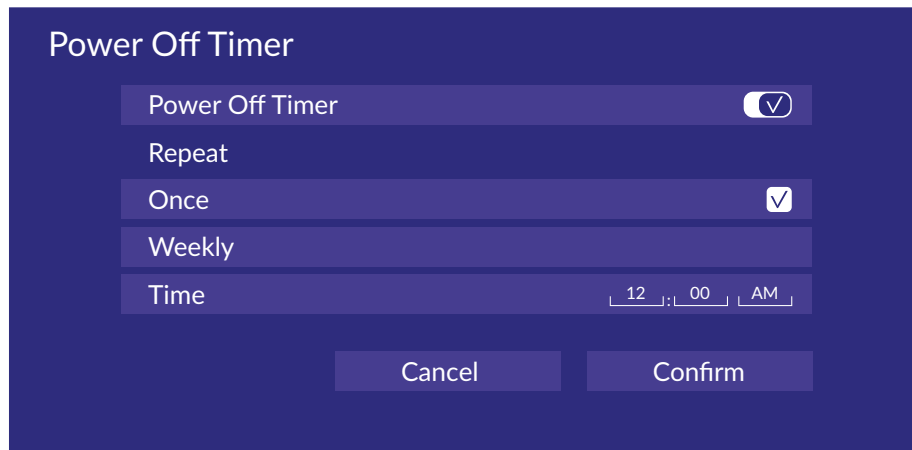

Menu Timeout (Časový limit ponuky)

Stlačením tlačidla ▲▼ vyberte položku **Menu Timeout** (Časový limit ponuky). (Voliteľné: Off/10s/20s/30s/60s/5min) (Vyp./10 s/20 s/30 s/60 s/5 min))

Auto Sleep (Automatický spánok)

Stlačením tlačidla ▲▼ vyberte položku **Auto Sleep** (Automatický spánok). (Voliteľné: Off/3H/4H) (Vyp./3 h/4 h)

Auto Standby with No Signal (Automatický pohotovostný režim bez signálu)

Stlačením tlačidla ▲▼ vyberte položku **Auto Standby with No Signal** (Automatický pohotovostný režim bez signálu).

(Voliteľné: Off/15 Minutes (Vyp./15 minút))

System PIN (Kód PIN systému)

Stlačením tlačidla ▲▼ vyberte položku **System PIN** (Kód PIN systému).

Zmena kódu PIN, ktorý používate na prístup k položkám *Parental Controls*, *Auto Channel Scan*, *Reset to Factory Defaults* (Rodičovská kontrola, Automatické vyhľadávanie kanálov a Obnovenie továrenských nastavení).

Parental Control (Rodičovská kontrola)

Stlačením tlačidla ▲▼ vyberte položku **Parental Control** (Rodičovská kontrola).

Zapnutím funkcie *Parental Controls* (Rodičovská kontrola) zablokujete deťom prístup k určitým programom.

Language and Location (Jazyk a poloha)

Stlačením tlačidla ▲▼ vyberte položku *Language and Location* (Jazyk a poloha).

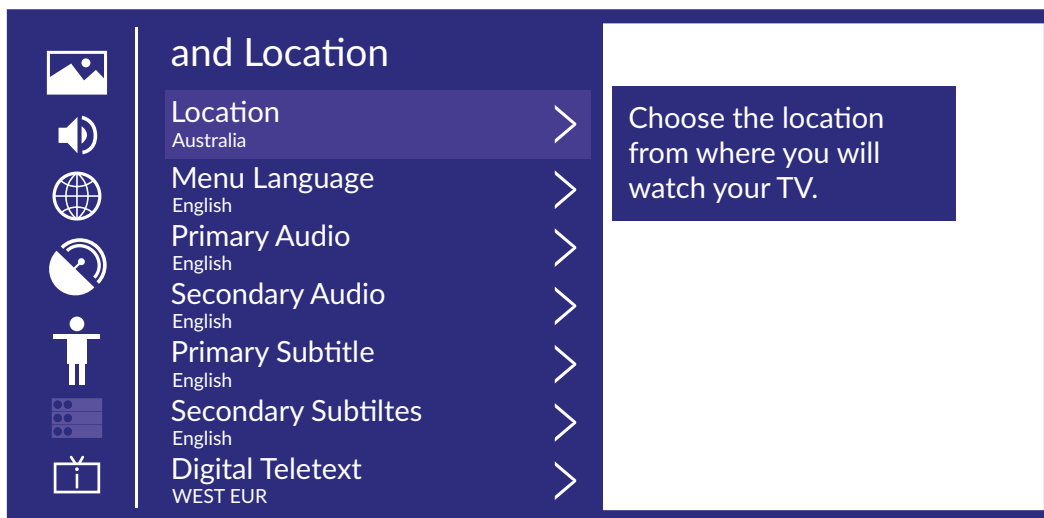

Location (Poloha)

Stlačením tlačidla ▲▼ vyberte položku *Location* (Poloha) a stlačením tlačidla OK/▶ vykonajte výber.

Menu Language (Jazyk ponuky)

Stlačením tlačidla ▲▼ vyberte položku *Menu Language* (Jazyk ponuky) a stlačením tlačidla OK/▶ vykonajte výber.

Primary Audio (Hlavná zvuková stopa)

Stlačením tlačidla ▲▼ vyberte položku *Primary Audio* (Hlavná zvuková stopa) a stlačením tlačidla OK/▶ vykonajte výber.

Secondary Audio (Sekundárna zvuková stopa)

Stlačením tlačidla ▲▼ vyberte položku *Secondary Audio* (Sekundárna zvuková stopa) a stlačením tlačidla OK/▶ vykonajte výber.

Primary Subtitle (Hlavné titulky)

Stlačením tlačidla ▲▼ vyberte položku *Primary Subtitle* (Hlavné titulky) a stlačením tlačidla OK/▶ vykonajte výber.

Secondary Subtitle (Sekundárne titulky)

Stlačením tlačidla ▲▼ vyberte položku *Secondary Subtitle* (Sekundárne titulky) a stlačením tlačidla OK/▶ vykonajte výber.

Digital Teletext (Digitálny teletext)

Stlačením tlačidla ▲▼ vyberte položku *Digital Teletext* (Digitálny teletext). (Voliteľné: WEST EUR/EAST EUR/Russian/Aarabic/Persian/Greek) (ZÁPADNÁ EURÓPA/VÝCHODNÁ EURÓPA/Ruský/Arabský/Perzský/Grécky)

Amazon Alexa Service (Služba Amazon Alexa)

Stlačením tlačidla ▲▼ vyberte položku *Amazon Alexa Service* (Služba Amazon Alexa) a stlačením tlačidla ▲▼ vstúpte do podponuky a vykonajte nastavenie.

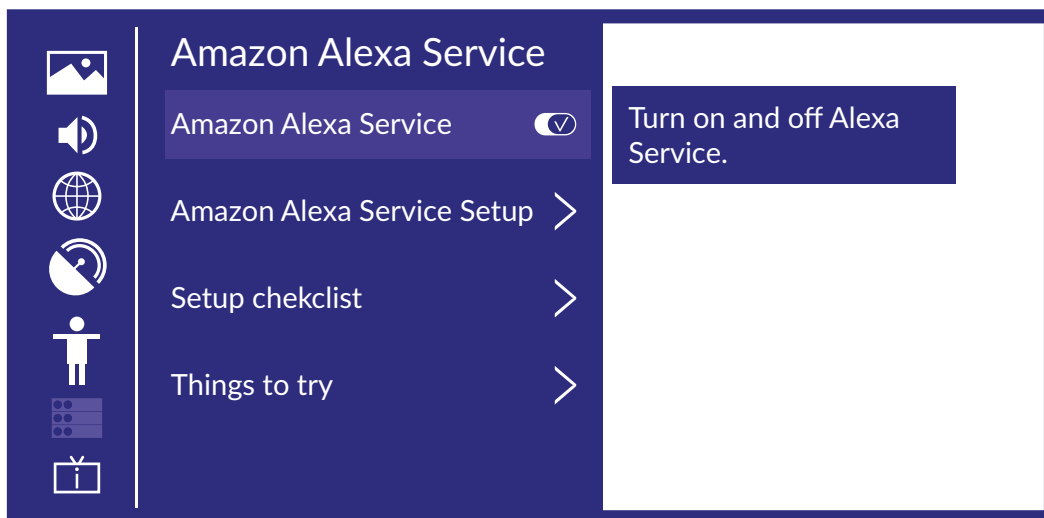

Application Settings (Nastavenia aplikácií)

Stlačením tlačidla ▲▼ vyberte položku *Application Settings* (Nastavenia aplikácií).

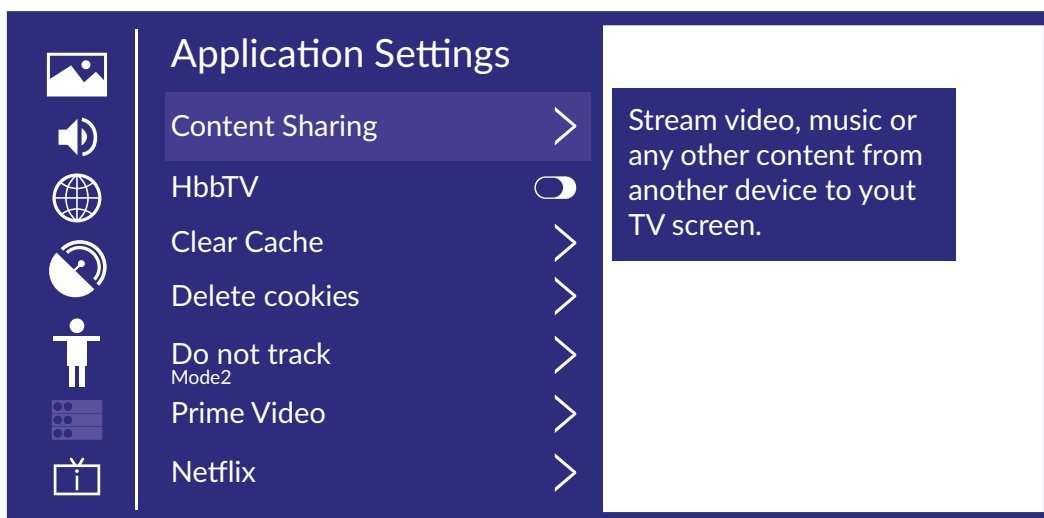

Content Sharing (Zdieľanie obsahu)

Stlačením tlačidla ▲▼ vyberte položku *Content Sharing* (Zdieľanie obsahu) a následne stlačením tlačidla ◀▶ vyberte možnosť On/Off (Zap./Vyp.).

Hbb TV

Stlačením tlačidla ▲▼ vyberte položku *Hbb TV* a následne stlačením tlačidla ◀▶ vyberte možnosť Off/On (Vyp./Zap.).

Clear Cache (Vymazať vyrovnávaciu pamäť)

Stlačením tlačidla ▲▼ vyberte položku *Clear Cache* (Vymazať vyrovnávaciu pamäť) a následným stlačením tlačidla OK/▶ vstúpte do podponuky.

Delete Cookies (Odstrániť súbory cookie)

Stlačením tlačidla ▲▼ vyberte položku *Delete Cookies* (Odstrániť súbory cookie) a následným stlačením tlačidla OK/▶ vstúpte do podponuky.

Do Not Track (Nesledovať)

Stlačením tlačidla ▲▼ vyberte položku *Do Not Track* (Nesledovať) a následným stlačením tlačidla OK/▶ vstúpte do podponuky.

Prime Video

Stlačením tlačidla ▲▼ vyberte položku *Prime Video* a stlačením tlačidla OK/▶ vykonajte výber.

Netflix

Stlačením tlačidla ▲▼ vyberte položku *Netflix* a stlačením tlačidla OK/▶ vykonajte výber.

HDMI&CEC (HDMI A CEC)

Stlačením tlačidla ▲▼ vyberte položku *HDMI & CEC* (HDMI A CEC) a stlačením tlačidla Enter vstúpte do podponuky a vykonajte výber.

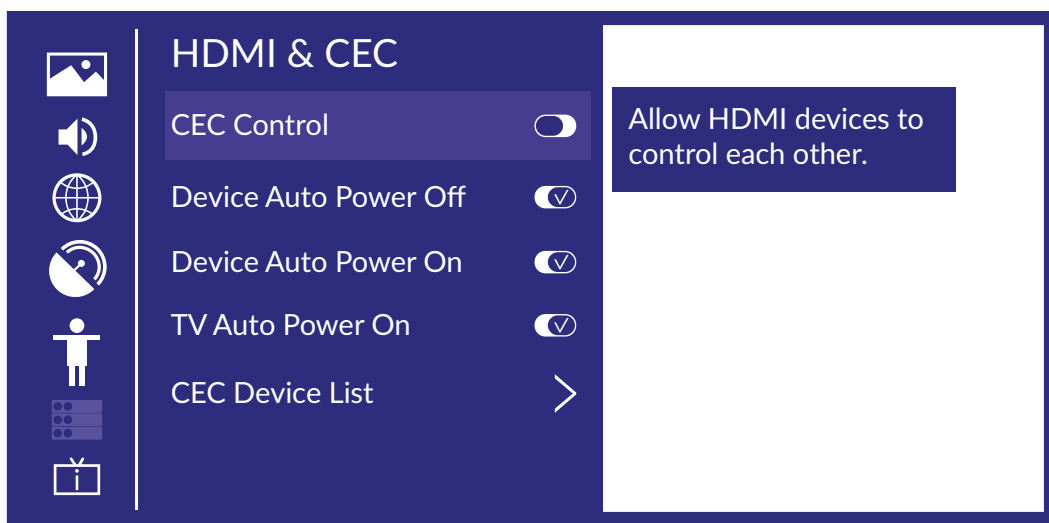

Stlačením tlačidla ▲▼ vyberte možnosť *CEC Control/Device Auto Power Off/Device Auto Power On/TV Auto Power On/CEC Device Lists* (Ovládanie CEC/Automatické vypnutie zariadenia/Automatické zapnutie zariadenia/Automatické zapnutie TV/Zoznam zariadení CEC).

POZNÁMKA: Všetky možnosti sú k dispozícii len vtedy, keď je možnosť CEC Control (Ovládanie CEC) zapnutá.

CEC Control (Ovládanie CEC)

Stlačením tlačidla ▲▼ vyberte položku *CEC Control* (Ovládanie CEC) a stlačením tlačidla ◀▶ vyberte možnosť On/Off (Zap./Vyp.).

Nasledujúce položky sú k dispozícii len vtedy, keď je v položke CEC Control (Ovládanie CEC) zvolená možnosť On (Zap.).

Device Auto Power Off (Automatické vypnutie zariadenia)

Stlačením tlačidla ▲▼ vyberte položku *Device Power Off* (Vypnutie zariadenia) a stlačením tlačidla ◀▶ vyberte možnosť Off/On (Vyp./Zap.).

Device Auto Power On (Automatické zapnutie zariadenia)

Stlačením tlačidla ▲▼ vyberte položku *Device Auto Power On* (Automatické zapnutie zariadenia) a stlačením tlačidla ◀▶ vyberte možnosť Off/On (Vyp./Zap.).

TV Auto Power On (Automatické zapnutie TV)

Stlačením tlačidla ▲▼ vyberte položku *TV Auto Power On* (Automatické zapnutie TV) a stlačením tlačidla ◀▶ vyberte možnosť *Off/On* (Vyp./Zap.).

CEC Device (Zariadenie CEC)

Stlačením tlačidla ▲▼ vyberte položku *CEC Device Lists* (Zoznamy zariadení CEC) a stlačením tlačidla OK vstúpte do ponuky.

Usage Mode (Režim používania)

Stlačením tlačidla ▲▼ vyberte položku *Usage Mode* (Režim používania) a následne stlačením tlačidla OK/▶ vyberte možnosť *Home Mode/Store Mode* (Režim pre domácnosť/Režim pre predajňu).

Advanced Settings (Rozšírené nastavenia)

Stlačením tlačidla ▲▼ vyberte položku *Advanced Settings* (Rozšírené nastavenia) a stlačením tlačidla OK/▶ vstúpte do ponuky.

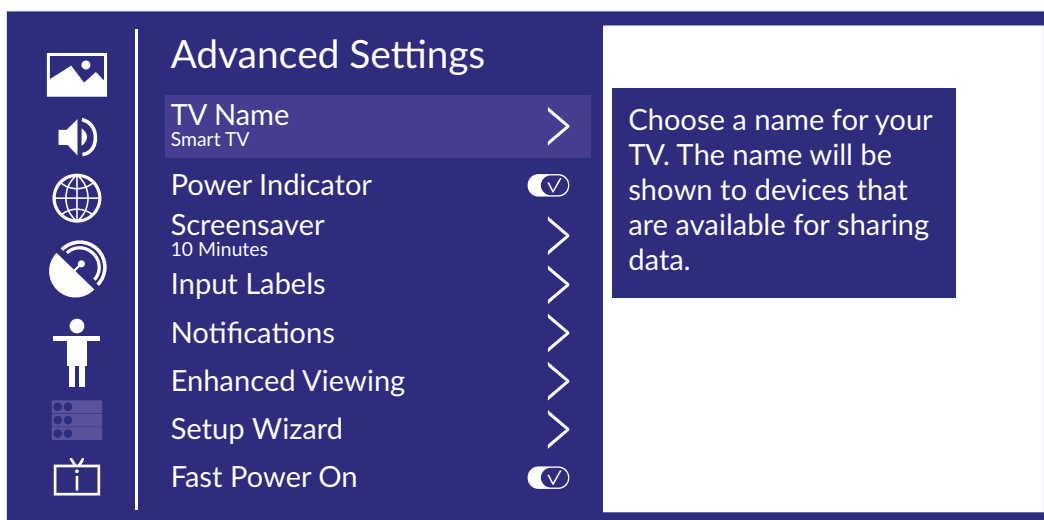

TV Name (Názov TV)

Stlačením tlačidla ▲▼ vyberte položku *TV Name* (Názov TV) a stlačením tlačidla OK/▶ nastavte názov vášho TV.

Power Indicator (Indikátor napájania)

Stlačením tlačidla ▲▼ vyberte položku *Power Indicator* (Indikátor napájania) a následne stlačením tlačidla ◀▶ vyberte možnosť *Off/On* (Vyp./Zap.).

Screen saver (Šetrič obrazovky)

Stlačením tlačidla ▲▼ vyberte položku *Screen saver* (Šetrič obrazovky) a stlačením tlačidla OK/▶ vstúpte do ponuky.

(Voliteľné: None/5 Minutes/10 Minutes/20 Minutes (Žiadny/5 minút/10 minút/20 minút))

Input Labels (Označenie vstupov)

Stlačením tlačidla ▲▼ vyberte položku *Input Labels* (Označenie vstupov) a stlačením tlačidla OK/▶ vstúpte do ponuky.

(Voliteľné: TV/AV/HDMI1/HDMI2/HDMI3)

Notifications (Oznámenia)

Stlačením tlačidla ▲▼ vyberte položku *Notifications* (Oznámenia) a následným stlačením tlačidla OK/▶ vstúpte do podponuky a vykonajte výber.

Enhanced Viewing (Vylepšené zobrazenie)

Stlačením tlačidla ▲▼ vyberte položku *Enhanced Viewing* (Vylepšené zobrazenie) a následným stlačením tlačidla OK/▶ vstúpte do podponuky a vykonajte výber.

Setup Wizard (Sprievodca nastavením)

Stlačením tlačidla ▲▼ vyberte položku *Setup Wizard* (Sprievodca nastavením) a stlačením tlačidla OK/▶ vykonajte výber.

Fast Power On (Rýchle zapnutie)

Stlačením tlačidla ▲▼ vyberte položku *Fast Power On* (Rýchle zapnutie) a následne stlačením tlačidla OK/▶ vyberte možnosť *Off/On* (Vyp./Zap.).

Power On Mode (Režim zapnutia)

Stlačením tlačidla ▲▼ vyberte položku *Power On Mode* (Režim zapnutia) a stlačením tlačidla OK/▶ vykonajte výber.

Support (Podpora)

Stlačením tlačidla ▲▼ vyberte položku *Support* (Podpora) a stlačením tlačidla OK/▶ vstúpte do ponuky.

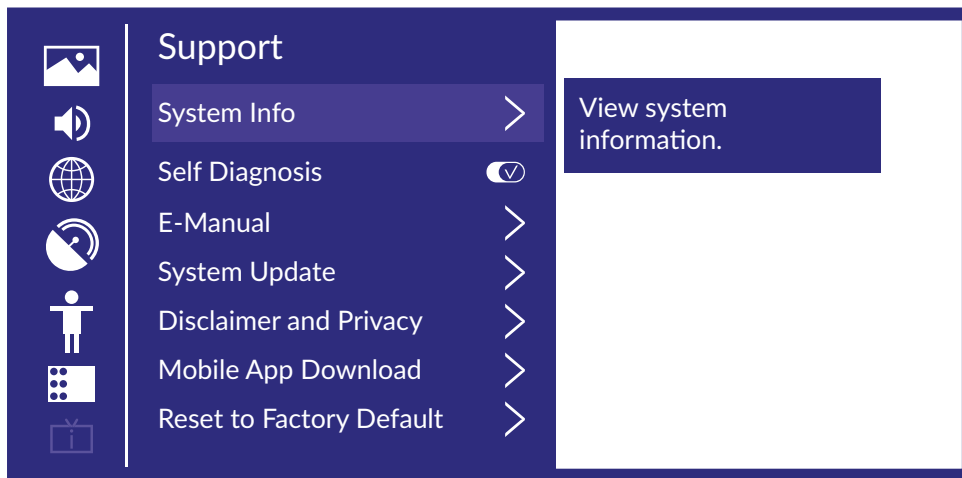

Informácie o systéme

Zobrazenie informácií o systéme

Stlačením tlačidla ▲▼ vyberte položku *System Info* (Informácie o systéme) a následným stlačením tlačidla OK/▶ vstúpte do podponuky.

Autodiagnostika

Vykonanie autodiagnostiky na otestovanie zvuku, obrazu a pripojení.

Stlačením tlačidla ▲▼ vyberte položku *Self Diagnosis* (Autodiagnostika) a následným stlačením tlačidla OK/▶ vstúpte do podponuky.

Elektronická príručka

Stlačením tlačidla ▲▼ vyberte položku *E-Manual* (Elektronická príručka) a následným stlačením tlačidla OK/▶ vstúpte do podponuky.

Aktualizácia systému

Nastavenie TV na príjem najnovšieho firmvéru.

Stlačením tlačidla ▲▼ vyberte položku *System Update* (Aktualizácia systému) a následným stlačením tlačidla OK/▶ vstúpte do podponuky.

Vyhlásenie a ochrana osobných údajov

Kliknutím si prečítajte podrobnosti vyhlásenia.

Stlačením tlačidla ▲▼ vyberte položku *Disclaimer and Privacy* (Vyhlásenie a ochrana osobných údajov) a následným stlačením tlačidla OK/▶ vstúpte do podponuky.

Stiahnutie mobilnej aplikácie

Stlačením tlačidla ▲▼ vyberte položku *Mobile App Download* (Stiahnutie mobilnej aplikácie) a následným stlačením tlačidla OK/▶ vstúpte do podponuky.

Obnova predvolených výrobných nastavení

Stlačením tlačidla ▲▼ vyberte položku *Restore To Factory Default* (Obnova predvolených výrobných nastavení) a následným stlačením tlačidla OK/▶ vstúpte do podponuky a vykonajte výber.

Stlačením tlačidla ☰ zobrazte ponuku prebudenia a potom stlačením tlačidla ▲▼ vykonajte výber.

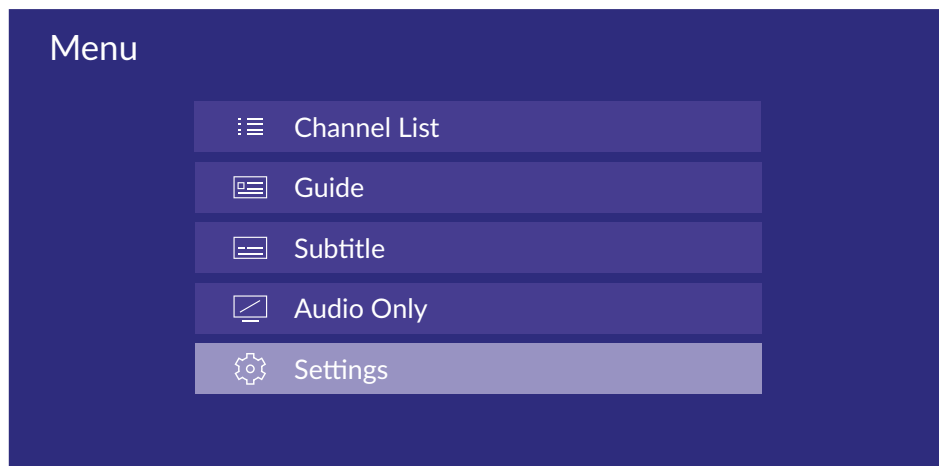

Channel List (Zoznam kanálov)

Stlačením tlačidla ▲▼ vyberte položku *Channel List* (Zoznam kanálov) a následne stlačením tlačidla OK vstúpte do podponuky.

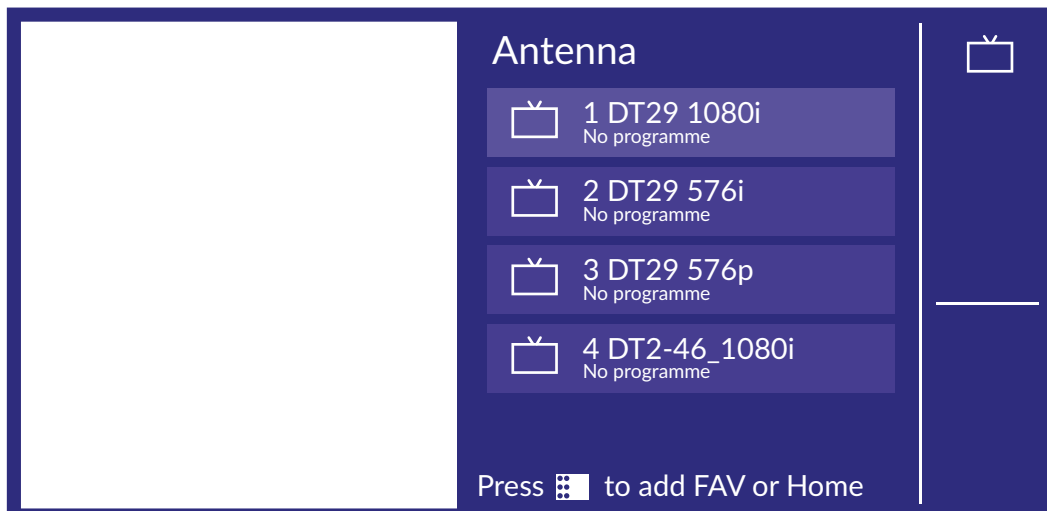

Subtitle (Titulky)

Stlačením tlačidla ▲▼ vyberte položku Subtitle (Titulky) a následne stlačením tlačidla ▲▼ vyberte možnosť *Off/On* (Vyp./Zap.).

Audio Only (Len zvuk)

Stlačením tlačidla ▲▼ vyberte položku Audio Only (Len zvuk). Stlačením tlačidla OK vstúpite do podponuky.

Settings (Nastavenia)

Stlačením tlačidla ▲▼ vyberte položku Settings (Nastavenia). Stlačením tlačidla OK vstúpite do podponuky. Pozrite si domovskú stránku, časť Nastavenie

Guide (Príručka)

Stlačením tlačidla ▲▼ vyberte položku Guide (Príručka) a následne stlačením tlačidla OK vstúpte do podponuky.

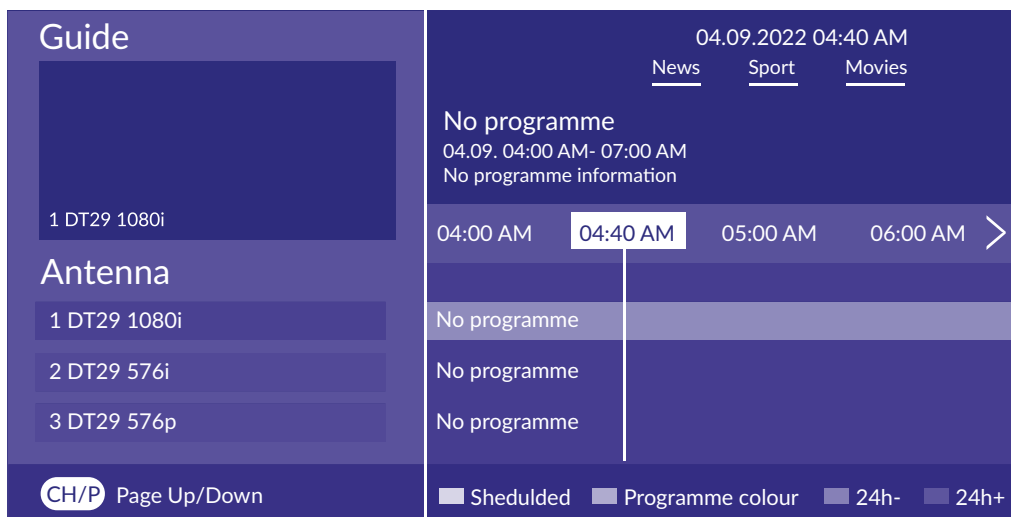

Subtitle (Titulky)

Stlačením tlačidla ▲▼ vyberte položku *Subtitle* (Titulky) a následne stlačením tlačidla ▲▼ vyberte možnosť *Off/On* (Vyp./Zap.).

Audio Only (Len zvuk)

Stlačením tlačidla ▲▼ vyberte položku *Audio Only* (Len zvuk). Stlačením tlačidla OK vstúpite do podponuky.

Settings (Nastavenia)

Stlačením tlačidla ▲▼ vyberte položku *Settings* (Nastavenia). Stlačením tlačidla OK vstúpite do podponuky. Pozrite si domovskú stránku, časť Nastavenie

9. MÉDIÁ

Ak chcete použiť túto funkciu, musíte do portu USB vložiť zariadenie USB, v ktorom sú nahrané multimediálne súbory.

Stlačením tlačidla **INPUT** a potom tlačidlami **▲▼◀▶** **OK** vyberte položku **USB** na prístup k médiám.

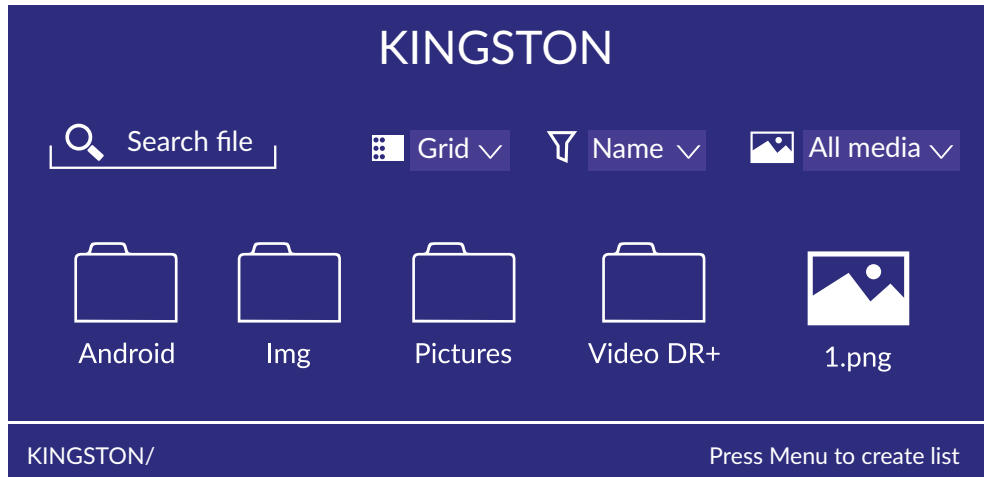

Video

Stlačením tlačidla **▲▼** vyberte položku *Video or All* (Video alebo všetko) a stlačením tlačidla **▲▼◀▶** vyberte položku *Movies* (Filmy). Stlačením tlačidla **☰** zobrazíte možnosti nastavenia na ľavej strane.

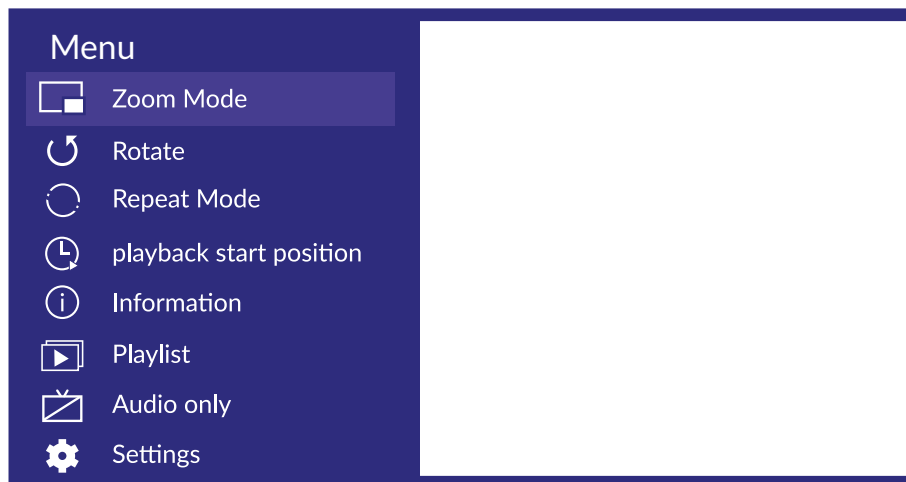

Zoom Mode (Režim priblíženia)

Stlačením tlačidla **▲▼** vyberte položku *Zoom Mode* (Režim priblíženia) a stlačením tlačidla **OK** vykonajte výber. *Voliteľné: Fit/Full/Original Size (Prispôbiť/Úplný/Pôvodná veľkosť)*

Rotate (Otočiť)

Stlačením tlačidla **▲▼** vyberte položku *Rotate* (Otočiť) a stlačením tlačidla **OK** vykonajte výber. Možnosti: *Right 90°/Left 90° (Doprava o 90°/Dolava o 90°)*

Audio Only (Len zvuk)

Stlačením tlačidla **▲▼** vyberte položku *Audio Only* (Len zvuk) a stlačením tlačidla **OK** vykonajte výber.

Repeat Mode (Režim opakovania)

Stlačením tlačidla ▲▼ vyberte položku *Repeat Mode* (Režim opakovania) a stlačením tlačidla **OK** vykonajte výber.

Voliteľné: No Repeat/Repeat Current/Repeat All (Bez opakovania/Opakovať aktuálne/Opakovať všetko)

Playback start position (Začiatková pozícia prehrávania)

Stlačením tlačidla ▲▼ vyberte položku *Playback start position* (Začiatková pozícia prehrávania) a stlačením tlačidla **OK** vykonajte výber.

Information (Informácie)

Stlačením tlačidla ▲▼ vyberte položku *Information* (Informácie) a stlačením tlačidla **OK** ju zobrazte.

Play List (Zoznam prehrávania)

Stlačením tlačidla ▲▼ vyberte položku *Play List* (Zoznam prehrávania) a stlačením tlačidla **OK** zobrazte všetky dostupné videá.

Audio Only (Len zvuk)

Stlačením tlačidla ▲▼ vyberte položku *Audio Only* (Len zvuk) a stlačením tlačidla **OK** vykonajte výber.

Audio (Zvuk)

Stlačením tlačidla ▲▼ vyberte položku *Audio or All* (Zvuk alebo všetko) a stlačením tlačidla ▲▼ ◀▶ vyberte položku *Music* (Hudba).

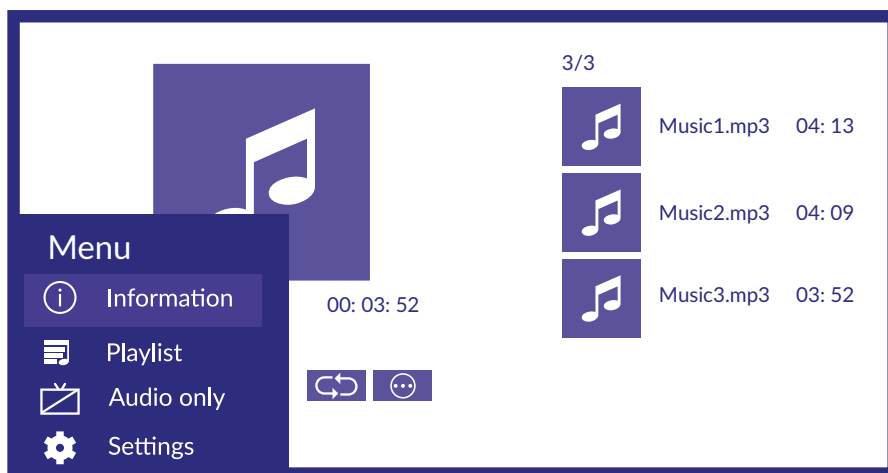

Information (Informácie)

Stlačením tlačidla ▲▼ vyberte položku *Information* (Informácie) a stlačením tlačidla **OK** ju zobrazte.

Play List (Zoznam prehrávania)

Stlačením tlačidla ▲▼ vyberte položku *Play List* (Zoznam prehrávania) a stlačením tlačidla **OK** zobrazte všetky dostupné videá. *Voliteľné: Pause/Repeat All/Edit (Pozastaviť/Opakovať všetko/Upraviť)*

Audio Only (Len zvuk)

Stlačením tlačidla ▲▼ vyberte položku *Audio Only* (Len zvuk) a stlačením tlačidla **OK** vykonajte výber.

Image (Fotografia)

Stlačením tlačidla ▲▼ vyberte položku *Image or All* (Fotografie alebo všetko) a stlačením tlačidla ▲▼ ◀▶ vyberte položku *Picture* (Obrázok).

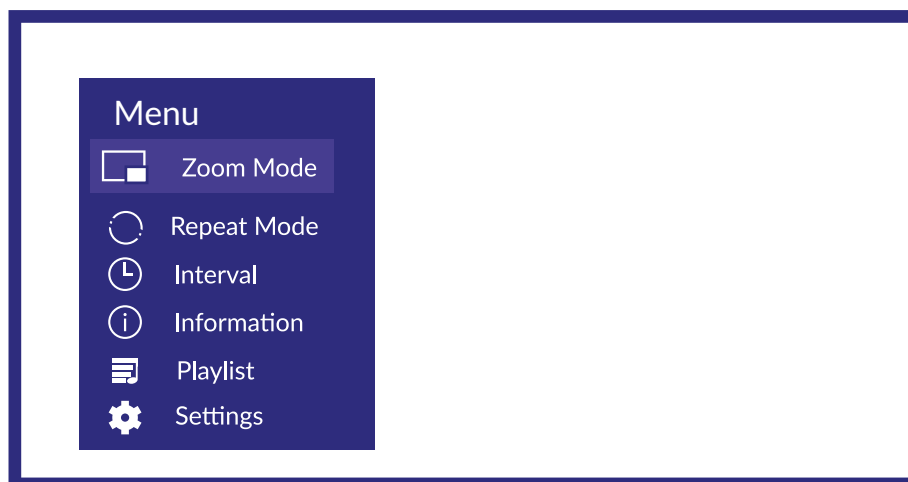

Zoom Mode (Režim priblíženia)

Stlačením tlačidla ▲▼ vyberte položku *Zoom Mode* (Režim priblíženia) a stlačením tlačidla **OK** vykonajte výber.

Voliteľné: Fit/Original Size (Prispôbiť/Pôvodná veľkosť)

Repeat Mode (Režim opakovania)

Stlačením tlačidla ▲▼ vyberte položku *Repeat Mode* (Režim opakovania) a stlačením tlačidla **OK** vykonajte výber.

Voliteľné: No Repeat/Repeat All (Bez opakovania/Opakovať všetko)

Interval

Stlačením tlačidla ▲▼ vyberte položku *Interval* a stlačením tlačidla **OK** vykonajte výber.

(Voliteľné: 5 S/10 S/20 S)

Information (Informácie)

Stlačením tlačidla ▲▼ vyberte položku *Information* (Informácie) a stlačením tlačidla **OK** ju zobrazte.

Play List (Zoznam prehrávania)

Stlačením tlačidla ▲▼ vyberte položku *Play List* (Zoznam prehrávania) a stlačením tlačidla **OK** zobrazte všetky dostupné obrázky.

10. RIEŠENIE PROBLÉMOV

Skôr, ako zavoláte technika, si pozrite nasledujúce informácie, kde nájdete možné príčiny a riešenia zaznamenaného problému. Ak TV po skontrolovaní nefunguje správne, kontaktujte vašu miestnu servisnú linku alebo predajcu značky STRONG. Alternatívne môžete zaslať e-mail podpory cez našu webovú lokalitu www.strong.tv.

Problém	Možná príčina a riešenie
TV sa nezapne	<ol style="list-style-type: none"> 1. Skontrolujte, či funguje elektrická zásuvka 2. Zapojte do zásuvky iné elektrické zariadenie, aby ste si overili, či funguje alebo či je zapnuté.
Dialkový ovládač nefunguje	<ol style="list-style-type: none"> 1. Vymeňte batérie. 2. Batérie nie sú nainštalované správne. 3. Nie je pripojený sieťový zdroj.
Žiadny obraz, normálny zvuk	<ol style="list-style-type: none"> 1. Upravte jas a kontrast. 2. Mohlo dôjsť k poruche vysielania. 3. Naladenie na kanál UHD nie je podporované.
Normálny obraz, žiadny zvuk	<ol style="list-style-type: none"> 1. Stlačením tlačidla pridania hlasitosti zvýšte hlasitosť. 2. Hlasitosť je nastavená na stíšenie, stlačením tlačidla  obnovte zvuk. 3. Zmeňte zvukový systém. 4. Mohlo dôjsť k poruche vysielania.
Na obraze sú nepravidelné vlny	To je obvykle spôsobené lokálnym rušením, ako napríklad vozidlami, pouličným osvetlením a sušičmi vlasov. Nastavte anténu, aby ste rušenie minimalizovali.
Zasnežené bodky, blokovanie a rušenie	<p>Ak sa anténa nachádza v okrajovej časti televízneho signálu, kde je signál slabý, obraz môže byť rušený bodkami, môže byť blokovaný alebo prerušovaný. Ak je signál mimoriadne slabý, môže byť nevyhnutné namontovať špeciálnu anténu za účelom zlepšenia príjmu.</p> <ol style="list-style-type: none"> 1. Upravte polohu a orientáciu interiérovej/exteriérovej antény. 2. Skontrolujte pripojenie antény. 3. Jemne doladte kanál. 4. Skúste iný kanál. Mohlo dôjsť k poruche vysielania.
Duch	Duchovia vznikajú vtedy, keď televízny signál sleduje dve dráhy. Jedna dráha je priama, druhá sa odráža od vysokých budov, kopcov alebo iných predmetov. Zmenou smeru alebo polohy antény môžete príjem zlepšiť.
Rušenie rádiových frekvencií	Toto rušenie vytvára pohyblivé vlny alebo diagonálne pruhy a v niektorých prípadoch stratu kontrastu obrazu. Nájdite a odstráňte zdroj rádiového rušenia.
Prehrávanie videa spôsobuje zamrzanie obrazovky/formovanie makroblokov alebo podobné artefakty, najmä v prípade HD obsahu.	Rýchlosť čítania/zápisu vášho zariadenia USB môže byť príliš nízka. Používajte úložné zariadenie USB s dostatočnou rýchlosťou a dostatkom voľného miesta. Pamäťové kľúče (USB kľúče) nemusia podporovať dostatočnú rýchlosť.

Problém	Možná příčina a řešení
Žiadny alebo slabý signál, prerušovaný príjem.	a) Káble sa mohli uvoľniť; do káblov alebo konektorov sa mohla dostať vlhkosť, je silný dážď alebo silná búrka. Skontrolujte pripojenia kábla, LNB alebo iné vybavenie pripojené medzi LNB a prijímač alebo vrchol paraboly. Počkajte, kým dážď/búrka ustane. Požiadajte o pomoc miestneho odborníka na satelity. b) Parabola satelitu nie je nasmerovaná na (správny) satelit(-y). Upravte parabolu. Požiadajte o pomoc miestneho odborníka na satelity. c) Parabola satelitu je príliš malá, v dráhe sú stromy alebo budovy. Vymeňte parabolu za väčšiu alebo zmeňte jej polohu. d) Signál je príliš silný, parabola je príliš veľká. Do vstupu LNB pripojte zoslabovač signálu. Požiadajte o pomoc miestneho odborníka na satelity.
Zlý obraz/porucha blokujúca príjem počas silného dažďa.	Silný dážď zoslabuje satelitné signály, pod určitou úrovňou dochádza k zablokovaniu. Skontrolujte, či je vaša inštalácia paraboly podľa noriem, aby ste minimalizovali účinky dažďa. Ak máte pochybnosti, požiadajte o pomoc miestneho odborníka na satelity.
Ak sa TV vypne po pripojení kábla do ktoréhokoľvek konektora	Znovu zapnite TV.

11. TECHNICKÉ ÚDAJE

Audio

Výstup zvuku: 2 x 8 W

Video

Pokrytie kanálu: DVB-T/T2: 174 MHz - 230 MHz; 470 MHz - 860 MHz

DVB-C: 113 - 858 MHz

DVB-S/S2: 950 MHz - 2150 MHz

Systém: DTV: DVB-T/T2, DVB-S/S2, DVB-C

ATV: PAL/SECAM (BG/DK/1)

AV: PAL, NTSC, SECAM

Konektory 24 palcové

1 x ANTÉNA VSTUP

1 x SATELITNÝ VSTUP

1 x CI

3 x HDMI

2 x USB

1 x LAN (RJ-45)

1 x S/PDIF (optický)

1 x SLÚCHADLÁ

1 x AV IN

Všeobecné údaje

Prevádzkové napätie: 100 ~ 240 V AC 50/60 Hz

Spotreba energie: 28 W, typ. 40W

Spotreba energie v pohotovostnom režime: 0.5 W

Prevádzková teplota: +5 °C ~ +25 °C

Teplota uskladnenia: -15 °C ~ +45 °C

Prevádzková vlhkosť: 20% ~ 80% relatívna vlhkosť, bez kondenzácie

Vlhkosť pri skladovaní: 10% ~ 90% relatívna vlhkosť, bez kondenzácie

Rozmery (ŠxVxH) v mm: 550.7 x 171 x 367.3 (so stojanom)

Čistá hmotnosť: 2.5 kg

Pred použitím súpravy si prečítajte všetky pokyny. Tieto pokyny si odložte na použitie v budúcnosti.

Používajte iba doplnky/príslušenstvo predpísané alebo dodávané výrobcom (ako napríklad výhradný napájací adaptér, batéria atď.).

Pred inštaláciou alebo obsluhou prístroja si prečítajte informácie uvedené na vonkajšom zadnom kryte, ktoré sa týkajú elektrických a bezpečnostných údajov.

Aby ste znížili riziko požiaru alebo zásahu elektrickým prúdom, nevystavujte tento spotrebič dažďu a ani vlhkosti. Vetraniu nebráňte zakrytím vetracích otvorov predmetmi, ako napríklad novinami, obrusmi, záclonami a podobne. Prístroj nevystavujte účinkom kvapkania alebo postriekania a na prístroj neukladajte žiadne predmety, ktoré sú naplnené kvapalinou, ako napríklad vázy.



Označenie predstavuje riziko zásahu elektrickým prúdom. Externé zapojenie musí namontovať odborné spôsobilá osoba alebo musíte použiť pripravené vodiče a káble.

Aby ste predišli zraneniu, musíte toto zariadenie upevniť k podlahe/stene, a to v súlade s pokynmi na inštaláciu.

V prípade nesprávnej výmeny batérie hrozí nebezpečenstvo výbuchu. Vymieňajte len za batérie rovnakého alebo ekvivalentného typu.

Batéria (batéria alebo batérie, alebo akumulátorová batéria) sa nesmie vystavovať nadmernému teplu, ako napríklad slnečnému svetlu, ohňu a podobne.

Nadmerný akustický tlak zo slúchadiel môže spôsobiť stratu sluchu. Počúvanie hudby pri vysokej úrovni hlasitosti a po dlhšiu dobu môže poškodiť sluch.

Aby sa znížilo riziko poškodenia sluchu, je potrebné znížiť hlasitosť na bezpečnú a súčasne pohodlnú úroveň a skrátiť čas strávený počúvaním zvuku pri vysokej úrovni hlasitosti.

Sieťová zástrčka alebo prívodka zariadenia slúži ako rušiacie zariadenie. Musí byť ľahko dostupná. Keď prístroj nepoužívate, ako aj pri jeho presúvaní, zabezpečte súpravu napájacieho kábla, napr. priviažte súpravu napájacieho kábla páskou na káblové zväzky, prípadne podobným predmetom. Nesmie mať ostré hrany, ani nič podobné, čo by mohlo spôsobiť odieranie súpravy napájacieho kábla. Pri opätovnom uvedení do prevádzky sa uistite, že napájací kábel nie je poškodený. V prípade poškodenia napájacieho kábla ho vymeňte za podobný kus s rovnakými parametrami. Nezobrazovanie svetelnej indikácie na zariadení neznamená, že je kompletne odpojené od siete. Aby ste zariadenie kompletne odpojili, musíte vytiahnuť sieťovú zástrčku.

Pri likvidácii batérie je potrebné brať ohľad na environmentálne aspekty.

Do blízkosti prístroja neukladajte žiadne zdroje otvorených plameňov, ako napríklad horiace sviečky.



Aby ste predišli šíreniu požiaru, uchovávajte vždy sviečky, ako aj ďalšie zdroje otvoreného plameňa mimo tohto výrobku.

Konektor USB môže poskytnúť maximálne 500 mA.



Zariadenie s týmto symbolom je triedy II alebo s dvojitou elektrickou izoláciou. Bolo navrhnuté tak, aby nevyžadovalo bezpečnostné pripojenie k elektrickému uzemneniu.

Prevádzkové prostredie

Nemontujte toto zariadenie do stiesneného priestoru, ako je napríklad knižnica alebo podobné miesto.

Súpravu nepoužívajte v blízkosti vlhkých alebo studených miest a chráňte ju pred prehriatím.

Uchovávajte prístroj mimo priameho slnečného žiarenia.

Súpravu nepoužívajte v blízkosti prašných priestorov.

Do prístupnej oblasti otvoru nedávajte sviečky, aby ste predišli vniknutiu horľavých cudzích predmetov do TV.

Smernica WEEE



Správna likvidácia tohto výrobku. Toto označenie znamená, že tento výrobok nesmiete likvidovať spolu s bežným komunálnym odpadom, a to kdekoľvek v rámci EÚ. Aby ste predišli možnému znečisteniu

životného prostredia alebo poškodeniu ľudského zdravia nekontrolovanou likvidáciou odpadu, pristupujte zodpovedne k recyklácii, čím podporíte trvalo udržateľné opätovné využitie materiálnych zdrojov. Ak chcete použité zariadenie vrátiť, využite systémy zberu a recyklácie, prípadne kontaktujte predajcu, u ktorého ste si výrobok zakúpili. Môžu tento výrobok prevziať za účelom bezpečnej recyklácie.

Uskladnenie

Vaše zariadenie bolo dôkladne skontrolované a zabalené pred jeho expedíciou. Pri jeho odbalovaní sa uistite, že obsahuje všetky súčasti a obal udržiavajte mimo dosahu detí. Odporúčame vám, aby ste si počas záručnej doby uschovali kartónový obal, aby bolo vaše zariadenie dokonale chránené pre prípad opravy alebo záručnej reklamácie.

Popis softvéru:

Tento produkt obsahuje softvér, ktorý nesmie byť modifikovaný treťou stranou.

STRONG poskytuje softvér nainštalovaný v produkte a publikuje príslušný softvér alebo aktualizácie softvéru online na www.strong.tv

ZJEDNODUŠENÉ EÚ VYHLÁSENIE O ZHODE

Spoločnosť STRONG týmto prehlasuje, že typ rádiového zariadenia v podobe tejto LED TV spĺňa požiadavky smernice 2014/53/EU.

Kompletný text Prehlásenia o zhode s EÚ je dostupný na nasledujúcej internetovej adrese: <http://www.strong.tv/en/doc>

ZÁRUČNÝ LIST na výrobok

Číslo modelu

Výrobné číslo Pečiatka a podpis predajcu

Dátum predaja

ZÁRUČNÉ PODMIENKY

1. ZÁRUČNÁ LEHOTA

Na tento výrobok poskytuje firma STRONG záruku na obdobie 24 mesiacov od dátumu zakúpenia výrobku spotrebiteľom. Obdobie záruky sa predlžuje o čas, počas ktorého bol výrobok v záručnej oprave alebo nemohol byť v čase trvania záruky používaný, ak charakter poruchy bránil jeho použitiu. **Záruka sa vzťahuje iba na poruchy spôsobené chybou výroby alebo chybou materiálu!**

2. ZÁRUČNÝ LIST

Bezplatný záručný servis sa poskytuje iba v prípade predloženia dokladu o zakúpení výrobku (účtenky) a správne vyplneného záručného listu - musí obsahovať výrobné číslo, dátum predaja a pečiatku predajne (montážnej firmy). **Na kópie a nesprávne vyplnené záručné listy nebude braný zreteľ!**

3. OPRAVY V ZÁRUČNEJ A POZÁRUČNEJ LEHOTE

Záručný servis je možné uplatňovať v predajni, kde bol výrobok zakúpený alebo v montážnej firme, ktorá uskutočnila inštaláciu.

4. ROZSAH PLATNOSTI ZÁRUKY

Záruka je neplatná, ak je chyba či porucha spôsobená mechanickým poškodením (vrátane poškodenia v priebehu prepravy), nesprávnym používaním, nepozornosťou, neodvratnou udalosťou (živelná pohroma), ak bol výrobok pripojený na iné napájacie napätie, než je uvedené v jeho technickej špecifikácii, a tiež v prípade úprav alebo opráv vykonaných mimo servisu firmy STRONG. Záruka nemôže byť tiež uplatnená v prípade, ak spotrebiteľ vyžaduje modifikácie alebo adaptácie na rozšírenie funkcií výrobku (alebo systému zostaveného z niekoľkých komponentov) oproti štandardnému vyhotoveniu výrobcu.

ZÁPIS ZÁRUČNÝCH OPRAV

Dátum oznámenia	Dátum vykonania	Č. montáž. listu / komentár	Podpis