

***Upozornění !***  
***Určeno pro kutily.***

588779 - 14 CZ

Přeloženo z původního návodu

[www.blackanddecker.eu](http://www.blackanddecker.eu)

**KS801SE**  
**KS901PE**  
**KS901SE**

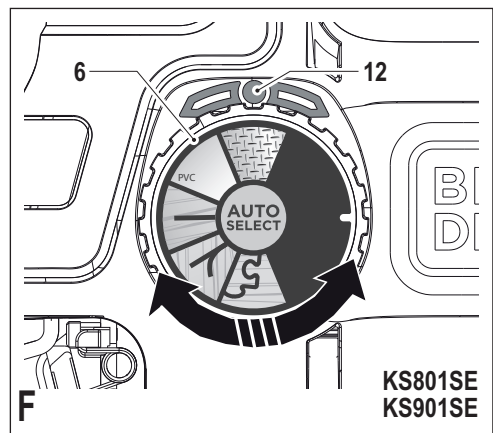
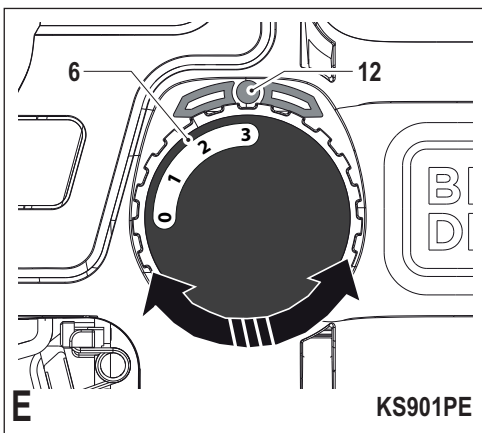
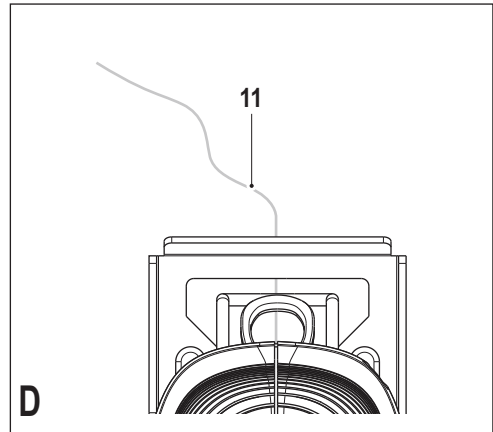
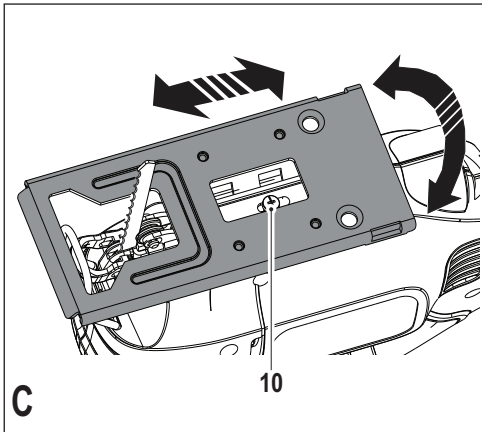
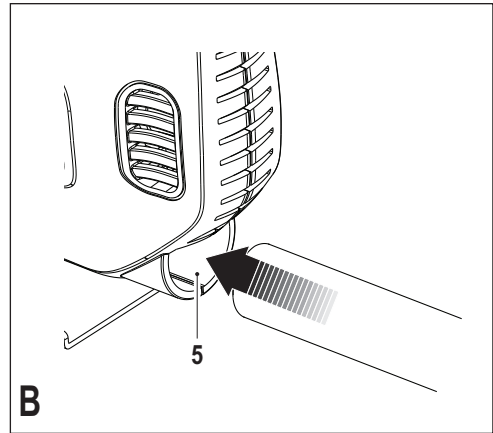
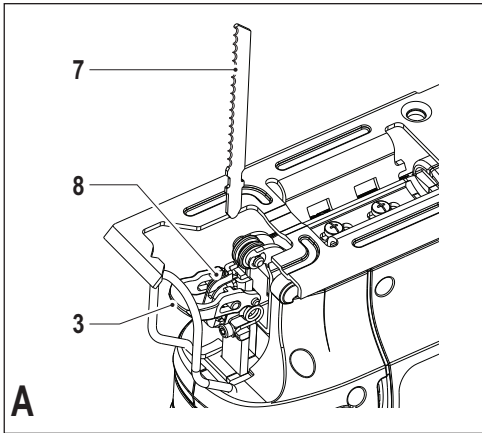

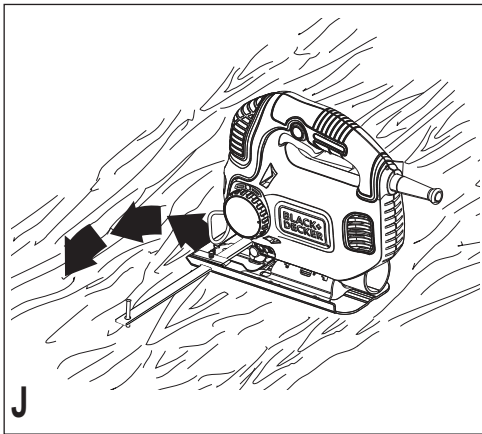
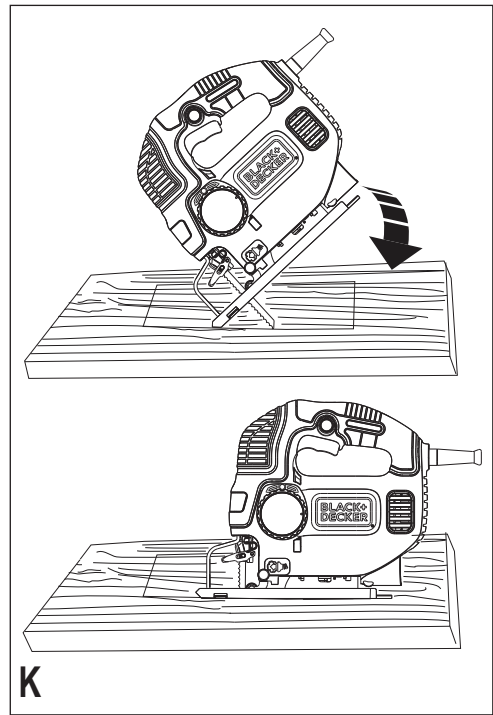
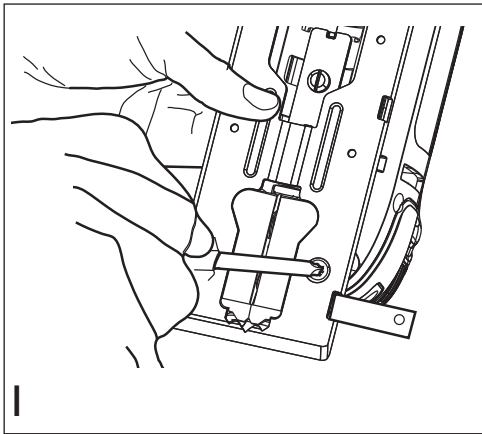
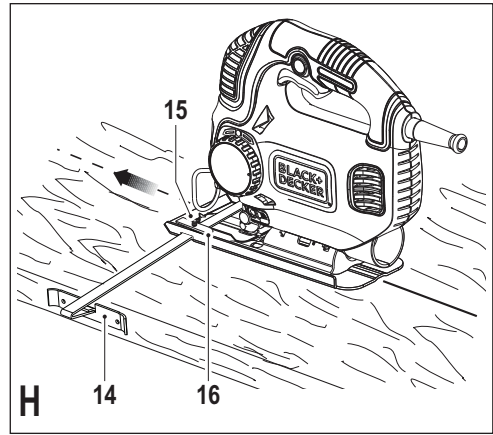
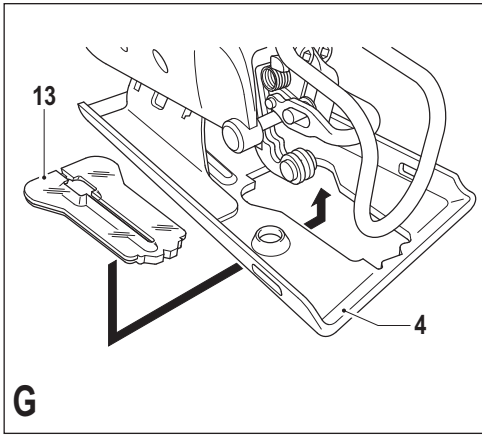

## Použití výrobku

Vaše přímočará pila BLACK+DECKER je určena k řezání dřeva, plastů a kovů. Toto nářadí je určeno pouze pro spotřebitelské použití.

## Bezpečnostní pokyny

**Všeobecné bezpečnostní pokyny pro práci s elektrickým nářadím**



**Varování!** Přečtěte si všechny bezpečnostní pokyny a bezpečnostní výstrahy. Nedodržení níže uvedených varování a pokynů může vést k způsobení úrazu elektrickým proudem, k vzniku požáru nebo k vážnému zranění.

**Veškerá bezpečnostní varování a pokyny uschovejte pro případné další použití.** Označení elektrické nářadí ve všech níže uvedených upozorněních odkazuje na vaše nářadí napájené ze sítě (s napájecím kabelem) nebo nářadí napájené baterií (bez napájecího kabelu).

### 1. Bezpečnost v pracovním prostoru

- a. **Udržujte pracovní prostor čistý a dobře osvětlený.** Přeplněný a neosvětlený pracovní prostor může vést k způsobení úrazů.
- b. **Nepracujte s elektrickým nářadím ve výbušném prostředí, jako jsou například prostory s výskytem hořlavých kapalin, plynů nebo prášných látek.** V elektrickém nářadí dochází k jiskření, které může způsobit vznícení hořlavého prachu nebo výparů.
- c. **Při práci s elektrickým nářadím zajistěte bezpečnou vzdálenost dětí a ostatních osob.** Rozptylování může způsobit ztrátu kontroly nad nářadím.

### 2. Elektrická bezpečnost

- a. **Zástrčka napájecího kabelu nářadí musí odpovídat zásuvce. Zástrčku nikdy žádným způsobem neupravujte. Nepoužívejte u uzemněného elektrického nářadí žádné upravené zástrčky.** Neupravované zástrčky a odpovídající zásuvky snižují riziko způsobení úrazu elektrickým proudem.
- b. **Nedotýkejte se uzemněných povrchů, jako jsou například potrubí, radiátory, elektrické sporáky a chladničky.** Při uzemnění vašeho těla vzrůstá riziko úrazu elektrickým proudem.
- c. **Nevystavujte elektrické nářadí dešti nebo vlhkému prostředí.** Vnikne-li do elektrického nářadí voda, zvýší se riziko úrazu elektrickým proudem.

### d. S napájecím kabelem zacházejte opatrně.

**Nikdy nepoužívejte napájecí kabel k přenášení nebo posouvání nářadí a netahejte za něj, chcete-li nářadí odpojit od elektrické sítě. Zabraňte kontaktu kabelu s mastnými, horkými a ostrými předměty nebo pohyblivými částmi.** Poškozený nebo zauzlený napájecí kabel zvyšuje riziko úrazu elektrickým proudem.

### e. Při práci s nářadím venku používejte

**prodlužovací kabely určené pro venkovní použití.** Použití kabelu pro venkovní použití snižuje riziko úrazu elektrickým proudem.

### f. Musíte-li s elektrickým nářadím pracovat ve vlhkém prostředí, použijte napájecí zdroj s proudovým chráničem (RCD).

Použití proudového chrániče (RCD) snižuje riziko úrazu elektrickým proudem.

### 3. Bezpečnost obsluhy

#### a. Při použití elektrického nářadí zůstaňte stále

**pozorní, sledujte, co provádíte a pracujte s rozvahou. Nepoužívejte elektrické nářadí, jste-li unavení nebo jste-li pod vlivem drog, alkoholu nebo léků.** Chvilka nepozornosti při práci s elektrickým nářadím může vést k vážnému úrazu.

#### b. Používejte prvky osobní ochrany.

**Vždy používejte ochranu zraku.** Ochranné prostředky jako respirátor, neklouzavá pracovní obuv, přilba a chrániče sluchu, používané v příslušných podmínkách, snižují riziko poranění osob.

#### c. Zabraňte náhodnému spuštění nářadí.

**Před připojením napájecího kabelu k síťové zásuvce nebo před vložením baterie a před zvednutím nebo přenášením nářadí zkontrolujte, zda je spínač v poloze vypnuto.** Přenášení elektrického nářadí s prstem na spínači nebo připojení nářadí k napájecímu zdroji, je-li spínač nářadí v poloze zapnuto, může způsobit úraz.

#### d. Před spuštěním nářadí se vždy ujistěte, zda nejsou v jeho blízkosti klíče nebo seřizovací přípravky.

Seřizovací klíče ponechané na nářadí mohou být zachyceny rotujícími částmi nářadí a mohou způsobit úraz.

#### e. Nepřekávejte sami sobě. Při práci vždy udržujte vhodný postoj a rovnováhu.

Tak je umožněna lepší ovladatelnost nářadí v neočekávaných situacích.

#### f. Vhodně se oblékejte. Nenoste volný oděv nebo šperky. Dbejte na to, aby se

vaše vlasy, oděv a rukavice nedostaly do kontaktu s pohyblivými částmi. Volný oděv, šperky nebo dlouhé vlasy mohou být pohyblivými díly zachyceny.

- g. Jsou-li zařízení vybavena adaptérem pro připojení příslušenství k zachytávání prachu, zajistěte jeho správné připojení a řádnou funkci.** Použití těchto zařízení může snížit nebezpečí týkající se prachu.
- 4. Použití elektrického nářadí a jeho údržba**
- a. Nepřetěžujte elektrické nářadí. Používejte pro prováděnou práci správný typ nářadí.** Při použití správného typu nářadí bude práce provedena lépe a bezpečněji.
- b. Nelze-li spínač nářadí zapnout a vypnout, s nářadím nepracujte.** Každé elektrické nářadí s nefunkčním spínačem je nebezpečné a musí být opraveno.
- c. Před seřizováním nářadí, před výměnou příslušenství nebo pokud nářadí nepoužíváte, odpojte zástrčku napájecího kabelu od zásuvky nebo z nářadí vyjměte baterii.** Tato preventivní bezpečnostní opatření snižují riziko náhodného spuštění nářadí.
- d. Uložte elektrické nářadí mimo dosah dětí a nedovoľte ostatním osobám, které toto nářadí neustí ovládat nebo které neznají tyto bezpečnostní pokyny, aby s tímto elektrickým nářadím pracovaly.** Elektrické nářadí je v rukou nekvalifikované obsluhy nebezpečné.
- e. Provádějte údržbu elektrického nářadí. Zkontrolujte vychýlení nebo zablokování pohyblivých částí, poškození jednotlivých dílů a jiné okolnosti, které mohou ovlivnit chod nářadí. Pokud je nářadí poškozeno, nechejte jej opravit. Mnoho nehod bývá způsobeno zanedbanou údržbou nářadí.**
- f. Udržujte řezné nástroje ostré a čisté.** Řádně udržované řezné nástroje s ostrými řeznými břity jsou méně náchylné k zanášení nečistotami a lépe se s nimi pracuje.
- g. Používejte elektrické nářadí, příslušenství a držáky nástrojů podle těchto pokynů a berte v úvahu provozní podmínky a práci, která bude prováděna.** Použití elektrického nářadí k jiným účelům, než k jakým je určeno, může být nebezpečné.
- 5. Servis**
- a. Opravy elektrického nářadí svěřte pouze kvalifikovanému technikovi, který bude používat originální náhradní díly.** Tím zajistíte bezpečný provoz nářadí.

## Doplňkové bezpečnostní pokyny pro práci s elektrickým nářadím



**Varování!** Bezpečnostní pokyny pro všechny pily

- ♦ **Při pracovních operacích, u kterých by mohlo dojít ke kontaktu pracovního nástroje se skrytými elektrickými vodiči, držte elektrické nářadí vždy za izolované rukojeti.** Při kontaktu pracovního příslušenství s „živým“ vodičem způsobí neizolované kovové části nářadí obsluhu úraz elektrickým proudem.
- ♦ **Pro zajištění a upnutí obrobku k pracovnímu stolu používejte svorky nebo jiné vhodné prostředky.** Držení obrobku rukou nebo opření obrobku o část těla nezajistí jeho stabilitu a může vést k ztrátě kontroly.
- ♦ **Udržujte ruce v bezpečné vzdálenosti od pracovního prostoru.** Ze žádného důvodu nikdy nesahejte do prostoru pod obrobek. Nevkládejte prsty nebo palec do blízkosti pilového listu a upínací svorky pilového listu. Nepokoušejte se stabilizovat nářadí uchopením za patku.
- ♦ **Udržujte pracovní nástroje ostré.** Tupé nebo poškozené pilové listy mohou při práci způsobit vychýlení nebo zablokování pilového listu. Vždy používejte typ pilového listu odpovídající materiálu obrobku a typu řezu.
- ♦ **Při řezání trubek a potrubí se ujistěte, zda se v nich nenachází elektrické vodiče, voda atd.**
- ♦ **Nedotýkejte se obrobku nebo pilového listu ihned po ukončení práce s nářadím.** Mohou být velmi horké.
- ♦ **Dávejte pozor na skrytá nebezpečí. Před řezáním do stěn, podlah a stropů zkontrolujte polohu elektrických vodičů a potrubí.**
- ♦ **Po uvolnění spouštěcího spínače bude pilový list pokračovat v pohybu.** Před odložením nářadí toto nářadí vždy vypněte a počkejte, dokud nedojde k úplnému zastavení pilového listu.

**Varování!** Kontakt nebo vdechování prachu a pilin, které vznikají při práci s nářadím, může ohrozit zdraví pracovníka i okolo stojících osob. Používejte masku proti prachu určenou speciálně na ochranu před toxickým prachem a podobnými látkami a zajistěte, aby byly takto chráněny všechny osoby nacházející se nebo vstupující do pracovního prostoru.

- ♦ Určené použití tohoto výrobku je popsáno v tomto návodu. Použití jiného příslušenství nebo přídatného zařízení a provádění jiných pracovních operací než je doporučeno tímto návodem, může představovat riziko zranění obsluhy nebo riziko způsobení hmotných škod.

### Bezpečnost ostatních osob

- ♦ Toto nářadí není určeno pro použití osobami (včetně dětí) se sníženými fyzickými, smyslovými nebo duševními schopnostmi, nebo s nedostatkem zkušeností a znalostí, pokud těmto osobám nebyl stanoven dohled, nebo pokud jim nebyly poskytnuty instrukce týkající se použití výrobku osobou odpovědnou za jejich bezpečnost.
- ♦ Děti by měly být pod dozorem, aby bylo zajištěno, že si s tímto nářadím nebudou hrát.

### Vibrace

Deklarovaná úroveň vibrací uvedená v technických údajích a v prohlášení o shodě byla měřena v souladu se standardní zkušební metodou předepsanou normou EN 60745 a může být použita pro srovnání jednotlivých nářadí mezi sebou. Deklarovaná úroveň vibrací může být také použita k předběžnému stanovení doby práce s tímto nářadím.

**Varování!** Úroveň vibrací při aktuálním použití elektrického nářadí se může od deklarované úrovně vibrací lišit v závislosti na způsobu použití nářadí. Úroveň vibrací může být vzhledem k uvedené hodnotě vyšší.

Při stanovení doby působení vibrací z důvodu určení bezpečnostních opatření podle požadavků normy 2002/44/EC k ochraně osob pravidelně používajících elektrické nářadí v zaměstnání, by měl předběžný odhad působení vibrací brát na zřetel aktuální podmínky použití nářadí s přihlédnutím na všechny části pracovního cyklu, jako jsou doby, při kterých je nářadí vypnuto a kdy běží naprázdno.

### Štítky na nářadí

Na nářadí jsou zobrazeny následující piktogramy:



**Varování!** Z důvodu snížení rizika způsobení úrazu si uživatel musí přečíst tento návod k obsluze.

**Varování!** Z důvodu snížení rizika způsobení úrazu si uživatel musí přečíst tento návod k obsluze.

### Elektrická bezpečnost



Tento výrobek je opatřen dvojitou izolací. Proto není nutné použití uzemňovacího vodiče. Vždy zkontrolujte, zda napájecí napětí sítě odpovídá napětí na výkonovém štítku.

- ♦ Je-li poškozen napájecí kabel, musí být vyměněn výrobcem nebo v autorizovaném servisu BLACK+DECKER, aby bylo zabráněno možným rizikům.

### Popis

Toto nářadí se skládá z některých nebo ze všech následujících částí.

1. Spínač s plynulou regulací otáček (KS901PE) nebo spínač zapnuto/vypnuto (KS801SE a KS901SE)
2. Zajišťovací tlačítko
3. Zajišťovací páčka pilového listu
4. Základna pily
5. Výstup pro odvod prachu
6. Ovladač předkmitu/funkce AutoSelect

### Sestavení

**Varování!** Před provedením následujících operací se ujistěte, zda je nářadí vypnuto, odpojeno od zdroje napětí a zda došlo k úplnému zastavení pilového listu. Po použití mohou být pilové listy horké.

### Upnutí pilového listu (obr. A)

- ♦ Uchopte pilový list (7) jako na uvedeném obrázku tak, aby jeho zuby směřovaly dopředu.
- ♦ Zatlačte zajišťovací páčku (3) směrem od základny pily (4).
- ♦ Zasuňte upínací stopku pilového listu co nejdále do držáku pilového listu (8).
- ♦ Uvolněte zajišťovací páčku (3).

### Připojení vysavače k nářadí (obr. B)

- ♦ Zasuňte hubici vysavače do výstupu pro odvod prachu (5).

### Zbytková rizika

Je-li nářadí používáno jiným způsobem, než je uvedeno v příložených bezpečnostních varováních, mohou se objevit dodatečná zbytková rizika. Tato rizika mohou vzniknout v důsledku nesprávného použití, dlouhodobého použití atd.

Přestože jsou dodržovány příslušné bezpečnostní předpisy a jsou používána bezpečnostní zařízení, určitá zbytková rizika nemohou být vyloučena. Tato rizika jsou následující:

- ♦ Zranění způsobená kontaktem s jakoukoli rotující nebo pohybující se částí.
- ♦ Zranění způsobená při výměně dílů, pracovního nástroje nebo příslušenství.
- ♦ Zranění způsobená dlouhodobým použitím nářadí. Používáte-li jakékoli nářadí delší dobu, zajistěte, aby byly prováděny pravidelné přestávky.
- ♦ Poškození sluchu.
- ♦ Zdravotní rizika způsobená vdechováním prachu vytvářeného při použití nářadí (příklad: práce se dřevem, zejména s dubovým, bukovým a MDF).

## Použití

### Nastavení základny pily pro provádění šikmých řezů (obr. C)

**Varování!** Nikdy nepoužívejte toto nářadí, je-li sejmuto nebo uvolněna základna pily. Základna pily (4) může být nastavena doleva nebo doprava pro provádění šikmých řezů v úhlu 22,5° nebo v úhlu 45°.

- ♦ Povolte šroub (10).
- ♦ Posuňte základnu pily (4) dopředu, otočte základnu pily doleva nebo doprava a zatlačte ji do polohy pro úhel 22,5° nebo 45°.
- ♦ Utáhněte šroub.

### Nastavení základny pily (4) zpět do polohy pro řezy v úhlu 90°:

- ♦ Povolte šroub (10).
- ♦ Posuňte základnu pily (4) dopředu, otočte ji do středové polohy a zatlačte ji zpět do polohy 0°.
- ♦ Utáhněte šroub.

### Regulace otáček

- ♦ Pro řezání dřeva používejte vysoké otáčky, střední otáčky pro řezání hliníku a plastů a nízké otáčky pro řezání ostatních kovů mimo hliníku.

### Zapnutí a vypnutí

- ♦ Chcete-li nářadí zapnout, stiskněte spínač s plynulou regulací otáček (1). U modelu KS901PE závisí otáčky nářadí na intenzitě stisknutí tohoto spínače.
- ♦ Nepřetržitý chod zvolíte stisknutím zajišťovacího tlačítka (2) a stisknutím spínače s plynulou regulací otáček. Tato možnost je k dispozici pouze při maximálních otáčkách nářadí.
- ♦ Chcete-li nářadí vypnout, uvolněte spínač s plynulou regulací otáček. Chcete-li vypnout nářadí, které pracuje v režimu nepřetržitého

chodu, znovu stiskněte a uvolněte spínač s plynulou regulací otáček.

### Jak používat funkci SightLine® (obr. D)

- ♦ Tužkou si vyznačte si čáru řezu.
- ♦ Položte přimočarou pilu na čáru řezu (11). Při pohledu shora může být během řezání čára řezu velmi snadno sledována.

### Režim řezání

Zdvih pilového listu s předkmitem je více agresivní a je určen k řezání měkkých materiálů, jako jsou dřevo a plasty. Při pohybu s předkmitem je řez materiálu proveden rychleji, ale méně čistě. V závislosti na modelu je vaše pila vybavena ovladačem předkmitu nebo ovladačem funkce Auto Select pro nastavení předkmitu pilového listu. Použití těchto ovladačů je popsáno ve dvou následujících částech.

**Poznámka:** Nikdy nepoužívejte předkmit při řezání kovu.

### Ovladač předkmitu (obr. E - pouze model KS901PE)

Model KS901PE má k dispozici tyto čtyři režimy pro řezání se zvětšující se velikostí předkmitu:

- ♦ Poloha 0: kov a hliník a plechy (bez předkmitu).
- ♦ Poloha 1: vrstvené materiály, tvrdé dřevo, pracovní desky.
- ♦ Poloha 2: překližka a PVC/plasty.
- ♦ Poloha 3: měkké dřevo a rychlé řezy

### Nastavení předkmitu:

- ♦ Otočte ovladač předkmitu (6) do požadované polohy.

### Řezání

Během řezání držte nářadí pevně oběma rukama. Základna pily (4) by měla být pevně opřena o materiál, který bude řezán. Tímto způsobem zabráníte odsakování pily, omezíte vibrace a budete minimalizovat poškození pilového listu.

### Ovladač funkce Auto Select™ (obr. F - pouze modely KS801SE a KS901SE)

Modely KS801SE a KS901SE jsou vybaveny unikátním ovladačem funkce Auto Select™ (6), který umožňuje nastavení otáček a předkmitu pilového listu pro provádění různých řezů. Chcete-li pro materiál, který budete řezat, zvolit optimální otáčky a předkmit pilového listu, nastavte volič (6) podle pokynů uvedených v následující tabulce:

	<b>Ikona</b>	<b>Otáčky</b>	<b>Předkmit</b>	<b>Použití</b>
		Nízké	Ne	Přímé a obloukové řezy - plech, pocínovaná plech, keramické obklady a laminát
		Střední	Střední/malý	Přímé a obloukové řezy - tvrdé dřevo, palubky, podlahové krytiny, plasty, plexisklo a PVC
		Vysoké	Maximální	Přímé řezy - běžné řezivo a měkké dřevo
		Vysoké	Střední/malý	Přímé a obloukové řezy - překližka a dřevěné panely
		Vysoké	Ne	Přímé a obloukové řezy - pracovní desky, vrstvené desky, vyřezávání a řemeslnické práce

Tímto způsobem zabráníte odskakování pily, omezíte vibrace a budete minimalizovat poškození pilového listu.

- ◆ Před zahájením řezu nechejte pilový list několik sekund v chodu naprázdno.
- ◆ Při provádění řezu vyvíjejte na nářadí pouze mírný tlak.

## Rady pro optimální použití

### Pilový list podporující přímý řez

Budete-li vyžadovat přímý řez s vysokou přesností, použijte pilový list podporující přímý řez. Model KS901SE/PE je standardně dodáván s tímto pilovým listem a tento pilový list může být také zakoupen volitelně příslušenství pro model KS801SE (katalogové číslo X21001-XJ).

### Kryt zabráňující štípání obrobku (obr. G - pouze model KS901SE)

Chcete-li minimalizovat štípání obrobku, použijte tento kryt dodávaný s vaší pilou. Tento kryt zmenšuje otevřený prostor mezi základnou a pilovým listem, aniž by došlo k omezení výhledu na čáru řezu.

### Upevnění krytu proti štípání:

- ◆ Sejměte pilový list (viz obr. A).
- ◆ Srovnejte kryt proti štípání (13) pod základnou (4).
- ◆ Tlačte základnu směrem dolů, dokud nedojde k řádnému upnutí krytu.
- ◆ Upněte znovu pilový list.

## Řezání vrstvených materiálů

Při řezání vrstvených materiálů může docházet k štípání, které může způsobit poškození povrchu obrobku. Většina běžných pilových listů provádí řez během pohybu nahoru. Proto v situaci, kdy je základna pily postavena na povrchu obrobku, použijte pilový list, který provádí řez během pohybu dolů nebo:

- ◆ Použijte pilový list s jemnými zuby.
- ◆ Provádějte řez ze spodní strany obrobku.
- ◆ Chcete-li minimalizovat štípání obrobku, upněte na obě jeho strany kousek odpadového dřeva nebo dřevotřísky a provedte řez přes celou tuto sestavu. Nebo upevněte na základnu pily kryt proti štípání (13), který je dodáván s pilou. (Pouze model KS901SE.)

## Řezání kovů

**Varování!** Při řezání kovu nepoužívejte vysavač. Zbytky kovu při řezání budou velmi horké a mohou způsobit požár. Uvědomte si, že řezání kovu vyžaduje mnohem delší dobu než řezání dřeva.

- ◆ Používejte pilové listy vhodné pro řezání kovu.
- ◆ Při řezání tenkých kovových plechů upněte na spodní stranu obrobku kousek odpadového dřeva a provedte řez přes celou tuto sestavu.
- ◆ Naneste podél čáry řezu tenký olejový film.

## Vodítko podélných řezů

Podélné a obloukové řezy prováděné bez nakreslené čáry řezu jsou velmi snadné, použijete-li vodítko pro podélné řezy a vodítko pro obloukové řezy (k dispozici jako volitelné příslušenství - katalogové číslo X43005-XJ).



## Upevnění vodítka pro podélné řezy (obr. H a I)

- ♦ Zasuňte vodítko pro podélné řezy (14) do drážky v základně tak, aby byla příčná lišta otočena směrem dolů, jak je zobrazeno na obr. H.
- ♦ Umístěte šroub (15) do otvoru ve spodní části základny.
- ♦ Srovnajte upínací lištu (16) nad šroubem s okrajovou hranou otočenou směrem dolů a směřující k zadní části pily.
- ♦ Pomocí šroubováku na šrouby Phillips zašroubujte šroub do závitového otvoru v upínací liště, jak je zobrazeno na obr. I.
- ♦ Nastavte šířku řezu a utáhněte šroub.

## Řezání oblouků (obr. J)

- ♦ Zasuňte vodítko pro podélné řezy do drážky na pravé straně základny tak, aby byla příčná lišta otočena nahoru.
- ♦ Nastavte vodítko podélných řezů tak, aby vzdálenost od pilového listu k otvoru v příčné liště odpovídala požadovanému poloměru a utáhněte šroub.
- ♦ Postavte pilu tak, aby se střed otvoru v příčné liště nacházel nad středem otvoru, který chcete vyřezat (provedte ponorný řez, vyvrtejte otvor pro pilový list nebo proveďte zářez od okraje obrobku, aby se pilový list dostal do požadované polohy).
- ♦ Jakmile bude pila správně umístěna, zatlučte přes otvor v příčné liště malý hřebík v bodě, který odpovídá středu řezaného otvoru.
- ♦ Pomocí vodítka pro podélné řezy, které budete používat jako otočné rameno, zahajte řezání kružnice.

## Ponorné řezy (obr. K)

Ponorný řez je snadný způsob pro provedení vnitřního řezu. Pílu lze přímo zaříznout do panelu nebo desky, aniž by bylo nutné nejdříve vyvrátit vodící otvor. Při provádění ponorného řezu si změňte a vyznačte plochu, která bude vyřezána. Skloňte pilu směrem dopředu tak, aby přední okraj patky spočíval na povrchu obrobku a aby se pilový list při plném zdvihu nedotýkal povrchu obrobku. Zapněte nářadí a počkejte, dokud nedosáhne maximálních otáček. Pevně uchopte pilu a její zadní část pomalu spouštějte dolů, dokud se pilový list nezařízne do maximální hloubky. Držte základnu celou plochou opřenou o obrobek a začněte řezat. Nevytahujte pilový list z řezu, je-li stále v pohybu. Pilový list se musí zcela zastavit.

## Údržba

Vaše nářadí BLACK+DECKER bylo zkonstruováno tak, aby pracovalo po dlouhou dobu s minimálními nároky na údržbu. Řádná péče o nářadí a jeho pravidelné čištění vám zajistí jeho bezproblémový chod.

- ♦ Pravidelně čistěte větrací otvory na nářadí měkkým kartáčem nebo suchým hadříkem.
- ♦ Pomocí vlhkého hadříku pravidelně čistěte kryt motoru. Nepoužívejte žádné abrazivní čisticí prostředky nebo rozpouštědla. Nikdy nedovolte, aby se do tohoto nářadí dostala jakákoli kapalina a nikdy neponožte žádnou část tohoto nářadí do kapaliny.

## Výměna síťové zástrčky (pouze pro Velkou Británii a Irsko)

Budete-li instalovat novou zástrčku napájecího kabelu:

- ♦ Zajistěte ekologickou likvidaci staré zástrčky.
- ♦ Připojte hnědý vodič k svorce pod napětím na nové zástrčce.
- ♦ Modrý vodič připojte k nulové svorce.

**Varování!** Na zemnicí svorku nebude připojen žádný vodič. Dodržujte montážní pokyny dodávané s kvalitními zástrčkami. Doporučená pojistka: 5 A.

## Ochrana životního prostředí



Tříděte odpad. Tento výrobek nesmí být likvidován v běžném domácím odpadu.

Pokud nebudete výrobek BLACK+DECKER dále používat nebo přejete-li si jej nahradit novým, nelikvidujte jej spolu s běžným komunálním odpadem. Zajistěte likvidaci tohoto výrobku v tříděném odpadu.



Tříděný odpad umožňuje recyklaci a opětovné využití použitých výrobků a obalových materiálů. Opětovné použití recyklovaných materiálů pomáhá chránit životní prostředí před znečištěním a snižuje spotřebu surovin.

Při zakoupení nových výrobků vám prodejny, místní sběrný odpadů nebo recyklační stanice poskytnou informace o správné likvidaci elektroodpadů z domácnosti.

Společnost BLACK+DECKER poskytuje službu sběru a recyklace výrobků BLACK+DECKER po skončení jejich provozní životnosti. Chcete-li využít výhody této služby, odevzdejte prosím váš výrobek kterémukoli zástupci autorizovaného servisu, který zařízení odebere a zajistí jeho recyklaci.

Místo nejbližšího autorizovaného servisu BLACK+DECKER naleznete na příslušné adrese uvedené v tomto návodu. Seznam autorizovaných servisů BLACK+DECKER a podrobnosti o poprodejním servisu naleznete také na internetové adrese: [www.2helpU.com](http://www.2helpU.com).

#### Technické údaje

	KS801SE (Typ 1)	KS901SE/PE (Typ 1)
Vstupní napětí	V	230
Otáčky naprázdno		
	(KS801SE a KS901SE)	min <sup>-1</sup> 1 500 - 3 000
	(KS901PE)	min <sup>-1</sup> 0 - 3 000
Maximální hloubka řezu		
Dřevo	(KS801SE)	mm 80
	(KS901SE a KS901PE)	mm 90
Ocel	(KS801SE)	mm 5
	(KS901SE a KS901PE)	mm 8
Hliník		mm 15
Hmotnost	(KS801SE)	kg 2,1
	(KS901SE a KS901PE)	kg 2,2

#### KS901PE

**L<sub>PA</sub> (akustický tlak) 88 dB(A), odchylka (K) 3 dB(A), L<sub>WA</sub> (akustický výkon) 99 dB(A), odchylka (K) 3 dB(A)**

**Celková úroveň vibrací (prostorový vektorový součet) podle normy EN 60745:**

Řezání desek ( $a_{h, B}$ ) 12,3 m/s<sup>2</sup>, odchylka (K) 1,5 m/s<sup>2</sup>, řezání ocelových plechů ( $a_{h, cm}$ ) 7,3 m/s<sup>2</sup>, odchylka (K) 1,5 m/s<sup>2</sup>

#### KS801SE

**L<sub>PA</sub> (akustický tlak) 90 dB(A), odchylka (K) 3 dB(A), L<sub>WA</sub> (akustický výkon) 101 dB(A), odchylka (K) 3 dB(A)**

**Celková úroveň vibrací (prostorový vektorový součet) podle normy EN 60745:**

Řezání desek ( $a_{h, W}$ ) 5,6 m/s<sup>2</sup>, odchylka (K) 1,5 m/s<sup>2</sup>, řezání ocelových plechů ( $a_{h, W}$ ) 5,3 m/s<sup>2</sup>, odchylka (K) 1,5 m/s<sup>2</sup>

#### KS901SE

**L<sub>PA</sub> (akustický tlak) 86 dB(A), odchylka (K) 3 dB(A), L<sub>WA</sub> (akustický výkon) 97 dB(A), odchylka (K) 3 dB(A)**

**Celková úroveň vibrací (prostorový vektorový součet) podle normy EN 60745:**

Řezání desek ( $a_{h, W}$ ) 5,0 m/s<sup>2</sup>, odchylka (K) 1,5 m/s<sup>2</sup>, řezání ocelových plechů ( $a_{h, W}$ ) 4,5 m/s<sup>2</sup>, odchylka (K) 1,5 m/s<sup>2</sup>

## Prohlášení o shodě

SMĚRNICE PRO STROJNÍ ZAŘÍZENÍ



### KS801SE, KS901SE a KS901PE

Společnost BLACK+DECKER prohlašuje, že tyto produkty popisované v technických údajích splňují požadavky následujících norem: 2006/42/EC, EN 60745-1, EN 60745-2-11.

Tyto výrobky splňují také požadavky směrnice 2014/30/EU a 2011/65/EU. Chcete-li získat další informace, kontaktujte prosím společnost BLACK+DECKER na následující adrese nebo na adresách, které jsou uvedeny na konci tohoto návodu.

Níže podepsaná osoba je odpovědná za sestavení technických údajů a provádí toto prohlášení v zastoupení společnosti BLACK+DECKER.

R. Laverick  
Technický ředitel  
BLACK+DECKER Europe, 210 Bath Road, Slough  
Berkshire, SL1 34D  
United Kingdom  
29.09.2014

## Záruka

Společnost BLACK+DECKER důvěruje kvalitě svého vlastního nářadí a poskytuje kupujícím mimořádnou záruku. Tato záruka je nadstandardní a v žádném případě nepoškozuje Vaše zákonná práva. Tato záruka platí ve všech členských státech EU a Evropské zóny volného obchodu EFTA.

Objeví-li se na výrobku BLACK+DECKER, v průběhu 24 měsíců od zakoupení, jakékoli materiálové či výrobní vady, garantujeme ve snaze o minimalizování vašich starostí bezplatnou výměnu vadných dílů, opravu nebo výměnu celého výrobku za níže uvedených podmínek:

- ◆ Výrobek nebyl používán pro obchodní nebo profesionální účely a nedocházelo-li k jeho pronájmu.
- ◆ Výrobek nebyl vystaven nesprávnému použití a nebyla zanedbána jeho předepsaná údržba.
- ◆ Výrobek nebyl poškozen cizím zaviněním.
- ◆ Nebyly prováděny opravy výrobku jinými osobami než pracovníky značkového servisu BLACK+DECKER.

Při uplatňování reklamace je nutno prodejci nebo servisnímu středisku předložit doklad o nákupu výrobku. Místo vaší nejbližší autorizované servisní pobočky BLACK+DECKER se dozvíte na příslušné adrese uvedené na zadní straně této příručky. Seznam autorizovaných servisů BLACK+DECKER a podrobnosti o poprodejním servisu naleznete také na internetové adrese: **[www.2helpU.com](http://www.2helpU.com)**

Navštivte naši internetovou adresu **[www.blackanddecker.co.uk](http://www.blackanddecker.co.uk)** a zaregistrujte si Váš výrobek BLACK+DECKER. Budete tak mít neustále přehled o nových výrobcích a speciálních nabídkách. Další informace o značce BLACK+DECKER a o našem výrobním programu získáte na internetové adrese **[www.blackanddecker.co.uk](http://www.blackanddecker.co.uk)**

**STANLEY BLACK & DECKER CZECH REPUBLIC S.R.O.**

Türkova 5b  
149 00 Praha 4  
Česká Republika  
Tel.: 00420 261 009 772  
Fax: 00420 261 009 784  
Servis: 00420 244 403 247  
www.blackanddecker.cz  
obchod@sbdinc.com

**STANLEY BLACK & DECKER SLOVAKIA S.R.O.**

Vysoká 2/b  
811 06 Bratislava  
Tel.: 00420 261 009 772  
Fax: 00420 261 009 784  
www.blackanddecker.sk  
obchod@sbdinc.com

**BAND SERVIS**

K Pasekám 4440  
760 01 Zlín  
Tel.: 00420 577 008 550,1  
Fax: 00420 577 008 559  
www.bandservis.cz  
bandservis@bandservis.cz

**BAND SERVIS**

Klášteřského 2  
140 00 Praha 4  
Tel.: 00420 244 403 247  
Fax: 00420 241 770 167  
j.kraus@bandservis.cz  
www.bandservis.cz  
bandservis@bandservis.cz

**BAND SERVIS**

Paulínska 22  
917 01 Trnava  
Tel.: 00421 335 511 063  
Fax: 00421 335 512 624  
www.bandservis.sk  
p.talajka@bandservis.sk

**BAND SERVIS**

Južná trieda 17 (budova TWD)  
040 01 Košice  
Tel.: 00421 556 233 155  
bandserviske@zoznam.sk





**CZ** ZÁRUČNÍ LIST

**PL** KARTA GWARANCYJNA

**H** JÓTÁLLÁSI JEGY

**SK** ZÁRUČNÝ LIST



**CZ** měsíců  
**H** hónap

**24**

**PL** miesiące  
**SK** mesiacov

<b>CZ</b>	Výrobní kód	Datum prodeje	Razítko prodejny Podpis
<b>H</b>	Gyári szám	A vásárlás napja	Pecsét helye Aláírás
<b>PL</b>	Numer seryjny	Data sprzedaży	Stempel Podpis
<b>SK</b>	Číslo série	Dátum predaja	Pečiatka predajne Podpis

CZ

Adresy servisu  
Band Servis  
Klásterského 2  
CZ-140 00 Praha 4  
Tel.: 00420 244 403 247  
Fax: 00420 241 770 167

Band Servis  
K Pasekám 4440  
CZ-76001 Zlín  
Tel.: 00420 577 008 550,1  
Fax: 00420 577 008 559  
http://www.bandservis.cz

H

Black & Decker Központi  
Garanciális-és Márkaszerüz  
1163 Budapest  
(Sashalom) Thököly út 17.  
Tel.: 403-2260  
Fax: 404-0014  
www.rotelkft.hu

PL

Adres servisu centralnego  
ERPATECH  
ul. Bakaliowa 26  
05-080 Mościska  
Tel.: 022-8620808  
Fax: 022-8620809

SK

Adresa servisu  
Band Servis  
Paulínska ul. 22  
SK-91701 Trnava  
Tel.: 00421 335 511 063  
Fax: 00421 335 512 624

CZ Dokumentace záruční opravy

PL Przebieg napraw gwarancyjnych

H A garanciális javítás dokumentálása

SK Záznamy o záručných opravách

CZ	Číslo	Datum příjmu	Datum zakázky	Číslo zakázky	Závada	Razítko Podpis
H	Sorszám	Bejelentés időpontja	Javítási időpont	Javítási munkalapszám	Hiba jelleg oka	Pecsét Aláírás
	Jótállás új határideje					
PL	Nr.	Data zgłoszenia	Data naprawy	Nr. zlecenia	Przebieg naprawy	Stempel Podpis
SK	Číslo dodávky	Dátum nahlásenia	Dátum opravy	Číslo objednávky	Popis poruchy	Pečiatka Podpis