

VÁŽENÝ ZÁKAZNÍK

Úprimne Vám ďakujeme za nákup. Veríme, že čoskoro nájdete bohaté informácie, ktoré skutočne spoliehajú na naše výrobky. Aby ste si uľahčili obsluhu spotrebiča, prikladáme tento obsiahly návod na obsluhu.

Pokyny Vám pomôžu pri oboznamovaní sa s vaším novým spotrebičom. Prosím, prečítajte si ich pozorne pred prvým použitím spotrebiča.

V každom prípade, sa prosím, uistite, že Vám bol doručený nepoškodený spotrebič. Mali by ste určiť prepravné poškodenie, spojiť sa s obchodným zástupcom, alebo miestnou predajňou, z ktorej bol výrobok dodaný. Telefónne číslo nájdete na príjmovom doklade, alebo na dodacom liste.

Želáme Vám veľa potešenia s Vaším novým domácim spotrebičom.



Toto zariadenie pre domáce použitie na ohrievanie jedla a nápojov používa elektromagnetickú energiu, len pre domáce použitie.

NÁVOD NA OBSLUHU

Návod na použitie je určený pre užívateľa. Popisuje spotrebič a spôsob zaobchádzania s ním. Je univerzálneho charakteru a preto je možné, že výrobok, ktorý vlastníte, neobsahuje všetky funkcie popísané v návode.



Nikdy sa nedotýkajte plôch spotrebičov určených na varenie alebo ohrievanie. Počas prevádzky sa zahrievajú. Udržujte deti v bezpečnej vzdialenosti. Hrozí nebezpečenstvo popálenia!



Mikrovlnné žiarenie & vysoké napätie!
Neodstraňujte kryt.

VÝSTRAHA! Zariadenie a jeho dostupné časti sa v priebehu používania zahrejú. Je treba sa vyhnúť styku s horúcimi časťami. Deti vo veku do 8 rokov je treba udržiavať mimo dosah, pokiaľ nie sú trvalým dozorom. Toto zariadenie môžu používať deti od 8 rokov a osoby s obmedzenou fyzickou, zmyslovou či mentálnou schopnosťou či osoby bez dostatočných skúseností a znalostí, pokiaľ sú pod dozorom, alebo pokiaľ im boli poskytnuté pokyny o bezpečnom používaní zariadenia a pokiaľ poznajú súvisiace riziká.

Dbajte na to, aby sa deti nehrali so zariadením. Čistenie a užívateľskú údržbu nesmú robiť deti do 8 rokov a deti bez dozoru. Udržujte spotrebič a prívodný kábel mimo dosahu detí mladších ako 8 rokov.

- **VAROVANIE:** Pri používaní zariadenia v kombinovanom režime, by mali deti používať rúru len pod dohľadom dospelých kvôli generovaným teplotám; (Len pre modely s funkciou grilovania)
- **VAROVANIE:** Ak sú dvere alebo tesnenie dverí poškodené, rúru nesmiete používať, pokiaľ nebude opravená kompetentnou osobou;

- **VAROVANIE:** Pre každého, okrem kompetentnej osoby, je nebezpečné vykonávať opravy a údržbu, ktorá zahŕňa demontáž krytu, ktorý chráni pred mikrovlnnou energiou.;
- **VAROVANIE:** Tekutiny a iné potraviny nesmú byť ohrievané v uzatvorených nádobách, pretože môžu explodovať.
- Neodstraňujte nožičky rúry a neblokujte ventilačné otvory.
- Používajte len kuchynský riad určený na použitie v mikrovlnnej rúre.
- Keď ohrievate potraviny v plastových alebo papierových obaloch, dávajte pozor, aby sa nevznietili;
- Ak spozorujete dym, vypnite alebo odpojte zariadenie a dvere nechajte zatvorené na uhasenie ohňa;
- Mikrovlnné ohrievanie môže mať za následok oneskorené prevretie, preto buďte pri narábaní s nádobou opatrný;
- Obsah fľaše pre kojencov a detské poháre premiešajte alebo pretrepte a pred podávaním deťom skontrolujte teplotu na zabránenie popálenia;
- Vajcia v škrupine a celé vajcia na tvrdo neohrievajte v mikrovlnnej rúre, pretože môžu explodovať, dokonca aj po skončení ohrievania;
- Na čistenie povrchov dverí, tesnenia dverí, interiéru rúry použite len jemné nebrúsne mydlá, alebo čistiace prostriedky aplikované špongiou alebo jemnou tkaninou.
- Rúra by mala byť čistená pravidelne a mali by byť odstránené všetky zvyšky pokrmov;

- Neudržiavanie rúry v čistých podmienkach môže viesť k poškodeniu povrchu, ktorý môže nepriaznivo ovplyvniť životnosť zariadenia a môže byť výsledkom nebezpečnej situácie;
- Ak je sieťová šnúra poškodená, musí byť vymenená výrobcom, servisom alebo podobne oprávnenou osobou na zabránenie rizika.
- Nenechajte kábel prevísať cez okraj stola alebo pracovnej dosky.
- Aby nedošlo k nebezpečným situáciám, nikdy nepripájajte zariadenie k externému časovému spínaču ani diaľkovému ovládaciemu systému.
- Nepokúšajte sa sami vymeniť žiarovku rúry a zabezpečte, aby túto činnosť vykonávali výhradne autorizované osoby. Ak sa vypáli žiarovka rúry, obráťte sa na predajcu alebo miestne servisné stredisko.
- **UPOZORNENIE:** Žiadnu časť mikrovlnnej rúry nečistite čistiacimi prostriedkami na tradičné rúry, parnými čističmi, abrazívnymi ani agresívnymi čistiacimi prostriedkami, prostriedkami s obsahom hydroxidu sodného ani drôtenkami.

BEZPEČNOSTNÉ POKYNY PRE VŠEOBECNÉ POUŽITIE

Nižšie sú uvedené, tak ako pri všetkých spotrebičoch, určité zásady na ovládanie a bezpečnosť na zaistenie špičkového výkonu tejto rúry:

1. Pri používaní rúry vždy majte na svojom mieste všetky potrebné súčasti (otočný sklený tanier, valčekový prstenec a spojky).
2. Rúru používajte len na prípravu pokrmov, nepoužívajte na sušenie oblečenia, papiera alebo iných nepotravinových predmetov a na sterilizovanie.
3. Rúru nepoužívajte, keď je prázdna. Toto ju môže poškodiť.
4. Rúru nepoužívajte ako odkladací priestor, napríklad papiera, kníh, atď.
5. Nevarte žiadny pokrm s blanou, ako je žĺtok, zemiaky, kurča, atď, bez niekoľkonásobného prepichnutia vidličkou.
6. Do vonkajších otvorov nevkladajte žiadne predmety.
7. Neodstraňujte žiadne časti rúry ako sú nožičky, skrutky, atď.
8. Pokrm nevarte priamo na otočnom tanieri. Pokrm umiestnite do/na správny kuchynský riad.

DÔLEŽITÉ - V MIKROVLNNEJ RÚRE NEPOUŽÍVAJTE

- Nepoužívajte kovové panvice alebo riad s kovovými rúčkami.
 - Nepoužívajte riad s kovovými ozdobami.
 - Nepoužívajte plastové vrecká uzatvorené drôtom.
 - Nepoužívajte melamínový riad ak obsahuje materiál, ktorý pohlcuje mikrovlnnú energiu. To môže spôsobiť prasknutie riadu alebo opálenie a spomaľuje rýchlosť varenia.
 - Nepoužívajte starožitný riad. Glazúra nie je vhodná pre mikrovlnné použitie. Šálky typu „Corelle Livingware“ by nemali byť použité.
 - Nepoužívajte na varenie nádoby s obmedzeným otvorom, pretože môžu explodovať.
 - Nepoužívajte bežné mäsové a pekárske teplomery.
 - Existujú teplomery výslovne na mikrovlnné varenie. Tieto môžu byť použité.
9. Mikrovlnný riad by mal byť používaný len s pokynmi výrobcu.
 10. Nepokúšajte sa smažiť pokrmy v rúre.
 11. Zapamätajte si, že mikrovlnná rúra ohrieva len tekutinu v nádobe. Preto kryt nádoby nie je po vybratí z rúry horúci. Zapamätajte si, že pokrm/tekutina vnútri uvoľní rovnaké množstvo pary po otvorení krytu ako pri bežnom varení.
 12. Vždy skontrolujte teplotu vareného pokrmu, obzvlášť

- ak ohrievate alebo varíte pokrm/tekutinu pre deti. Je vhodné nikdy nekonzumovať pokrm ihneď po vybratí z rúry, ale ho nechať niekoľko minút odstáť a premiešať, aby sa rovnomerne rozložilo teplo.
13. Pokrm obsahuje zmes tuku a vody, napr. vývar by ste mali nechať odstáť 30-60 sekúnd v rúre po dokončení. To umožní zmesi vyrovnáť teplotu a zamedziť bublaniu keď ponoríte lyžicu do pokrmu/tekutiny alebo pridáte bujón.
 14. Keď pripravujete/varíte pokrm/tekutinu a pamätáte, že sú určité pokrmy, napríklad puding, džem a mleté mäso, ktoré sa zohrejú veľmi rýchlo. Keď ohrievate alebo varíte pokrmy s vysokým obsahom tuku alebo cukru, nepoužívajte plastové nádoby.
 15. Kuchynský riad sa môže zohriať z dôvodu prenosu tepla z ohrievaného pokrmu. Zvlášť pri riade s plastovými povrchmi. Preto na vybratie nádoby môžu byť potrebné kuchynské rukavice.
 16. Zníženie rizika vzniku ohňa v rúre:
 - a) Pokrm neprevádzajte. Ak sú v rúre umiestnené papierové, plastové alebo iné horľavé materiály potrebné pri varení, neustále kontrolujte mikrovlnnú rúru.
 - b) Pred vložením vreciek do mikrovlnnej rúry z nich odstráňte uzatváracie drôty.
 - c) Ak by sa materiály vnútri rúry mali zapáliť, nechajte dvere rúry zatvorené, odpojte rúru z elektrickej zásuvky, vypnite stenový istič alebo vypnite hlavný istič v poistkovej skrini.

OVLÁDACÍ PANEĽ

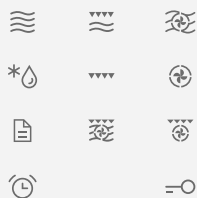

OK

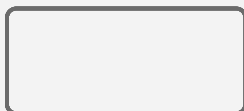

IKONY ZOBRAZENIA

- mikrovlná
- gril
- konvekcia
- rozmrazovanie podľa času
- rozmrazovanie podľa hmotnosti
- auto menu
- rýchly predohrev
- kuchynská minútka
- hodiny
- zabezpečenie

OVLADÁCIE PRVKY

- mikrovlná
- kombinácia: gril a mikrovlná
- kombinácia: mikrovlná a konvekcia
- rozmrazenie
- gril
- konvekcia
- auto menu
- kombinácia: mikrovlná, gril a konvekcia
- kombinácia: gril a konvekcia
- kuchynská minútka / hodiny
- zabezpečenie

nahor

OK potvrdenie

dolu

spustenie (start)

pauza / zastavenie (stop)

TLAČIDLO PRE OTVORENIE DVERÍ

NASTLVENIE HODÍN



Ak sa MIKROVLNÁ zapne, rúra ukazuje »00:00« a zvuk sa objaví.

1. Stlačte NAHOR alebo DOLU pre nastavenie hodín od 0-24.
2. Stlačte OK pre potvrdenie.
3. Stlačte NAHOR alebo DOLU pre nastavenie minút od 0-59.
4. Stlačte OK pre potvrdenie. Nastavenie hodín je dokončený.

POZNÁMKA: Ak hodiny nie sú nastavené, rúra nefunguje. Ak stlačte PAUZA/ZASTAVENIE (STOP) počas nastavenia hodín, bude rúra resetovaná.

Ak potrebujete nastaviť hodiny, ak už používate rúru:

1. Stlačte KUCHYNSKÁ MINÚTKA dvakrát.
2. Stlačte NAHOR alebo DOLU pre nastavenie hodín od 0-24.
3. Stlačte OK pre potvrdenie.
4. Stlačte NAHOR alebo DOLU pre nastavenie od 0-59.
5. Stlačte OK pre potvrdenie. Nastavenie hodín je dokončený.

VARENIE S MIKROVLNNOU RÚROU



1. Stlačte MIKROVLNÁ a zobrazí sa 900W.
2. Ešte raz stlačte MIKROVLNÁ alebo stlačte NAHOR alebo DOLU pre vyber MIKROVLNÁ síla od 900W-100W.
3. Stlačte OK pre potvrdenie.
4. Stlačte NAHOR alebo DOLU pre nastavenie času varenia. (Nastavenie času by mala byť medzi 00:05-95:00)
5. Stlačte SPUSTENIE (START) pre SPUSTENIE (START) programu.

VARENIE S GRILOM



1. Stlačte GRIL.
2. Stlačte NAHOR alebo DOLU pre nastavenie času varenia. (Nastavenie času by mala byť medzi 00:05-95:00)
3. Stlačte SPUSTENIE (START) pre SPUSTENIE (START) programu.

VARENIE S KONVEKCIU



1. Stlačte KONVEKCIA
2. Stlačte NAHOR alebo DOLU pre nastavenie teploty varenia medzi 130°C-220°C.
3. Stlačte OK pre potvrdenie teploty.
4. Stlačte NAHOR alebo DOLU pre nastavenie času varenia.
5. Stlačte SPUSTENIE (START) pre SPUSTENIE (START) programu.

KOMBINACIA C-1: MIKROVLNÁ/ KONVEKCIA



1. Stlačte MIKROVLNÁ/KONVEKCIA.
2. Stlačte NAHOR alebo DOLU pre nastavenie času varenia.
3. Stlačte SPUSTENIE (START) pre SPUSTENIE (START) programu.

POZNÁMKA: Kombinacia pracuje sa 100% MIKROVLNÁ a 165°C KONVEKCIA alternatívne.

KOMBINACIA C-2: GRIL/MIKROVLNÁ



1. Stlačte GRIL/MIKROVLNÁ.
2. Stlačte NAHALEBO alebo DOLU to adjust cooking time.
3. Stlačte SPUSTENIE (START) to SPUSTENIE (START) the program.

POZNÁMKA: Kombinácia pracuje s 100% grilom (165°C) a 100% mikrovlnnom výkone. Pracujú spoločne na nejakú dobu.

KOMBINACIA C-3: GRIL/KONVEKCIA



1. Stlačte GRIL/KONVEKCIA.
2. Stlačte NAHOR alebo DOLU pre nastavenie času varenia.
3. Stlačte START pre spustenie programu.

POZNÁMKA: Kombinacia pracuje sa 100% GRIL (150°C) a 150°C konvekcia alternatívne.

KOMBINACIA C-4: MIKROVLNÁ/GRIL/ KONVEKCIA



1. Stlačte MIKROVLNÁ/GRIL/KONVEKCIA.
2. Stlačte NAHOR alebo DOLU pre nastavenie času varenia.
3. Stlačte START pre spustenie programu.

POZNÁMKA: Kombinacia pracuje sa 100% mikrovlná, 100% GRIL (200°C) a 200°C konvekcia alternatívne.

ROZMRAZOVANIE POĎĽA HMOTNOSTI

*0 *0g

1. Stlačte ROZMRAZENIE jedenkrát, zobrazí se na obrazovke ikona HMOTNOST ROZMRAZENIA.
2. Stlačte NAHOR alebo DOLU pre nastavenie hmotnosti jedla medzi 100-2000g.
3. Stlačte spustenie (START) pre spustenie programu. Doba rozmrazenia sa zobrazí automaticke.

ROZMRAZOVANIE POĎĽA ČASU

*0 *0h

1. Stlačte ROZMRAZENIE dvakrát, zobrazí se na obrazovke ikona ČAS ROZMRAZENIA.
2. Stlačte NAHOR alebo DOLU pre nastavenie času rozmrazenia medzi 00:05-95:00.
3. Stlačte START pre spustenie programu.

VIACSTUPŇOVÉ VARENIE

Maximálne dvojstupňove varenie možné. Pre program rozmrazenia, tejto stupeň musí byť prvá. Objaví sa zvuk po prvej fáze a druhá stupeň začne.

POZNÁMKA: Auto Menu nemožno nastaviť do viac fáz programu.

Příklad: Ak chcete rozmrazovať jedlo 5 minút a potom ho variť na 800W 7 minút, kroky sú:

1. Stlačte ROZMRAZENIE dvakrát, zobrazí sa ikona ČAS ROZMRAZENIA.
2. Stlačte NAHOR pre nastavenie času rozmrazenia 5 minút.
3. Stlačte MIKROVLNÁ a zobrazí sa 900W.
4. Stlačte DOLU pre nastavenie na 800W.
5. Stlačte OK pre potvrdenie.
6. Stlačte NAHOR pre nastavenie času varenia 7 minút.
7. Stlačte SPUSTENIE (START) pre spustenie programu.

AUTO MENU



1. Stlačte AUTO-MENU, zobrazí sa A1.
2. Stlačte NAHOR alebo DOLU pre vyber iného menu (A-1_A-10).
3. Stlačte OK pre potvrdenie.
4. Stlačte NAHOR alebo DOLU pre vyber hmotnosti jedla.
5. Stlačte SPUSTENIE (START) pre spustenie programu.

Menu	Program	Hmotnosť (g,..) / Jednota
A-1 Auto Ohrievanie	M	150, 250, 350, 450,600
A-2 Zemiak	M	1 (230g), 2 (460g), 3 (690g)
A-3 Mäso	M	150, 300, 450, 600

Menu	Program	Hmotnosť (g,..) / Jednota
A-4 Zelenina	M	150, 350, 500
A-5 Ryba	M	150, 250, 350, 450, 650
A-6 Cestoviny*	M	50g (450ml), 100 (800ml), 150 (1200ml)
A-7 Popkorn	M	50, 100
A-8 Nápoje	M	1 (200ml)
A-9 Pizza	M/G/C	200, 300, 400
A-10 Kura	M/G/C	500, 750, 1000, 1200

M-mikrovlná, G-gril, C-konvekcia

* Cestoviny musí byť varené so studenou vodou (ml)

RÝCHLE VARENIE

1. Stlačte NAHOR pre varenie sa mikrovlnou 900W 30 sekund. Každým stlačením NAHOR zvýšite pre 30 sekund.
2. Behom programov mikrovlná, GRIL, kombinacia a rozmrazenie podľa časových programov, môžete zvýšiť dobu varenia po dobu 30 sekúnd sa stlačením NAHOR.
3. Behom varenia môžete znížiť dobu varenia po dobu 30 sekund sa stlačením DOLU.

POZNÁMKA: Ak je vybraná možnosť Auto Menu a rozmrazovanie podľa času programu, čas varenia nemôže byť zvýšená.

KUCHYNSKÁ MINÚTKA



1. Stlačte KUCHYNSKÁ MINÚTKA.
2. Stlačte NAHOR alebo DOLU pre nastavenie času. (maximálny čas 95:00)
3. Stlačte OK pre potvrdenie času. Zobrazí sa ikona kuchynskej minútky.
4. Kedy bude dokončená minútka, bude budík zvonieť a hodiny sa zobrazia.

POZNÁMKA: Kuchyňská minútka funguje ako minutový časovač a nie je hodiny.

NASTAVENIE HLASITOSTI

1. Stlačte a podržte OK 5 sekund.
2. Stlačte NAHOR alebo DOLU pre nastavenie hlasitosti.
3. Stlačte OK pre potvrdenie.

ĎALŠIE FUNKCIE

POZNÁMKA: Pri výbere hlasitosti do polohy OFF, iba vybraný zvuk je vypnutý. Všetky ostatné zvuky, minútka, koniec programu alebo chyba, sú zapnuté.

HODINY

Počas programov varenia, stlačte KUCYŇSKA MINÚTKA pre kontrolu aktuálneho času.(zobrazí sa hodiny)

OTVORENÉ DVERÍ

Ak sú dvere počas programu otvorené, musíte ich zavrieť a stlačte SPUSTENIE (START) pre pokračovanie programu.

PAUZA

Počas programov varenia, zastavte program: Stlačte PAUZA/ZASTEVENIE (STOP).Ak chcete pokračovať v programe stlačte SPUSTENIE (START), ak chcete zrušiť program stlačte PAUZA/ZASTEVENIE (STOP).

STAROSTLIVOSŤ O VAŠU MIKROVLNNÚ RÚRU

1. Pred čistením vypnite rúru a odpojte sieťovú zástrčku z elektrickej zásuvky.
2. Interiér rúry udržiavajte čistý. Keď sa kúsky pokrmu a tekutín dostanú na steny rúry, utrite ich navlhčenou tkaninou. Neodporúčame používať nešetrné saponáty alebo brúsne čističe.
3. Exteriér rúry by ste mali čistiť navlhčenou tkaninou. Na zabránenie operačných častí vnútri rúry by sa nemala dostať voda do ventilačných otvorov.
4. Nedovoľte, aby namokol ovládací panel. Čistite jemnou mierne navlhčenou tkaninou. Na čistenie ovládacieho panelu nepoužívajte saponáty, brúsne čističe alebo sprejové čističe.
5. Ak sa para nahromadí vnútri alebo okolo vonkajšej časti dverí rúry, utrite ju jemnou tkaninou. Toto môže nastať, keď je rúra používaná v podmienkach s vysokou vlhkosťou a nie je indikovaná porucha zariadenia.
6. Niekedy je nutné vyčistiť otočný tanier. Umyte ho v teplej mydlovej vode alebo v umývačke riadu.
7. Valčekový prstenec a interiér rúry by mal byť pravidelne čistený na zabránenie nadbytočnému hluku. Spodnú plochu utrite jemným saponátom, vodou alebo čističom okien a osušte. Valčekový prstenec môže byť umytý v miernej mydlovej vode alebo v umývačke riadu. Počas opakovaného používania sa zbierajú v rúre výpary ale nijako neovplyvňujú spodnú plochu a kolieska valčekového prstenca. Keď vyberiete valčekový prstenec na čistenie, potom ho správne vložte späť.
8. Na odstránenie pachov s rúry použite pohár vody so šťavou a kôrou citróna v hlbokej mise. Zapnite mikrovlnný ohrev na 5 minút, potom dôkladne utrite a osušte jemnou tkaninou.

ŽIVOTNÉ PROSTREDIE

Nevyhadzujte spotrebič po ukončení životnosti s bežným domácim odpadom, ale odovzdajte ho v oficiálnej miestnej zberni na recykláciu. Týmto konaním pomôžete chrániť životné prostredie.

INŠTALÁCIA

1. Skontrolujte, či ste odstránili všetky obalové materiály z vnútra dverí.
2. Po vybalení rúry skontrolujte, či nie je poškodená:
 - Nedosadenie dverí
 - Poškodenie dverí
 - Vydutia alebo diery v okne dverí alebo obrazovke
 - Vydutia vo vnútri rúryAk nájdete jedno z vyššie uvedených poškodení, NEPOUŽÍVAJTE rúru.
3. Mikrovlnná rúra váži 20,2 kg a musí byť umiestnená na silnom vodorovnom povrchu, ktorý unesie túto hmotnosť.
4. Rúru neumiestňujte na miestach s vysokou teplotou a parou.
5. Na rúru NEUMIESTŇUJTE žiadne predmety.
6. NEODSTRAŇUJTE hnací hriadeľ otočného taniera.
7. Tak ako pri každom zariadení je pri používaní detmi potrebný dozor.
8. Elektrická zásuvka musí byť ľahko dostupná, aby sa zariadenie dalo v núdzovej situácii jednoducho odpojiť. Druhou možnosťou je odpojiť rúru od napájania pomocou vypínača v pevnom vedení v súlade s elektrickými predpismi. Pripojte zariadenie k jednofázovému napájaniu striedavého prúdu 230 V/50 Hz prostredníctvom správne nainštalovanej uzemnenej sieťovej zásuvky. **VÝSTRAHA! TOTO ZARIADENIE MUSÍ BYŤ UZEMNENÉ!** Výrobca odmieta akúkoľvek zodpovednosť v prípade, že nedodržíte tieto bezpečnostné opatrenia.
9. Táto rúra požaduje 1.2 KVA pre jej vstup, pri inštalácii je odporúčané konzultácia s kvalifikovaným pracovníkom.

UPOZORNENIE: Táto rúra je chránená vnútornou 250V,10 Amp poistkou.

VYHRADZUJEME SI PRÁVO NA ZMENY, KTORÉ NEMAJÚ VPLYV NA FUNKČNOSŤ SPOTREBIČA

TECHNICKÉ ÚDAJE

Spotreba energie.....	230V-50Hz, 1450W
Výkon.....	900W
Výkon grilu.....	1100W
Konvektor.....	2500W
Pracovná frekvencia.....	2450MHz
Vonkajšie rozmery.....	595mm(W) x 388mm(H) x 470mm(D)
Obsah rúry.....	25 litrov
Hmotnosť.....	20,2 kg
Deklarovaná hodnota emisie hluku je.....	Lc < 58 dB (A)



Toto zariadenie je označené podľa Európskej smernice 2002/96/EC o Doslúžilých elektrických a elektronických zariadení (WEEE). Táto smernica určuje v rámci Európskej únie pokyny pre vrátenie a recykláciu starých elektrických a elektronických zariadení.

INŠTALÁCIA

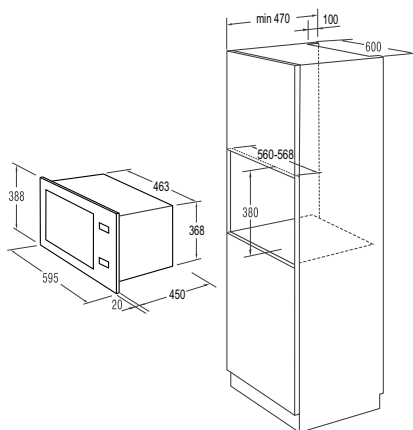

RUŠENIE

Mikrovlnná rúra môže spôsobiť rušenie vášho rádia, TV alebo podobného zariadenia. Ak nastane toto rušenie môžete ho odstrániť alebo znížiť nasledovnými opatreniami.

- Vyčistite dvere a tesnenie rúry.
- Rádio, TV, atď. umiestnite čo najďalej od mikrovlnnej rúry.
- Na dosiahnutie silného signálu použite správne nainštalovanú anténu pre vaše rádio, TV, atď.

SKÔR AKO SA OBRÁTITE NA SERVIS

1. Ak rúra nefunguje, displej nezobrazuje alebo zobrazenie zmizne:
 - a) Skontrolujte, či je rúra správne pripojená. Ak nie, odpojte zástrčku zo zásuvky, počkajte 10 sekúnd a opäť ju správne pripojte.
 - b) Skontrolujte poistky pre daný obvod a hlavný istič. Ak sa javia byť v poriadku, skúste skontrolovať zásuvku pripojením iného zariadenia.
2. Ak mikrovlnná energia nepracuje:
 - a) Skontrolujte, či sú nastavené hodiny.
 - b) Skontrolujte, či sú dvere správne zatvorené. Inak mikrovlnná energia nebude prúdiť do rúry.

Ak sa podľa vyššie uvedených pokynov nepodarí odstrániť problém, obráťte sa na najbližší servis.

ZÁRUKA & SERVIS

Ak potrebujete informácie, alebo ak máte problém, sa spojte so strediskom pre starostlivosť o zákazníkov Gorenje vo vašej krajine (číslo telefónu nájdete na záručnom liste). Ak sa vo vašej krajine nenachádza stredisko pre starostlivosť o zákazníkov, navštívte miestneho predajcu Gorenje, alebo sa spojte servisné oddelenie spoločnosti Gorenje domáce spotrebiče.

Len pre použitie v domácnosti!

Ďalšie doporučenie pre pečenie v mikrovlnnej rúre s ďalšími užitočnými informáciami nájdete na web stránke:

<http://www.gorenje.sk>

VELA RADOSTI PRI POUŽÍVANÍ SPOTREBIČAVÁM PRAJE

gorenje