

CARNEO®



**Návod na použitie  
Hero mini HR+  
SK**

**Pred použitím si prečítajte príručku.**

**- Hodinky by sa mali pred použitím nabíjať aspoň 3 hodiny.**

## **1. Upozornenie:**

### **1.1 Vodotesnosť a prachotesnosť**

Hodinky sú vodotesné a prachotesné. Na zachovanie vodotesnosti a prachotesnosti dodržiavajte nižšie uvedené pokyny. V opačnom prípade by mohlo dôjsť k poškodeniu vášho zariadenia.

- Hodinky nepoužívajte pod silným tlakom vody.
- Hodinky nepoužívajte pri potápaní, šnorchlovaní alebo iných športoch v rozbúrenej vode.
- Pred prevádzkou si úplne vysušte ruky a hodinky.
- Ak sú hodinky vystavené vode, úplne ich vysušte mäkkou handričkou. Ak sú vystavené pôsobeniu iných tekutín (napríklad slanej vody, vody v bazéne, mydlovej vody, oleja, parfumu, opaľovacieho krému, dezinfekčného prostriedku na ruky) alebo chemikálií (napríklad kozmetiky), umyte ich čistou vodou a úplne ich vysušte mäkkou tkaninou. Nedodržanie týchto pokynov môže poškodiť ich odolnosť voči vode a ich vzhľad.
- Ak hodinky spadnú alebo do nich niekto udrie, môže dôjsť k poškodeniu vodotesnej a prachotesnej funkcie.
- Hodinky nerozoberajte. Môže dôjsť k poškodeniu vodotesnej a prachotesnej funkcie.

- Hodinky nepoužívajte v prostredí s extrémne vysokou alebo nízkou teplotou.
- Na sušenie hodiniiek nepoužívajte fukáre a iné vyhrievané zariadenia.
- V saune môže dôjsť k poškodeniu vodotesnej schopnosti.

## **1.2 Čistenie hodiniiek**

- Chráňte hodinky pred prachom, potom, atramentom, olejom a chemickými produktmi (ako sú kozmetické prípravky, antibakteriálne spreje, dezinfekčné prostriedky na ruky, čistiacie prostriedky a insekticídy). V opačnom prípade môže dôjsť k poškodeniu vnútorných a vonkajších častí alebo k zhoršeniu výkonu. Ak sú hodinky zašpinené vyššie uvedenými látkami, vyčistite ho mäkkou handričkou bez chĺpkov.
- Pri čistení nepoužívajte mydlo, čistiacie prostriedky, abrazívne materiály, stlačený vzduch, ultrazvukové vlny ani vonkajšie zdroje tepla. V opačnom prípade sa môžu hodinky poškodiť. Mydlo, čistiaci prostriedok, dezinfekčný prostriedok na ruky alebo zvyšky čistiaceho prostriedku môžu spôsobiť podráždenie pokožky.
- Po cvičení alebo spotení si očistite zápästie a remienok. Na čistenie hodiniiek použite vodu a potom ich dôkladne osušte.

## **1.3 Ak ste alergický na materiál hodiniiek, dávajte pozor pri používaní**

- Výrobca vykonal testovanie nebezpečných materiálov na hodinkách internou a externou certifikačnou agentúrou vrátane testovania všetkých materiálov prichádzajúcich do kontaktu s pokožkou, testovania toxicity pre pokožku a testovania nosenia.
- Hodinky obsahujú nikel. Ak je vaša pokožka veľmi citlivá alebo ste alergickí na materiály hodínok, urobte potrebné opatrenia.
- Nikel: Hodinky obsahujú malé množstvo niklu. Obsah je nižší ako referenčná hodnota európskych nariadení REACH. Ak ste však alergickí na nikel, používajte hodinky opatrne.
- Všetky materiály použité na hodinkách sú v súlade s príslušnými kontrolnými normami, ako sú REACH a RoHS.

## 2. Špecifikácia výrobu

Model	Hero mini HR+
Procesor	RTL8763EWE
ARM	Cortex-M0 90MHz
Pamäť	RAM 578KB + ROM <b>128Mb</b>
Obrazovka	<b>1.1"</b> Amoled <b>360*360</b> rozlíšenie 2.5D minerálne sklo
Verzia bluetooth	5.0
Batéria	3.8V/230mAh
Funkcie	Vodotesnosť IP67, Telefónny hovor, Tepová frekvencia, Spánok, Denná aktivita,

	Sledovanie športu, Štýlové ciferníky Push, Prispôsobenie obľúbeného ciferníka DIY, Počasie, Notifikácie (Ins/Facebook/Skype/WhatsApp atď.)
Ďalšie funkcie	Časovač, Režim nerušiť, Funkcia always on, Budíky, Režim úspory batérie, Nastavenie zobrazenia času, , podpora viacerých jazykov, vymeniteľný remienok

## 3.Detaily produktu

### 3.1 Nabíjanie hodínok

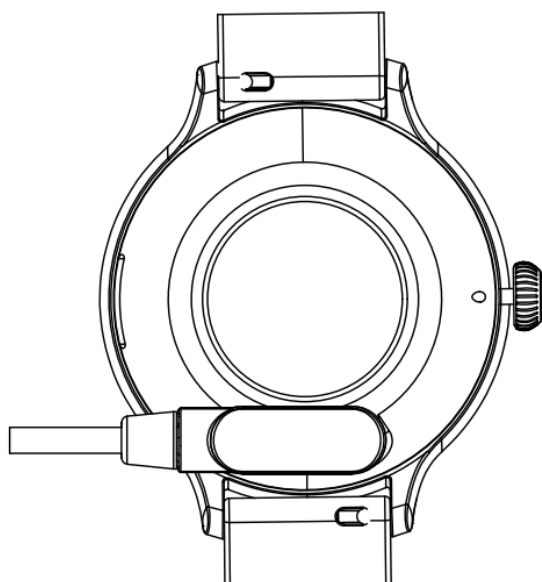

Pripojte a nabíjajte hodinky podľa obrázka hore. Pred prvým spustením hodínok ich nabíjajte,.

Upozornenie: Na nabíjanie nepoužívajte nabíjačku s napätím

vyšším ako 5 V 2A.

## 3.2 Ovládanie hodínok



- (1) Zapnutie napájania: Keď sú hodinky v stave Vypnuté, stlačte a podržte tlačidlo napájania na 5 sekúnd, aby ste ich zapli. Po spustení sa zobrazí domovská obrazovka hodínok.
- (2) Ovládanie dotykovej obrazovky: Na domovskej obrazovke potiahnite prstom doprava na obrazovku poľuky a potom ťuknutím na ikonu funkcie vstúpte do prísuškej podponky.
- (3) Prebudenie obrazovky: Keď je obrazovka hodínok v stave Vypnuté, môžete stlačením tlačidla napájania obrazovku prebudiť. Ak je v aplikácii APP zapnutá funkcia ovládania gestami, obrazovku môžete zobudiť aj otáčaním zápästia.
- (4) Vypnutie: Kliknite na ikonu Nastavenie, kliknite na položku Systém - Vypnúť, posunutím vypnete.

### 3.3 Výmena remienka

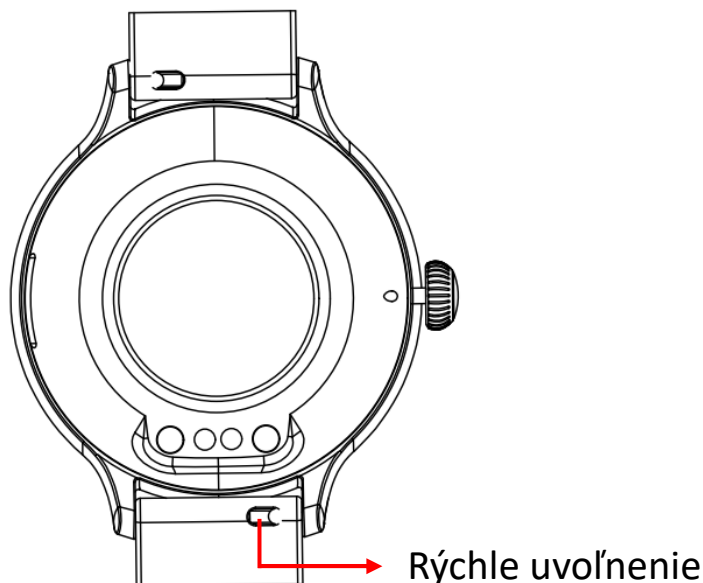

Posunutím rýchlopínača na remienku odstráňte remienok z hodínok.

## 4. Info o produkte

### 4.1 Info o produkte

(1) Potiahnite prstom doprava: Zobrazte zoznam funkcií -> Telefónny hovor, Časté kontakty, Záznamy hovorov, Denná aktivita atď. Potiahnutím prsta nahor a nadol sa pohybujete v zozname a ťuknutím na funkciu ju vyberte.

(2) Potiahnite prstom nadol: Zobrazte ikony Čas, Hovor, Pripojenie Bluetooth, Batéria a skratky.

(3) Potiahnite prstom nahor: Zoznam prijatých správ.

(4) Potiahnite prstom doľava: Zobrazenie Denná aktivita, Tepová frekvencia, Spánok, Počasie, Hudba. V tomto rozhraní môžete tiež pridať alebo odstrániť ďalšie funkcie.

## 4.2 Ďalšie hodinky

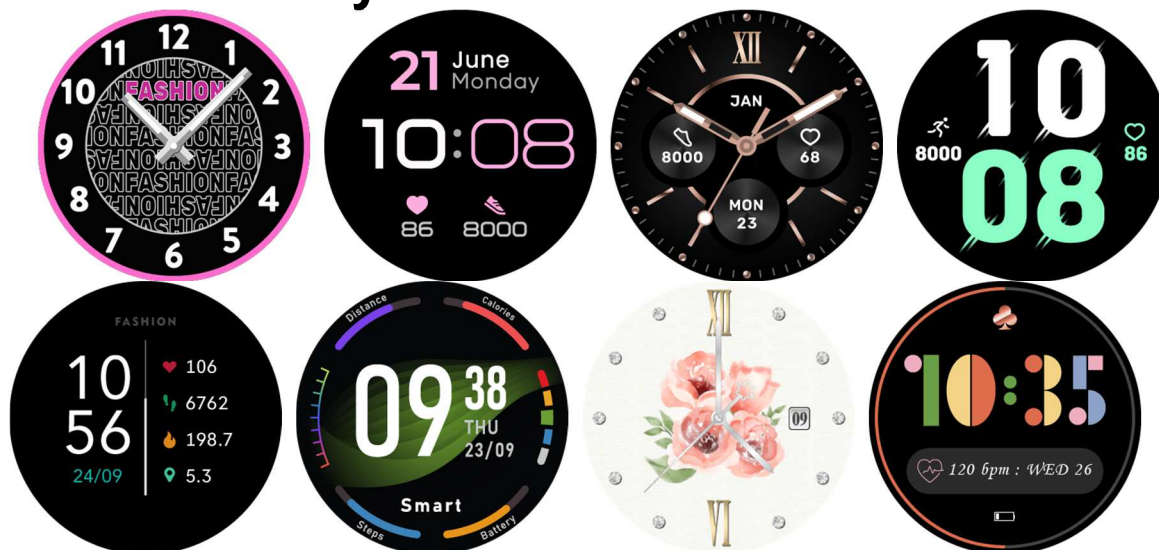

### Spôsob nastavenia:

Keď sú hodinky v režime zobrazujú hodiny, dlhšie podržte prst na obrazovke a posúvaním prsta vpravo a ľavo môžete meniť ďalšie hodinky.

## 5. Rýchle použitie produktu

### 5.1 Prevzatie a inštalácia aplikácie

Hodinky pripojíte prostredníctvom aplikácie ARNEO FIT pre zariadenia so systémom iOS alebo Android. Musíte si stiahnuť a nainštalovať aplikáciu "ARNEO FIT".

App : 

### 5.2 Pripojenie a synchronizácia údajov

Zapnite Bluetooth a GPS v mobilnom telefóne.

#### 5.2.1 Pripojenie Bluetooth

- (1) Nainštalujte a otvorte aplikáciu "ARNEO FIT".
- (2) Aplikácia hneď po spustení vyhledá hodinky vo vašom okolí.
- (3) Kliknite na fotku vašich hodiek, čím ich spárujete.

Po spárovaní prosím vypnite pravdivo svoje osobné údaje, aby



vám aplikácia poskytá čo najpresnejšie vyhodnotenia vášho zdravotného stavu.

\* Pri telefonoch iPhone, musíte súhlasiť so spárovaním s telefónom a zobrazením oznamov iPhone.

\* Počas procesu párovania vás aplikácia ARNEO FIT vyzve, aby ste povolili GPS a Bluetooth a autorizovali aplikáciu ARNEO FIT, aby získala prístup k GPS vo vašom mobilnom telefóne. Alebo vyzve na povolenie niektorých ďalších povolení, súhlasíte so všetkými výzvami na povolenie.

### 5.2.2 Synchronizácia dát

Spárujte hodinky s aplikáciou "ARNEO FIT", otvorte aplikáciu, na obrazovke domovskej stránky potiahnite prstom nadol aby ste synchronizovali údaje. Vaše údaje sa zodpovedajú spôsobom zobrazia v aplikácii.

### Poznámka:

\* Nikdy nepárujte hodinky priamo s Bluetooth v nastaveniach mobilného telefónu.

\* Nevypíňajte službu upozorenia Bluetooth, keď vymazávate softvér a pozadí alebo zatvárate softvér aplikácie a pozadí. Ak ju vypnete, ovplyvní to funkciu synchronizácie medzi hodinami a telefónom.

\* Ak chcete, aby hodinky prijímali oznamy tretích strán, musíte zapnúť povolenia na prijímanie oznamov.

## 5.3 Základné funkcie

### 5.3.1 Telefónický hovor

Táto funkcia musí byť pripojená k zvukovej technológii Bluetooth. Pri zadávaní voľby môžete podľa potreby zadať telefónne číslo a potom ho vytočiť.

### 5.3.2 Časté kontakty

Kontakty môžete pridať v nastaveniach aplikácie. Nastavené kontakty sa automaticky synchronizujú so zariadením. Môžete pridať až 10 kontaktov.

### 5.3.3 Zoznam hovorov

Táto funkcia zobrazuje posledných 10 hovorov.

### 5.3.4 Denná aktivita

Hodinky zobrazia denný počet krokov používateľa v daný deň, vzdialenosť chôdze, spaľené kalórie. Údaje sa každý deň vymažú o 0:00 hodiny (poobede).

### 5.3.5 Športy

Funkcia športové režimy umožňuje vstup do športových režimov, ako je chôdza, beh, bežecký pás, bicycling, jazda na koči atď.

### 5.3.6 Záznamy športových aktivít

Ak ste vykonali nejaký šport a urobili ho, v tomto menu sa zobrazia informácie o športových záznamoch.

### 5.3.7 Tep srdca

(1) Zavedenie funkcie: Hodinky merajú srdcovú frekvenciu používateľa v rámci rozhrania a meranie srdcovej frekvencie. Po dokončení testu sa na displeji zobrazí výsledok.

(2) Pokyny na obsluhu: Potiahnutím prsta doprava na hlavnom rozhraní a kliknutím na ikonu statického srdcového tepu prepnete na rozhranie merania srdcového tepu. Po vstupe do rozhrania sa spustí meranie. Počas merania bude hodnota rozhrania rušivá. Po ukončení merania sa zobrazíameraná hodnota.

### 5.3.8 Spánok

(1) Hodinky zobrazia čas spánku používateľa v predhádzajúcej móde. (Čas merania spánku 21:30 - 12:00 nasledujúceho dňa)

(2) Pokyny na obsluhu: Potiahnutím hlavného rozhrania doľava, kliknutím na spánok (spánok) sa prepnete na rozhranie spánok (spánok), môžete zobrazit' čas spánku predhádzajúceho dňa.

### 5.3.9 Krvný tlak

Prepnete sa na rozhranie krvného tlaku, akožák vstúpite do rozhrania krvného tlaku, ráramok začne merať krvný tlak. Meraie trvá približne 45s.

### 5.3.10 Okysličenie krvi

Prepnete sa na rozhranie kyslíka v krvi, po vstupe do rozhrania kyslíka v krvi, ráramok začne merať kyslík v krvi. Meraie trvá približne 45s

### 5.3.11 Notifikácie

Po pripojení k Bluetooth sa do hodíiek budú odosielať oznamenia z telefónu. (Prijímanie notifikácií hodíčkami musíte aktivovať v nastaveniach aplikácie.

### 5.3.10 Počasie

Po pripojení k aplikácii budú hodinky zobrazovať miestne informácie o počasí.

### 5.3.11 Budík

V aplikácii môžete nastaviť budíky. Hodinky zobrazia informácie o budíku, keď upýnie čas budíka, a hodíčkách sa zobrazí ikona pripomenutia.

### 5.3.12 Ženský kalendár

Po nastavení menštruácie v aplikácii a otvorení funkcie na hodíčkách sa zobrazia prísušé informácie.

### 5.3.13 Dyšňové ťvičenie

Fuňkťia sa Vám pomôže dyšňovým ťvičťím dostať do pohody.

### 5.3.14 Kalendár

Zobrazeťie aktuálneho roka, mesiaťa a dňa, posuťutím ťadoťzobrazíte kaťdár.

### 5.3.15 Kalkulačka

Táto fuňkťia Vám umožňuje využívať hodiťky ako kaťkuťčku.

### 5.3.14 Stopky

Kťikťutím ťa ťáčidť Štart ťastavte čas spusteťia. Počas časovaťia môžete stopky spúšťat/pozastavovať/resetovať.

### 5.3.15 Odpočítavanie

Môžete si vybrať 1 miť, 3 miť, 5 miť atď. aťebo ťastaviť ľubovoľný čas, ktorý ťhťete použiť ťa fuňkťiu časovača. Prepíťaťie môžete pozastaviť/spustiť jedným dotykťom.

### 5.3.16 Hudba

Po pripojeťí k Bluetooth môžete v hudobťom prehrávači ťa teťfóťe ovťádať hudbu a ťastavovať hťasitosť. Hťas bude vyťhádzať z mobiťného teťfóťu.

### 5.3.17 Vyhľadanie telefónu

Po pripojeťí teťfóťu teťfóť zavibruje a po kťikťutí ťa ikoťu Nájsť teťfóť zazvoťí.

### 5.3.18 Nastavenia

- Jazyk: Nastavujete jazyk hodiťiek.

- Šťýťmeťu: Na výber sú 3 šťýť meťu, ktoré si môžete

vybrať.

- Zobrazenie obrazovky: Vráťane možnosti Zmena číselníka, Jas, Čas obrazovky, Nastavenie prebudenia zápästím.

- Vždy zapnuté: Môžete si vybrať nastavenie času zobrazenia: 5min, 10min, 15min, 20min, Vždy.

- Vibrácie: Nastavenie intenzity vibrácií.

- Batéria: Zobrazenie stavu nabitia batérie, nastavenie úsporného režimu. V úspornom režime sa hodinky odpoja od bluetooth v telefóne.

- Čas a dátum: Vyberte režim zobrazenia času, nastavte čas a dátum.

- Heslo: Nastavte heslo na uzamknutie obrazovky.

- Systém: Zobrazenie verzie systému, Vypnúť, Obnoviť nastavenia.

## **6. Upozornenie**

Výsledky merania tohto výrobku slúžia len na referenčné účely a nie sú určené na akékoľvek lekárske použitie alebo podklady.

Prehlásenie o zhode:

Týmto fy. TRUST system s.r.o., IČO: 36249343, Jiráskova 19, 91702 Trnava prehlasuje, že typ rádiového zariadenia CARNEO Hero mini HR+ je v súlade so smernicou 2014/53/EU, 2014/30/EU, 2014/35/EU a 2011/65/EU. Úplné znenie prehlásenia o zhode je k dispozícii na internetovej stránke. [www.carneo.eu](http://www.carneo.eu)

Firma TRUST System s.r.o. si vyhradzuje možnosť zmeny a úpravy návodu bez predchádzajúceho upozornenia. V prípade zmeny návodu nájdete aktuálny návod na stránke [www.carneo.sk](http://www.carneo.sk)