



# Používateľská príručka

## ZHRNUTIE

Táto príručka poskytuje základné informácie na používanie a inováciu tohto produktu vrátane tém, ako sú súčasti, funkcie, siete a zdroje HP.

# Právne informácie

© Copyright 2023 HP Development Company, L.P.

Microsoft a Windows sú registrované ochranné známky alebo ochranné známky spoločnosti Microsoft Corporation v Spojených štátoch a/alebo ďalších krajinách. USB Type-C a USB-C sú registrované ochranné známky USB Implementers Forum. DisplayPort™, logo DisplayPort a VESA sú ochranné známky združenia Video Electronics Standards Association (VESA) v Spojených štátoch a ďalších krajinách.

Informácie uvedené v tomto dokumente sa môžu zmeniť bez predchádzajúceho upozornenia. Jediné záruky na produkty a služby spoločnosti HP sú uvedené vo vyhláseniach o výslovnej záruke, ktoré sa poskytujú spolu s takýmito produktmi a službami. Žiadne informácie uvedené v tomto dokumente nemožno považovať za dodatočnú záruku. Spoločnosť HP nie je zodpovedná za technické ani redakčné chyby či opomenutia v tejto príručke.

Druhé vydanie: máj 2023

Katalógové číslo dokumentu: N05901-233

## Oznámenie o výrobku

Táto príručka opisuje prvky, ktoré obsahuje väčšina produktov. Niektoré prvky nemusia byť vo vašom počítači k dispozícii.

Nie všetky funkcie sú dostupné vo všetkých vydaniach alebo verziách systému Windows. Systémy môžu vyžadovať inovovaný a/alebo samostatne zakúpený hardvér, ovládače, softvér alebo aktualizáciu programu BIOS na využívanie všetkých funkcií systému Windows. Operačný systém Windows sa aktualizuje automaticky a táto možnosť je vždy zapnutá. Je potrebný vysokorýchlostný internet a účet u spoločnosti Microsoft. Poskytovateľ internetových služieb si za to môže účtovať poplatky a na aktualizácie sa časom môžu vzťahovať ďalšie požiadavky. Pozrite si <http://www.windows.com>. **Ak sa váš produkt dodáva so systémom Windows v Režime S:** Systém Windows v Režime S funguje výhradne s aplikáciami z obchodu Microsoft Store v rámci systému Windows. Určité predvolené nastavenia, funkcie a aplikácie nemožno zmeniť. Niektoré doplnky a aplikácie, ktoré sú kompatibilné so systémom Windows, nemusia fungovať (vrátane určitých antivírusov, zapisovačov do formátu PDF, ovládačových pomôcok a aplikácií na zjednodušenie ovládania), a výkon sa môže líšiť aj v prípade, že vypnete Režim S. Ak prejdete na systém Windows, nie je možné prepnúť naspäť do Režimu S. Ďalšie informácie nájdete na webovej stránke [Windows.com/SmodeFAQ](http://Windows.com/SmodeFAQ).

Ak chcete získať prístup k najnovším používateľským príručkám, prejdite na lokalitu <http://www.hp.com/support> a podľa pokynov vyhľadajte svoj produkt. Potom vyberte položku **Manuals** (Príručky).

## Podmienky používania softvéru





Inštaláciou, kopírovaním, prevzatím alebo iným používaním ľubovoľného softvérového produktu predinštalovaného v tomto počítači vyjadrujete súhlas so záväznosťou podmienok Licenčnej zmluvy spoločnosti HP s koncovým používateľom (EULA). Ak s týmito licenčnými podmienkami nesúhlasíte, do 14 dní vráťte celý nepoužitý produkt (hardvér a softvér) a požiadajte o úplnú refundáciu. Na túto jedinou formu náhrady sa vzťahujú pravidlá refundácie vášho predajcu.

Ak potrebujete akékoľvek ďalšie informácie alebo chcete požiadať o úplnú refundáciu ceny počítača, obráťte sa na svojho predajcu.

---

# O tejto príručke

Táto príručka poskytuje základné informácie o používaní a inovácii tohto produktu.

- 
-  **VAROVANIE!** Označuje nebezpečné situácie, pri ktorých **môže** dôjsť k vážnemu zraneniu, ak sa im nevyhnete.
  -  **UPOZORNENIE:** Označuje nebezpečné situácie, pri ktorých **môže** dôjsť k menšiemu alebo stredne vážnemu zraneniu, ak sa im nevyhnete.
  -  **DÔLEŽITÉ:** Označuje informácie považované za dôležité, ale netýkajúce sa rizika (napríklad správy týkajúce sa poškodenia majetku). Upozorní používateľa na to, že ak nedodrží presne opísaný postup, môže dôjsť k strate údajov alebo poškodeniu hardvéru či softvéru. Obsahuje tiež základné informácie vysvetľujúce koncepciu alebo spôsob dokončenia úlohy.
  -  **POZNÁMKA:** Obsahuje ďalšie informácie, ktoré zvyrazňujú alebo dopĺňajú dôležité body hlavného textu.
  -  **TIP:** Poskytuje užitočné rady na dokončenie úlohy.
-

---

# Obsah

<b>1 Hľadanie informačných zdrojov spoločnosti HP</b>	<b>1</b>
Informácie o produkte	1
Podpora	1
Dokumentácia k produktu	2
Diagnostika produktu	2
Aktualizácie produktu	3
<b>2 Funkcie počítača</b>	<b>4</b>
Štandardné funkcie konfigurácie	4
Súčasti predného panela	4
Súčasti zadného panela	5
Súčasti bočného panela	6
Súčasti na spodnej strane	7
Umiestnenie sériového čísla	7
Používanie voliteľného bezpečnostného zámku	7
Bezpečnostný lankový zámok	7
<b>3 Inštalácia</b>	<b>9</b>
Prehľad	9
Pripojenie a odstránenie stojana	9
Pripojenie a odstránenie otočného stojana	9
Pripojenie otočného stojana	9
Odstránenie otočného stojana	10
Pripojenie a odstránenie výškovo nastaviteľného stojana	11
Pripevnenie výškovo nastaviteľného stojana	11
Odobratie výškovo nastaviteľného stojana	11
Pripojenie počítača k upínaciemu zariadeniu	12
Pripojenie a odpojenie káblov	13
Pripojenie káblov	13
Pripojenie monitora	13
Odpojenie káblov	13
Pripojenie a odpojenie sieťového kábla	13
Pripojenie napájania	14
Odpojenie napájacieho kábla	14
Webová kamera	14
Používanie Windows Hello (len vybrané produkty)	14
Nastavenie automatického uzamknutia a prebudenia (len vybrané produkty)	15
Synchronizácia voliteľnej bezdrôtovej klávesnice alebo myši	16

Nastavenie režimu redukcie modrého svetla.....	17
Zapnutie režimu redukcie modrého svetla.....	17
Zapnutie režimu nočného osvetlenia.....	17
<b>4 Zálohovanie a obnovenie .....</b>	<b>18</b>
Zálohovanie údajov a vytvorenie obnovovacích médií.....	18
Používanie nástrojov systému Windows na zálohovanie.....	18
Použitie nástroja HP Cloud Recovery Download Tool na vytvorenie obnovovacieho média (len vybrané produkty) .....	18
Obnovenie systému .....	19
Vytvorenie obnovenia systému .....	19
Obnovenie a metódy obnovenia.....	19
Obnovenie pomocou obnovovacích médií HP .....	19
Zmena poradia spúšťania zariadení v počítači .....	20
Používanie programu HP Sure Recover (len vybrané produkty).....	20
<b>5 Používanie nástroja HP PC Hardware Diagnostics.....</b>	<b>21</b>
Používanie nástroja HP PC Hardware Diagnostics Windows (len vybrané produkty).....	21
Používanie identifikačného kódu chyby hardvéru nástroja HP PC Hardware Diagnostics Windows.....	21
Otvorenie nástroja HP PC Hardware Diagnostics Windows .....	21
Otvorenie nástroja HP PC Hardware Diagnostics Windows z prostredia HP Help and Support (Pomoc a technická podpora HP) (len vybrané produkty) .....	21
Otvorenie nástroja HP PC Hardware Diagnostics Windows z aplikácie HP Support Assistant.....	22
Otvorenie nástroja HP PC Hardware Diagnostics Windows z ponuky Štart (len vybrané produkty) .....	22
Prevzatie nástroja HP PC Hardware Diagnostics Windows.....	22
Prevzatie najnovšej verzie nástroja HP PC Hardware Diagnostics Windows od spoločnosti HP.....	23
Prevzatie nástroja HP PC Hardware Diagnostics Windows z obchodu Microsoft Store.....	23
Prevzatie nástroja HP Hardware Diagnostics Windows podľa názvu alebo čísla produktu (len vybrané produkty) .....	23
Inštalácia nástroja HP PC Hardware Diagnostics Windows.....	23
Používanie nástroja HP PC Hardware Diagnostics UEFI.....	24
Používanie identifikačného kódu chyby hardvéru nástroja HP PC Hardware Diagnostics UEFI.....	24
Spustenie nástroja HP PC Hardware Diagnostics UEFI .....	24
Prevzatie nástroja HP PC Hardware Diagnostics UEFI na pamäťovú jednotku USB.....	25
Prevzatie najnovšej verzie nástroja HP PC Hardware Diagnostics UEFI.....	25
Prevzatie nástroja HP PC Hardware Diagnostics UEFI podľa názvu alebo čísla produktu (len vybrané produkty) .....	25
Používanie nastavení funkcie Remote HP PC Hardware Diagnostics UEFI (len vybrané produkty).....	25
Prevzatie funkcie Remote HP PC Hardware Diagnostics UEFI.....	26
Prevzatie najnovšej verzie funkcie Remote HP PC Hardware Diagnostics UEFI .....	26
Prevzatie funkcie Remote HP PC Hardware Diagnostics UEFI podľa názvu alebo čísla produktu.....	26
Prispôbenie nastavení funkcie Remote HP PC Hardware Diagnostics UEFI .....	26
<b>6 Pokyny týkajúce sa prevádzky počítača, rutinná starostlivosť o počítač a príprava na prepravu .....</b>	<b>28</b>
Prevádzkové pokyny a rutinná starostlivosť.....	28
Čistenie počítača.....	29
Odstránenie špiny a nečistôt z počítača.....	29
Čistenie počítača dezinfekčným prostriedkom.....	29

Príprava na prepravu.....	30
<b>7 Elektrostatický výboj.....</b>	<b>32</b>
<b>8 Zjednodušenie ovládania .....</b>	<b>33</b>
Spoločnosť HP a prístupnosť.....	33
Získanie potrebných technologických nástrojov.....	33
Závazok spoločnosti HP .....	33
International Association of Accessibility Professionals (IAAP).....	34
Vyhľadanie najvhodnejšej pomocnej technológie .....	34
Vyhodnotenie potrieb.....	34
Zjednodušenie ovládania produktov HP .....	34
Štandardy a legislatíva .....	35
Štandardy.....	35
Mandát 376 - EN 301 549 .....	35
Web Content Accessibility Guidelines (WCAG).....	35
Legislatíva a predpisy .....	36
Užitočné zdroje a odkazy týkajúce sa prístupnosti.....	36
Organizácie.....	36
Vzdelávacie inštitúcie .....	37
Ďalšie informačné zdroje týkajúce sa zdravotného postihnutia .....	37
Prepojenia spoločnosti HP .....	37
Kontaktovanie podpory .....	37
<b>Register .....</b>	<b>38</b>

# 1 Hľadanie informačných zdrojov spoločnosti HP

V tejto kapitole sa dozviete o ďalších informačných zdrojoch spoločnosti HP.

## Informácie o produkte

Zdroje poskytujúce podrobné informácie o produkte, postupoch a omnoho viac nájdete v tejto tabuľke.

**Tabuľka 1-1 Kde nájdete informácie o produkte**

Téma	Umiestnenie
Technické špecifikácie	Ak chcete vyhľadať dokumenty QuickSpecs pre svoj produkt, prejdite na lokalitu <a href="http://www.hp.com/go/quickspecs">http://www.hp.com/go/quickspecs</a> a vyberte prepojenie. Vyberte položku <b>Search all QuickSpecs</b> (Hľadať všetky dokumenty QuickSpecs), do vyhľadávacieho poľa napíšte názov modelu a potom kliknite na tlačidlo <b>Go</b> (Prejsť).
<i>Regulačné, bezpečnostné a environmentálne upozornenia</i>	Regulačné informácie o produkte nájdete v príručke <i>Regulačné, bezpečnostné a environmentálne upozornenia</i> . Môžete si pozrieť aj štítk s predpismi a informáciami o životnom prostredí.  Prístup k tejto príručke: <ul style="list-style-type: none"><li>▪ Vyberte ikonu Hľadať (Ilen vybrané produkty) na paneli úloh, do vyhľadávacieho poľa zadajte výraz <b>HP Documentation</b> a potom vyberte položku <b>HP Documentation</b>.</li></ul>
Systémová doska	Schéma systémovej dosky sa nachádza na vnútornej strane skrinky. Doplnkové informácie sa nachádzajú v príručke <i>Maintenance and Service Guide</i> (Príručka údržby a servisu) počítača na lokalite <a href="http://www.hp.com/support">http://www.hp.com/support</a> . Podľa pokynov vyhľadajte svoj produkt a vyberte položku <b>Manuals</b> (Príručky).
Štítky so sériovým číslom, predpismi a informáciami o životnom prostredí a operačnom systéme	Štítky so sériovým číslom, predpismi a informáciami o životnom prostredí a operačnom systéme sa môžu nachádzať na spodnej strane počítača, na zadnom paneli počítača alebo pod servisným krytom.

## Podpora

V tejto tabuľke nájdete zdroje poskytujúce informácie o podpore a záruke.

**Tabuľka 1-2 Kde nájdete informácie o podpore**

Téma	Umiestnenie
Podpora k výrobku	Podporu spoločnosti HP nájdete na adrese <a href="http://www.hp.com/support">http://www.hp.com/support</a> .  Môžete tu využiť tieto typy podpory: <ul style="list-style-type: none"><li>• Konverzácia online s technikom spoločnosti HP</li><li>• Telefónne čísla oddelení technickej podpory</li><li>• Lokality servisných stredísk spoločnosti HP</li></ul>

## Tabuľka 1-2 Kde nájdete informácie o podpore (pokračovanie)

Téma	Umiestnenie
Záručné informácie	<p>Prístup k tomuto dokumentu:</p> <ul style="list-style-type: none"><li>■ Vyberte ikonu Hľadať (len vybrané produkty) na paneli úloh, do vyhľadávacieho poľa zadajte výraz <b>HP Documentation</b> a potom vyberte položku <b>HP Documentation</b>.</li></ul> <p>- alebo -</p> <ul style="list-style-type: none"><li>■ Prejdite na lokalitu <a href="http://www.hp.com/go/orderdocuments">http://www.hp.com/go/orderdocuments</a>.</li></ul> <p><b>DÔLEŽITÉ:</b> Prístup k najnovšej verzii záruky vyžaduje pripojenie na internet.</p> <p>Obmedzenú záruku spoločnosti HP nájdete v používateľských príručkách v produkte. Záruka môže byť na disku CD alebo DVD dodanom v balení. Spoločnosť HP môže v niektorých krajinách alebo regiónoch poskytovať tlačенú záruku, ktorá je priložená v škatuli. V krajinách alebo regiónoch, v ktorých sa záruka nedodáva v tlačennom formáte, si tlačенú kópiu môžete vyžiadať na lokalite <a href="http://www.hp.com/go/orderdocuments">http://www.hp.com/go/orderdocuments</a>. Pri produktoch kúpených v Ázii a Tichomorí môžete spoločnosti HP napísať na adresu POD, PO Box 161, Kitchener Road Post Office, Singapore 912006. Uveďte svoje meno, telefónne číslo, adresu a názov produktu.</p>

## Dokumentácia k produktu

V tejto tabuľke nájdete zdroje poskytujúce dokumentáciu k produktu.

### Tabuľka 1-3 Kde nájdete dokumentáciu k produktu

Téma	Umiestnenie
Používateľská dokumentácia od spoločnosti HP, biele knihy a dokumentácie od tretích strán	Používateľská dokumentácia sa nachádza na pevnom disku. Vyberte ikonu Hľadať (len vybrané produkty) na paneli úloh, do vyhľadávacieho poľa zadajte výraz <b>HP Documentation</b> a potom vyberte položku <b>HP Documentation</b> . Najnovšiu dokumentáciu online nájdete na lokalite <a href="http://www.hp.com/support">http://www.hp.com/support</a> , kde podľa pokynov vyhľadajte svoj produkt. Potom vyberte položku <b>Manuals</b> (Príručky). Dokumentácia zahŕňa túto používateľskú príručku a príručku <i>Maintenance and Service Guide</i> (Príručka údržby a servisu).
Upozornenia týkajúce sa produktov	Subscriber's Choice je program spoločnosti HP, ktorý umožňuje prihlásiť sa na odber upozornení na ovládače a softvér, aktívnych upozornení na zmeny (PCN), noviniek spoločnosti HP, rád zákazníkom a podobne. Zaregistrujte sa na lokalite <a href="https://h41369.www4.hp.com/">https://h41369.www4.hp.com/</a> .
Technické špecifikácie	Aplikácia Product Bulletin obsahuje dokumenty QuickSpecs pre počítače HP. QuickSpecs zahŕňajú informácie o operačnom systéme, zdroji napájania, pamäti, procesore a mnohých ďalších systémových súčiastiach. Ak chcete otvoriť Stručné parametre, prejdite na lokalitu <a href="http://www.hp.com/go/quickspecs/">http://www.hp.com/go/quickspecs/</a> .
Bulletiny a upozornenia	Ak chcete vyhľadať poradenstvo, bulletiny a oznámenia: <ol style="list-style-type: none"><li>1. Prejdite na lokalitu <a href="http://www.hp.com/support">http://www.hp.com/support</a>.</li><li>2. Podľa pokynov vyhľadajte svoj produkt.</li><li>3. Vyberte položku <b>Advisories</b> (Rady) alebo <b>Bulletins and Notices</b> (Bulletiny a oznámenia).</li></ol>

## Diagnostika produktu

V tejto tabuľke nájdete zdroje poskytujúce diagnostické nástroje produktu.



#### Tabuľka 1-4 Kde nájdete diagnostické nástroje

Téma	Umiestnenie
Diagnostické nástroje	Ďalšie informácie nájdete v príručke <i>Maintenance and Service Guide</i> (Príručka údržby a servisu) počítača na lokalite <a href="http://www.hp.com/support">http://www.hp.com/support</a> . Podľa pokynov vyhľadajte svoj produkt a vyberte položku <b>Manuals</b> (Príručky).
Definície svetelných a zvukových kódov	Pozrite si príručku <i>Maintenance and Service Guide</i> (Príručka údržby a servisu) počítača na lokalite <a href="http://www.hp.com/support">http://www.hp.com/support</a> . Podľa pokynov vyhľadajte svoj produkt a vyberte položku <b>Manuals</b> (Príručky).
Kódy chýb POST	Pozrite si príručku <i>Maintenance and Service Guide</i> (Príručka údržby a servisu) počítača na lokalite <a href="http://www.hp.com/support">http://www.hp.com/support</a> . Podľa pokynov vyhľadajte svoj produkt a vyberte položku <b>Manuals</b> (Príručky).

## Aktualizácie produktu

V tejto tabuľke nájdete zdroje poskytujúce aktualizácie produktu.

#### Tabuľka 1-5 Kde nájdete aktualizácie produktu

Téma	Umiestnenie
Aktualizácie ovládačov a systému BIOS	Prejdite na lokalitu <a href="http://www.hp.com/support">http://www.hp.com/support</a> , vyberte možnosť <b>Software and Drivers</b> (Softvér a ovládače) a skontrolujte, či máte pre počítač najnovšie ovládače.
Operačné systémy	Ďalšie informácie o operačných systémoch Windows® nájdete na lokalite <a href="http://www.support.microsoft.com">http://www.support.microsoft.com</a> .

---

## 2 Funkcie počítača

V tejto kapitole nájdete informácie o funkciách počítača.

### Štandardné funkcie konfigurácie

Ak chcete identifikovať typickú konfiguráciu počítača, prečítajte si túto časť. Funkcie sa môžu líšiť v závislosti od modelu. Ak potrebujete podpornú pomoc a ďalšie informácie o hardvéri a softvéri nainštalovanom vo vašom modeli počítača, spustíte pomôcku HP Support Assistant.



### Súčasti predného panela

Ak chcete identifikovať súčasti predného panela, použite tento obrázok a tabuľku.

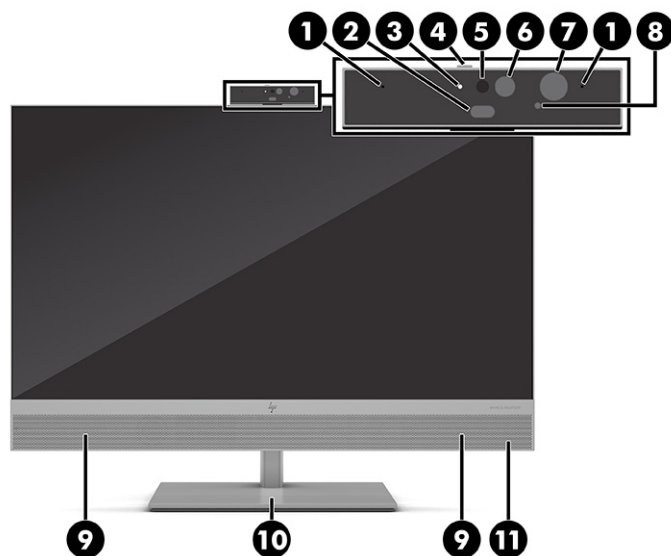

**Tabuľka 2-1** Identifikácia súčastí predného panela

Súčasti predného panela			
1	Interné mikrofóny (2)	7	Indikátor IR kamery
2	Senzor vzdialenosti používateľa	8	Senzor farebného svetla
3	Indikátor kamery	9	Integrované reproduktory (2)
4	Ochranná clona kamery	10	Oblasť bezdrôtového nabíjania
5	Kamera	11	Indikátor napájania
6	Šošovky IR kamery		

**POZNÁMKA:** Pri zapnutom počítači svieti indikátor zapnutia nabiela. Ak indikátor bliká na červeno, počítač zobrazuje diagnostický kód signalizujúci problém. Interpretáciu kódov nájdete v príručke *Príručka údržby a servisu*.

**POZNÁMKA:** Otočenie kamery je 180°. Sklon kamery je -5 až +40°.



**POZNÁMKA:** Senzor vzdialenosti používateľa monitoruje vašu prítomnosť pred počítačom, čím sa šetrí energiou a zlepšuje zabezpečenie. Ďalšie informácie nájdete v časti [Nastavenie automatického uzamknutia a prebudenia \(len vybrané produkty\) na strane 15](#).

## Súčasti zadného panela

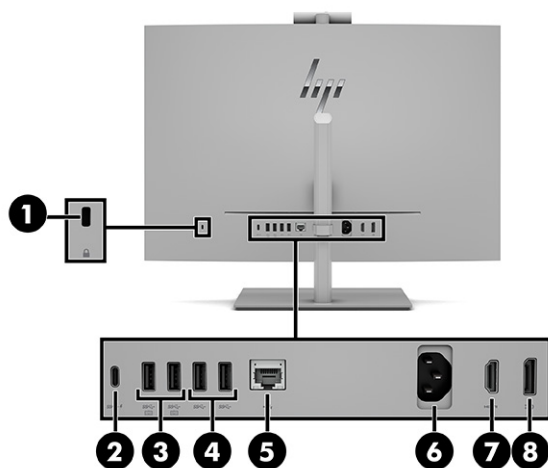

Ak chcete identifikovať súčasti zadného panela, použite tento obrázok a tabuľku.



**Tabuľka 2-2** Identifikácia súčastí na zadnom paneli

Súčasti zadného panela			
1	Otvor pre bezpečnostné lanko	5	 Sieťový konektor RJ-45
2	 Port USB Type-C® SuperSpeed 10 Gb/s s funkciou HP Sleep and Charge	6	Napájací konektor

**Tabuľka 2-2** Identifikácia súčastí na zadnom paneli (pokračovanie)



Súčasti zadného panela				
3		Porty USB SuperSpeed (vrátane pripojenia klávesnice) (2)	7	Port vstupu HDMI
<p><b>POZNÁMKA:</b> Pri nabíjaní malého externého zariadenia, napríklad smartfónu, používajte štandardný nabíjací kábel USB Type-A alebo adaptér kábla (kupuje sa samostatne).</p>				
4		Porty USB SuperSpeed 10 Gb/s (2)	8	Konektory monitora s rozhraním DisplayPort™ (2)
<p><b>POZNÁMKA:</b> Pri nabíjaní malého externého zariadenia, napríklad smartfónu, používajte štandardný nabíjací kábel USB Type-A alebo adaptér kábla (kupuje sa samostatne).</p>				

## Súčasti bočného panela

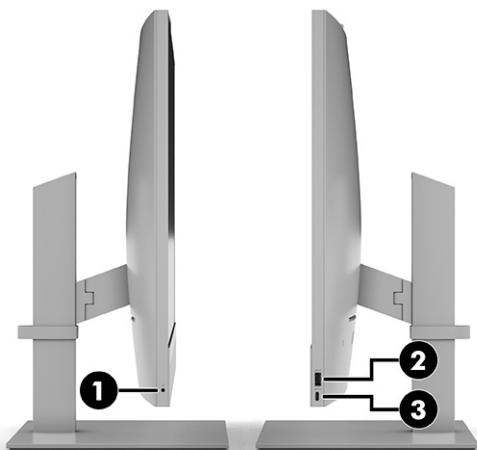
Ak chcete identifikovať súčasti bočného panela, použite tento obrázok a tabuľku.



**Tabuľka 2-3** Identifikácia súčastí bočného panela

Súčasti bočného panela				
1		Kombinovaný konektor zvukového výstupu (slúchadlá)/zvukového vstupu (mikrofón)	3	Port USB Type-C SuperSpeed 20 Gb/s
2		Port USB s funkciou HP Sleep and Charge	<p><b>POZNÁMKA:</b> Pri nabíjaní malého externého zariadenia, napríklad smartfónu, používajte štandardný nabíjací kábel USB Type-A alebo adaptér kábla (kupuje sa samostatne).</p>	

## Tabuľka 2-3 Identifikácia súčastí bočného panela (pokračovanie)

### Súčasti bočného panela

**POZNÁMKA:** Kombinovaný konektor podporuje slúchadlá, výstup zvuku do zariadení, mikrofóny, vstup zvuku zo zariadení alebo náhlavné súpravy v štýle CTIA.

## Súčasti na spodnej strane

Ak chcete identifikovať súčasti na spodnej strane, použite tento obrázok a tabuľku.

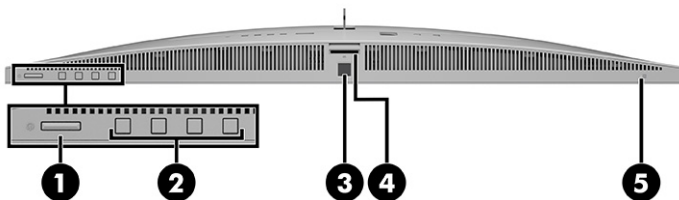

## Tabuľka 2-4 Identifikácia súčastí na spodnej strane

### Súčasti na spodnej strane

1	Tlačidlo napájania	4	Čítač pamäťových kariet SD
2	Tlačidlá ponuky na obrazovke (4)	5	Indikátor aktivity jednotky
3	Snímač odtlačkov prstov		

## Umiestnenie sériového čísla

Každý počítač má jedinečné sériové číslo a produktové číslo ID umiestnené na vonkajšej časti počítača. Keď budete žiadať zákaznícky servis o pomoc, majte tieto čísla k dispozícii.

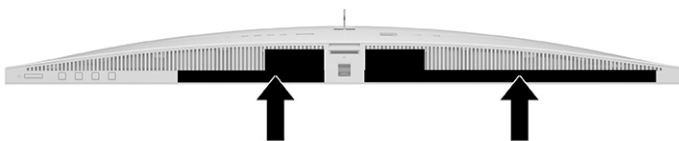

## Používanie voliteľného bezpečnostného zámku

Na zabezpečenie počítača môžete použiť rôzne typy zámkov (kupujú sa samostatne).

### Bezpečnostný lankový zámok

Počítač môžete zabezpečiť pomocou bezpečnostného lankového zámku.

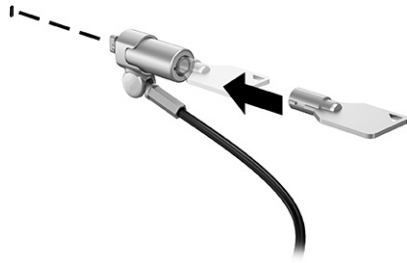

# 3 Inštalácia

Táto kapitola obsahuje podrobné pokyny na inštaláciu počítača.

## Prehľad

Prečítajte si túto časť, kde nájdete informácie o procese inštalácie.

Vykonajte jednu z nasledujúcich úloh:

- Pripevnite stojan. Pozrite si časť [Pripojenie a odstránenie stojana na strane 9](#).
- alebo -
- Pripojte počítač k upínaciu zariadeniu. Pozrite si časť [Pripojenie počítača k upínaciu zariadeniu na strane 12](#).
- Pripojte káble pre periférne zariadenia a napájanie. Pozrite si časť [Pripojenie a odpojenie káblov na strane 13](#).
- Ak chcete, pripojte ďalšiu obrazovku. Pozrite si časť [Pripojenie monitora na strane 13](#).
- Inštalujte bezpečnostný kábel. Pozrite si časť [Bezpečnostný lankový zámok na strane 7](#).
- Zapnite napájanie. Pozrite si časť [Pripojenie napájania na strane 14](#).

Klávesnica a myš sú pri dodaní z výroby spárované. Ak budete potrebovať znova synchronizovať myš a klávesnicu, pozrite si časť [Synchronizácia voliteľnej bezdrôtovej klávesnice alebo myši na strane 16](#).

## Pripojenie a odstránenie stojana

Ak chcete pripojiť alebo odobrať stojan, postupujte podľa týchto pokynov.

Pre počítač sú k dispozícii tri stojany:

- Otočný stojan
- Stojan s nastaviteľnou výškou
- Stojan s nastaviteľnou výškou s bezdrôtovým nabíjaním



**POZNÁMKA:** Počítač musí byť pripojený v orientácii na šírku.

## Pripojenie a odstránenie otočného stojana

Môžete pripevniť alebo odobrať otočný stojan.

## Pripojenie otočného stojana

Pripojte k počítaču otočný stojan podľa nasledujúceho postupu.

1. Položte počítač obrazkovkou dole na mäkký a rovný povrch. Spoločnosť HP odporúča použiť plachtu, uterák alebo inú mäkkú tkaninu, aby nedošlo k poškrabaniu alebo inému poškodeniu krytu obrazovky a obrazovky.
2. Zarovnajte stojan s konektorom na zadnej strane počítača.
3. Zatlačte na stojan, kým nezapadne na miesto. Skontrolujte, či je stojan pevne pripojený k počítaču potiahnutím za rameno stojana.

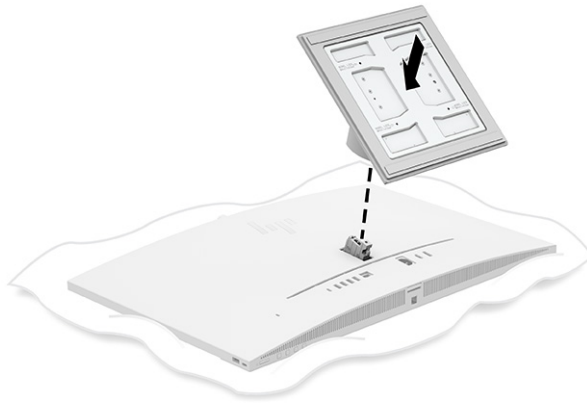

## Odstránenie otočného stojana

Otočný stojan odnímate z počítača podľa nasledujúceho postupu.

1. Vyberte z počítača všetky vymeniteľné médiá, napríklad optické disky alebo jednotky flash USB.
2. Cez operačný systém správne vypnite počítač. Potom vypnite všetky externé zariadenia.
3. Odpojte napájací kábel od elektrickej zásuvky a odpojte všetky externé zariadenia.
4. Položte počítač obrazkovkou dole na mäkký a rovný povrch. Spoločnosť HP odporúča použiť plachtu, uterák alebo inú mäkkú tkaninu, aby nedošlo k poškrabaniu alebo inému poškodeniu krytu obrazovky a obrazovky.
5. Stlačte uvoľňovaciu zádržku stojana (1).



6. Zdvihnutím vytiahnite stojan z počítača (2).

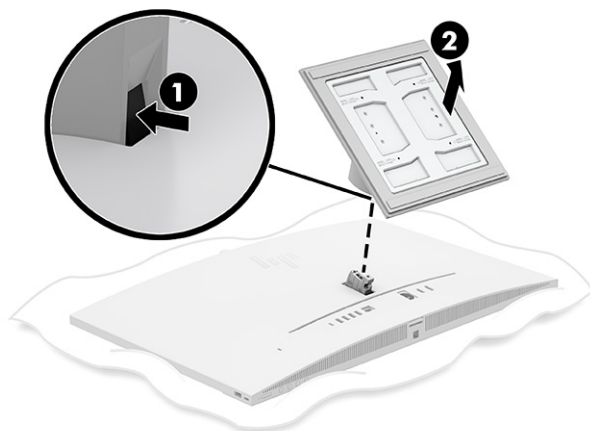

## Pripojenie a odstránenie výškovo nastaviteľného stojana

Môžete pripojiť alebo odobrať výškovo nastaviteľný stojan.

### Pripevnenie výškovo nastaviteľného stojana

Pripevnite výškovo nastaviteľný stojan k počítaču podľa nasledujúceho postupu.

1. Položte počítač obrazovkou dole na mäkký a rovný povrch. Spoločnosť HP odporúča použiť plachtu, uterák alebo inú mäkkú tkaninu, aby nedošlo k poškrabaniu alebo inému poškodeniu krytu obrazovky a obrazovky.
2. Zarovnajte stojan s konektorom na zadnej strane počítača (1) a nainštalujte ho otočením (2).
3. Zatlačte na stojan, kým nezapadne na miesto (3). Skontrolujte, či je stojan pevne pripojený k počítaču potiahnutím za rameno stojana.

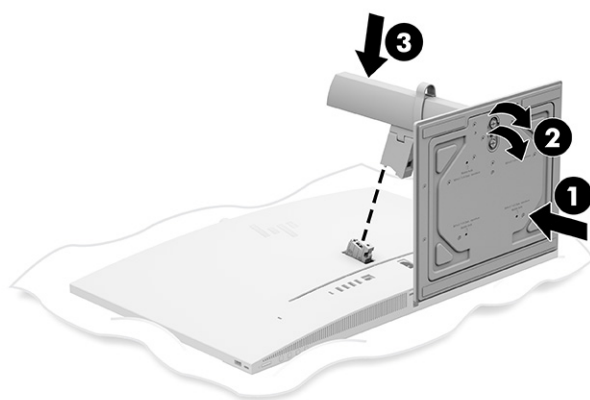

### Odobratie výškovo nastaviteľného stojana

Odoberte výškovo nastaviteľný stojan z počítača podľa nasledujúceho postupu.

1. Vyberte z počítača všetky vymeniteľné médiá, napríklad optické disky alebo jednotky flash USB.
2. Cez operačný systém správne vypnite počítač. Potom vypnite všetky externé zariadenia.
3. Odpojte napájací kábel od elektrickej zásuvky a odpojte všetky externé zariadenia.
4. Položte počítač obrazovkou dole na mäkký a rovný povrch. Spoločnosť HP odporúča použiť plachtu, uterák alebo inú mäkkú tkaninu, aby nedošlo k poškrabaniu alebo inému poškodeniu krytu obrazovky a obrazovky.
5. Stlačte uvoľňovaciu zádržku stojana (1).
6. Zdvihnutím vytiahnite stojan (2) z počítača.

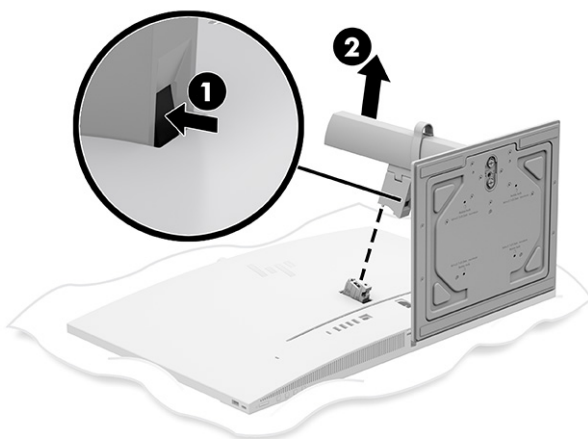

## Pripojenie počítača k upínaciemu zariadeniu

Počítač môžete namontovať na stenu, výkyvné rameno alebo iné upínacie zariadenie.

 **POZNÁMKA:** Počítač musí byť pripojený v orientácii na šírku.

- Ak chcete upevniť počítač na výkyvné rameno alebo iné montážne zariadenie, vložte štyri montážne skrutky cez otvory na montážnom zariadení a do skrutkových otvorov VESA® na zadnej strane počítača.

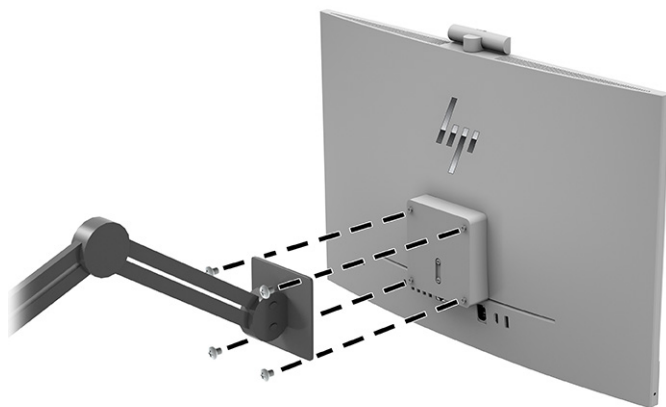

## Pripojenie a odpojenie káblov

Pri pripájaní alebo odpájaní káblov postupujte podľa týchto pokynov.

### Pripojenie káblov

Zapojte káble do počítača podľa nasledujúceho postupu.

1. Pripojte periférne káble k príslušným portom.
2. Zapojte napájací kábel do konektora napájania na zadnej strane počítača.

### Pripojenie monitora

Konektory na zadnej strane počítača umožňujú pripojiť k počítaču až dva monitory.

Ak pridávate monitor s konektorom DisplayPort™, video adaptér sa nepožaduje. Ak pridávate monitor, ktorý nie je vybavený konektorom DisplayPort, video adaptér pre vašu konfiguráciu si môžete zakúpiť od spoločnosti HP.

Adaptéry DisplayPort a video káble je potrebné zakúpiť samostatne. Spoločnosť HP ponúka nasledovné adaptéry:

- Adaptér z DisplayPort na VGA
- Adaptér DisplayPort-to-DVI

Pripojenie monitora:

1. Vypnite napájanie počítača a monitora, ktorý sa snažíte pripojiť k počítaču.
2. Ak je váš monitor vybavený konektorom DisplayPort, prepojte káblom DisplayPort priamo konektor DisplayPort na zadnej strane počítača a konektor DisplayPort na monitore.
3. Ak monitor nie je vybavený konektorom DisplayPort, pripojte video adaptér DisplayPort ku konektoru DisplayPort na počítači. Potom zapojte kábel (VGA alebo DVI, v závislosti od použitia) medzi adaptér a obrazovku.
4. Zapnite počítač a monitor.

---

 **POZNÁMKA:** Pomocou softvéru grafickej karty alebo ponuky nastavení obrazovky systému Windows nakonfigurujte monitor ako zrkadlový obraz obrazovky počítača alebo ako rozšírenie obrazovky počítača.

---

### Odpojenie káblov

Odpojte káble od počítača podľa tohto postupu.

1. Ak je lankový zámok nainštalovaný na zadnej strane počítača, je potrebné ho odpojiť.
2. Odpojte káble z portov.

## Pripojenie a odpojenie sieťového kábla

Ak chcete pripojiť napájanie alebo odpojiť napájanie od počítača, postupujte podľa týchto pokynov.

## Pripojenie napájania

Zapojte napájací kábel do počítača podľa nasledujúceho postupu.

1. Zapojte jeden koniec napájacieho kábla do sieťového napájacieho adaptéra a druhý koniec do uzemnenej elektrickej zástrčky, potom zapojte sieťový napájací adaptér do počítača.

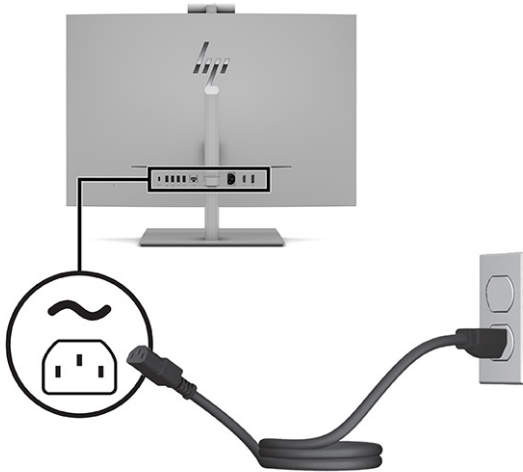

2. Stlačte tlačidlo napájania na počítači a zapnite ho.

## Odpojenie napájacieho kábla

Odpojte napájací kábel od počítača podľa tohto postupu.

1. Vyberte z počítača všetky vymeniteľné médiá, napríklad optické disky alebo jednotky flash USB.
2. Cez operačný systém vypnite počítač a potom vypnite všetky externé zariadenia.
3. Odpojte napájací kábel od elektrickej zásuvky a odpojte všetky externé zariadenia.

## Webová kamera

Keď sa prihlásite na videokonferenčnú platformu prostredníctvom webového prehliadača alebo aplikácie, môžete použiť webovú kameru nasledujúcimi spôsobmi.

- Vysielanie online video konferencií
- Zachovávanie bezpečnosti rozhovorov

## Používanie Windows Hello (len vybrané produkty)

Na produktoch vybavených snímačom odtlačkov prstov alebo infračervenou kamerou umožňuje funkcia Windows Hello zaregistrovať odtlačok prsta, zaregistrovať ID tváre a nastaviť kód PIN. Po registrácii môžete použiť snímač odtlačkov prstov, ID tváre alebo kód PIN na prihlásenie do systému Windows.

Nastavenie funkcie Windows Hello:

1. Stlačte tlačidlo **Štart** a vyberte položky **Nastavenie**, **Kontá** a **Možnosti prihlásenia**.

2. Ak nemáte nastavené heslo, musíte ho pridať skôr, ako budete môcť používať iné možnosti prihlásenia. Vyberte položku **Heslo** a potom položku **Pridať**.
3. Vyberte položku **Facial recognition (Windows Hello)** (Rozpoznávanie tváre (Windows Hello)) alebo **Fingerprint recognition (Windows Hello)** (Rozoznávanie odtlačkov prstov (Windows Hello)) a potom vyberte položku **Set up** (Nastaviť).
4. Vyberte možnosť **Začíname** a postupujte podľa pokynov na obrazovke. Zaregistrujte odtlačok svojho prsta alebo ID tváre a nastavte kód PIN.

 **DÔLEŽITÉ:** Pri registrácii odtlačku prsta sa uistite, že snímač odtlačkov prstov zaregistroval všetky strany prsta, aby sa zabránilo problémom pri prihlásení pomocou odtlačkov prstov.

 **POZNÁMKA:** Dĺžka kódu PIN nie je obmedzená. Predvolené nastavenie zahŕňa len číslice. Ak chcete zahrnúť abecedné alebo špeciálne znaky, začiarknite políčko **zahrnúť písmená a symboly**.

## Nastavenie automatického uzamknutia a prebudenia (len vybrané produkty)

Funkcia automatického uzamknutia a prebudenia sleduje vašu prítomnosť pred počítačom, čím šetrí energiu a zvyšuje bezpečnosť. Keď odstupíte od počítača, senzor vzdialenosti používateľa prepne počítač do režimu spánku. Keď sa vrátite k počítaču, počítač vás rozpozna a automaticky sa prebudí. Funkcia automatického uzamknutia a prebudenia je v predvolenom nastavení zapnutá.

Prístup k funkcii automatického uzamknutia a prebudenia na vašom monitore:

1. Vyberte tlačidlo **Štart** a vyberte položku **Nastavenie**. Vyberte položku **System** a potom vyberte položku **Napájanie a batéria**.
2. V časti **Napájanie a batéria** vyberte položku **Obrazovka a režim spánku**.
3. Vyberte jednu alebo obe z nasledujúcich volieb:
  - Vyberte možnosť **Automaticky vypnúť obrazovku, keď odídem od počítača**, ak chcete vypnúť obrazovku pri odchode od počítača.
  - Vyberte položku **Automaticky prebudiť moje zariadenie, keď sa k nemu priblížim**, ak chcete prebudiť počítač, keď sa k nemu priblížite.
4. Ak chcete vybrať ďalšie nastavenia, na tejto obrazovke vyberte položku **Ďalšie možnosti** a potom vyberte niektorú z nasledujúcich možností:
  - Vyberte možnosť **Považovať za odchod, ak sa vzdialim na** a nastavte vzdialenosť, pri ktorej bude senzor vzdialenosti používateľa registrovať odchod od zariadenia.
  - Vyberte možnosť **Potom vypnúť obrazovku po tejto dobe** a určte, koľko má uplynúť, než sa obrazovka vypne po odchode od počítača.
  - Ak chcete určiť, ako blízko k počítaču sa musíte nachádzať, aby sa pri príchode k nemu prebudil, zvolte možnosť **Prebudiť moje zariadenie, keď sa priblížim na**.

Môžete použiť infračervenú kameru na počítači a prihlásiť sa pri používaní aplikácie Windows Hello.

 **POZNÁMKA:** Niektoré zariadenia môžu mať viac než jeden snímač vzdialenosti používateľa. Môžete si vybrať, ktorý z nich chcete použiť.

## Synchronizácia voliteľnej bezdrôtovej klávesnice alebo myši

Klávesnica a myš sú pri dodaní z výroby synchronizované. Ak to nefunguje, vytiahnite a vymeňte batérie. Ak sa klávesnica a myš stále nezosynchronizujú, postupujte podľa tohto návodu a ručne ich znova zosynchronizujte.

1. Zapojte prijímač do portu USB na počítači. Ak má počítač len porty USB SuperSpeed, zapojte prijímač do portu USB SuperSpeed.
2. Aby sa zabránilo rušeniu signálu so zariadením USB SuperSpeed, vzdialenosť prijímača od zariadenia USB SuperSpeed musí byť aspoň 3,0 cm (1,18 palca).
3. Stlačte tlačidlo **Connect** (Pripojiť) na prijímači a podržte približne 5 sekúnd. Indikátor stavu na prijímači bliká približne 30 sekúnd po stlačení tlačidla **Connect** (Pripojiť).
4. Keď indikátor stavu na prijímači bliká, stlačte tlačidlo **Connect** (Pripojiť) na spodnej strane klávesnice a podržte 5 až 10 sekúnd. Po uvoľnení tlačidla **Connect** (Pripojiť) prestane blikáť indikátor stavu na prijímači, čo znamená, že zariadenia sa zosynchronizovali.
5. Stlačte tlačidlo **Connect** (Pripojiť) na prijímači a podržte približne 5 sekúnd. Indikátor stavu na prijímači bliká približne 30 sekúnd po stlačení tlačidla **Connect** (Pripojiť).
6. Keď indikátor stavu na prijímači bliká, stlačte tlačidlo **Connect** (Pripojiť) na spodnej strane myši a podržte 5 až 10 sekúnd. Po uvoľnení tlačidla **Connect** (Pripojiť) prestane blikáť indikátor stavu na prijímači, čo znamená, že zariadenia sa zosynchronizovali.



**POZNÁMKA:** Ak myš a klávesnica stále nefungujú, potom vytiahnite a vymeňte batérie. Ak sa klávesnica a myš stále nezosynchronizujú, klávesnicu a myš znova zosynchronizujte.

## Nastavenie režimu redukcie modrého svetla

Pri znížení vyžarovania modrého svetla z monitora sa redukuje zaťaženie zraku modrým svetlom. Počítače HP sú vybavené nastavením zníženia vyžarovania modrého svetla, vďaka čomu sa počas čítania obsahu na obrazovke vytvára pohodlnejší a menej zaťažujúci obraz.

Môžete upraviť tieto nastavenia.

- **Low Blue Light** (Redukcia modrého svetla): Znižuje modré svetlo a vylepšuje pohodlie zraku.
- **Night** (Noc): Nastavenie monitora na najnižšie modré svetlo a zníženie vplyvu na spánok.
- **Reading** (Čítanie): Optimalizuje modré svetlo aj jas pri pozeraní v interiéri.

**VAROVANIE!** Ak chcete znížiť riziko vážneho zranenia, prečítajte si *Príručku bezpečnosti a pohodlnej obsluhy*. Obsahuje informácie o správnom nastavení počítača, správnych polohách tela a zdravotných a pracovných návykoch pre používateľov počítačov. *Príručka bezpečnosti a pohodlnej obsluhy* obsahuje aj dôležité informácie týkajúce sa bezpečnosti pri práci s elektrickými a mechanickými súčastami. *Príručka bezpečnosti a pohodlnej obsluhy* je k dispozícii na webovej lokalite <http://www.hp.com/ergo>.

## Zapnutie režimu redukcie modrého svetla

Ak chcete zapnúť režim redukcie modrého svetla, postupujte podľa týchto krokov.

1. Zapnite počítač stlačením tlačidla napájania umiestneného na dolnej strane počítača.
2. Stlačte tlačidlo ponuky na obrazovke, ktoré sa nachádza vedľa tlačidla napájania.
3. Výberom položky **Low Blue Light** (Redukcia modrého svetla) v ponuke na obrazovke povolíte funkciu redukcie modrého svetla.

## Zapnutie režimu nočného osvetlenia

Ak chcete zapnúť režim nočného osvetlenia, postupujte podľa týchto krokov.

1. Na pracovnej ploche kliknite pravým tlačidlom myši a vyberte položku **Display Setting** (Nastavenie obrazovky).
2. Začiarknite políčko **Night Light** (Nočné osvetlenie). Nastavenie nočného osvetlenia upravuje jas na 48 %.

---

## 4 Zálohovanie a obnovenie

Pomocou nástrojov systému Windows alebo softvéru HP môžete zálohovať svoje údaje, vytvoriť bod obnovenia, vynulovať nastavenia počítača, vytvoriť obnovovacie médium alebo obnoviť počítač do stavu od výrobcu. Vykonaním týchto štandardných postupov môžete počítač rýchlejšie vrátiť do prevádzkového stavu.

---

 **DÔLEŽITÉ:** Ak budete vykonávať postupy na obnovu na tablete, pred spustením procesu obnovenia musí byť batéria tabletu nabitá aspoň na 70 %.

 **DÔLEŽITÉ:** V prípade tabletov s odpojiteľnou klávesnicou pripojte tablet k základni klávesnice skôr, ako začnete s obnovovaním.

---

### Zálohovanie údajov a vytvorenie obnovovacích médií

Tieto spôsoby vytvorenia obnovovacích médií a záloh sú k dispozícii len vo vybraných produktoch.

#### Používanie nástrojov systému Windows na zálohovanie

Spoločnosť HP odporúča, aby ste svoje informácie záložovali okamžite po úvodnom nastavení. Túto úlohu môžete vykonať pomocou lokálneho nástroja Windows Zálohovanie s externou jednotkou USB alebo pomocou nástrojov online.

---

 **DÔLEŽITÉ:** Jedinou možnosťou zálohovania osobných údajov je systém Windows. Naplánujte pravidelné zálohovanie, aby ste predišli strate údajov.

 **POZNÁMKA:** Ak má ukladacie zariadenie počítača kapacitu 32 GB alebo menšiu, funkcia Obnovenie systému od spoločnosti Microsoft® je v predvolenom nastavení zakázaná.

---

#### Použitie nástroja HP Cloud Recovery Download Tool na vytvorenie obnovovacieho média (len vybrané produkty)

Pomocou nástroja HP Cloud Recovery Download Tool môžete vytvoriť obnovovacie médium HP na spustiteľnej jednotke USB flash.

Podrobné informácie:

- Prejdite na lokalitu <http://www.hp.com>, vyhľadajte text HP Cloud Recovery a vyberte výsledok, ktorý zodpovedá vášmu typu počítača.

---

 **POZNÁMKA:** Ak nemôžete vytvoriť obnovovacie médiá sami, obráťte sa na technickú podporu kvôli získaniu obnovovacích diskov. Prejdite na stránku <http://www.hp.com/support>, vyberte svoju krajinu alebo región a postupujte podľa pokynov na obrazovke.

 **DÔLEŽITÉ:** Spoločnosť HP odporúča, aby ste pred získaním a používaním obnovovacích diskov HP postupovali podľa pokynov na obnovenie počítača uvedených v časti [Obnovenie a metódy obnovenia na strane 19](#). Pomocou nedávnej zálohy môžete počítač vrátiť do prevádzkového stavu skôr než pomocou obnovovacích diskov HP. Po obnovení systému môže byť preinštalovanie celého softvéru operačného systému vydaného od počiatočného nákupu zdlhavé.

---



## Obnovenie systému

Ak sa nemôže načítať pracovná plocha, máte k dispozícii niekoľko nástrojov na obnovenie systému v rámci aj mimo operačného systému Windows.

Spoločnosť HP odporúča, aby ste sa pokúsili obnoviť systém podľa časti [Obnovenie a metódy obnovenia na strane 19](#).

## Vytvorenie obnovenia systému

V systéme Windows je k dispozícii softvér Obnovenie systému. Softvér Obnovenie systému môže automaticky alebo ručne vytvoriť body obnovenia alebo snímky systémových súborov a nastavení v počítači v určitom okamihu.

Po použití softvéru Obnovenie systému sa počítač vráti do stavu v čase vytvorenia bodu obnovenia. Vaše osobné súbory a dokumenty by nemali byť ovplyvnené.

## Obnovenie a metódy obnovenia

Po spustení prvej metódy otestujte, či problém ešte existuje, skôr než prejdete na ďalšiu metódu, ktorá už môže byť nepotrebná.

1. Spustíte softvér Obnovenie systému od spoločnosti Microsoft.
2. Spustíte príkaz Obnoviť výrobné nastavenia počítača.

---

 **POZNÁMKA:** Dokončenie možnosti **Remove everything** (Odstrániť všetko) a potom **Fully clean the drive** (Úplne vymazať jednotku) môže trvať niekoľko hodín. V počítači potom nezostanú žiadne informácie. Ide o najbezpečnejší spôsob, ako obnoviť počítač pred recykláciou.

---

3. Vykonajte obnovenie pomocou obnovovacích médií HP. Ďalšie informácie nájdete v časti [Obnovenie pomocou obnovovacích médií HP na strane 19](#).

Ďalšie informácie o prvých dvoch metódach nájdete v aplikácii Získať pomoc:

Vyberte tlačidlo **Štart**, vyberte položku **Všetky aplikácie** (len vybrané produkty), vyberte aplikáciu **Získať pomoc** a potom zadajte úlohu, ktorú chcete vykonať.

---

 **POZNÁMKA:** Prístup k aplikácii Získať pomoc vyžaduje pripojenie na internet.

---

## Obnovenie pomocou obnovovacích médií HP

Pomocou obnovovacích médií HP môžete obnoviť pôvodný operačný systém a softvérové programy, ktoré nainštaloval výrobca. V prípade vybraných produktov je možné vytvorenie na spustiteľnej jednotke USB flash pomocou nástroja HP Cloud Recovery Download Tool.

Podrobnosti nájdete v časti [Použitie nástroja HP Cloud Recovery Download Tool na vytvorenie obnovovacieho média \(len vybrané produkty\) na strane 18](#).

---

 **POZNÁMKA:** Ak nemôžete vytvoriť obnovovacie médiá sami, obráťte sa na technickú podporu kvôli získaniu obnovovacích diskov. Prejdite na stránku <http://www.hp.com/support>, vyberte svoju krajinu alebo región a postupujte podľa pokynov na obrazovke.

---

Obnovenie systému:

- Vložte obnovovacie médium HP a reštartujte počítač.

 **POZNÁMKA:** Spoločnosť HP odporúča, aby ste pred získaním a používaním obnovovacích diskov HP postupovali podľa pokynov na obnovenie počítača uvedených v časti [Obnovenie a metódy obnovenia na strane 19](#). Pomocou nedávnej zálohy môžete počítač vrátiť do prevádzkového stavu skôr než pomocou obnovovacích diskov HP. Po obnovení systému môže byť preinštalovanie celého softvéru operačného systému vydaného od počítačového nákupu zdĺhavé.

## Zmena poradia spúšťania zariadení v počítači

Ak sa počítač nerešartuje pomocou obnovovacích médií HP, môžete zmeniť poradie spúšťania počítača. Ide o poradie zariadení uvedených v systéme BIOS s informáciami o spustení. Môžete vybrať optickú jednotku alebo pamäťovú jednotku USB podľa toho, kde sa nachádzajú obnovovacie médiá HP.

 **DÔLEŽITÉ:** V prípade tabletu s odpojiteľnou klávesnicou pripojte pred začatím týchto krokov tablet k základni s klávesnicou.

Zmena poradia spúšťania:

1. Vložte obnovovacie médium HP.
2. Prejdite do ponuky **Spustenie** systému.
  - V prípade počítačov alebo tabletov s pripojenou klávesnicou zapnite alebo rešartujte počítač alebo tablet, nakrátko stlačte kláves **esc** a potom stlačením klávesu **f9** zobrazte možnosti spúšťania.
  - V prípade tabletov bez klávesnice zapnite alebo rešartujte tablet, rýchlo stlačte a podržte tlačidlo zvýšenia hlasitosti a vyberte kláves **f9**.

- alebo -

Zapnite alebo rešartujte tablet, rýchlo stlačte a podržte tlačidlo zníženia hlasitosti a vyberte kláves **f9**.
3. Vyberte optickú jednotku alebo pamäťovú jednotku USB, z ktorej chcete spustiť systém, a postupujte podľa pokynov na obrazovke.

## Používanie programu HP Sure Recover (len vybrané produkty)

Vybrané modely počítačov sú nakonfigurované s programom HP Sure Recover – riešením na obnovenie operačného systému počítača, ktoré je zabudované do hardvéru a softvéru. Program HP Sure Recover dokáže úplne obnoviť obraz operačného systému počítača HP bez nainštalovaného obnovovacieho softvéru.

Pomocou programu HP Sure Recover môže správca alebo používateľ obnoviť systém a nainštalovať:

- najnovšiu verziu operačného systému,
- ovládače zariadení špecifické pre platformu,
- softvérové aplikácie v prípade vlastného obrazu.

Najnovšiu dokumentáciu k programu HP Sure Recover nájdete na lokalite <http://www.hp.com/support>. Podľa pokynov na obrazovke vyhľadajte svoj produkt a dokumentáciu.

---

## 5 Používanie nástroja HP PC Hardware Diagnostics

Pomocou nástroja HP PC Hardware Diagnostics môžete určiť, či hardvér počítača funguje správne. Tri verzie sú HP PC Hardware Diagnostics Windows, HP PC Hardware Diagnostics UEFI (Unified Extensible Firmware Interface) a (len vybrané produkty) funkcia firmvéru Remote HP PC Hardware Diagnostics UEFI.

### Používanie nástroja HP PC Hardware Diagnostics Windows (len vybrané produkty)

HP PC Hardware Diagnostics Windows je nástroj pre systém Windows, ktorý umožňuje spúšťať diagnostické testy na overenie správnej funkčnosti hardvéru počítača. Tento nástroj sa používa v rámci operačného systému Windows a diagnostikuje zlyhania hardvéru.

Ak nástroj HP PC Hardware Diagnostics Windows nie je nainštalovaný v počítači, musíte ho prevziať a nainštalovať. O prevzatí nástroja HP PC Hardware Diagnostics Windows si prečítajte v časti [Prevzatie nástroja HP PC Hardware Diagnostics Windows na strane 22](#).

### Používanie identifikačného kódu chyby hardvéru nástroja HP PC Hardware Diagnostics Windows

Keď nástroj HP PC Hardware Diagnostics Windows zistí poruchu, ktorá vyžaduje výmenu hardvéru, pre vybrané testy súčasťou sa vygeneruje 24-miestny identifikačný kód chyby. Pri interaktívnych testoch, napríklad klávesnice, myši, zvuku alebo palety videa, musíte vykonať kroky na riešenie problémov, skôr než získate ID chyby.

- Po získaní ID chyby máte niekoľko možností:
  - Výberom položky **Next** (Ďalej) otvorte stránku Event Automation Service (Služba automatizácie udalostí, EAS), na ktorej môžete zapísať prípad do denníka.
  - Pomocou mobilného zariadenia naskenujte kód QR. Tým prejdete na stránku EAS, na ktorej môžete zapísať prípad do denníka.
  - Výberom políčka vedľa 24-ciferného ID chyby skopírujte kód chyby a odošlite ho podpore.

### Otvorenie nástroja HP PC Hardware Diagnostics Windows

Po nainštalovaní nástroja HP PC Hardware Diagnostics Windows ho môžete otvoriť z aplikácie HP Support Assistant alebo ponuky Štart.

### Otvorenie nástroja HP PC Hardware Diagnostics Windows z prostredia HP Help and Support (Pomoc a technická podpora HP) (len vybrané produkty)

Po nainštalovaní nástroja HP PC Hardware Diagnostics Windows ho otvorte podľa nasledujúcich krokov z prostredia HP Help and Support (Pomoc a technická podpora HP).

1. Vyberte tlačidlo **Start** (Štart) a potom vyberte položku **HP Help and Support** (Pomoc a technická podpora HP).
2. Vyberte položku **HP PC Hardware Diagnostics Windows**.
3. Po otvorení nástroja vyberte typ diagnostického testu, ktorý chcete spustiť. Potom postupujte podľa pokynov na obrazovke.



**POZNÁMKA:** Ak chcete diagnostický test zastaviť, vyberte možnosť **Cancel** (Zrušiť).

## Otvorenie nástroja HP PC Hardware Diagnostics Windows z aplikácie HP Support Assistant

Po nainštalovaní nástroja HP PC Hardware Diagnostics Windows ho podľa nasledujúcich krokov otvorte z aplikácie HP Support Assistant.

1. Vyberte ikonu **Search** (Hľadať) (len vybrané produkty) z panela úloh, zadajte výraz `support` a potom vyberte položku **HP Support Assistant**.  
- alebo -  
Na paneli úloh vyberte ikonu otáznika (len vybrané produkty).
2. Vyberte možnosť **Troubleshooting and fixes** (Riešenie problémov a opravy) (len vybrané produkty) alebo **Fixes & Diagnostics** (Opravy a diagnostika).
3. Vyberte položku **Diagnostics** (Diagnostika) a potom položku **HP PC Hardware Diagnostics Windows**.
4. Po otvorení nástroja vyberte typ diagnostického testu, ktorý chcete spustiť. Potom postupujte podľa pokynov na obrazovke.



**POZNÁMKA:** Ak chcete diagnostický test zastaviť, vyberte možnosť **Cancel** (Zrušiť).

## Otvorenie nástroja HP PC Hardware Diagnostics Windows z ponuky Štart (len vybrané produkty)

Po nainštalovaní nástroja HP PC Hardware Diagnostics Windows ho podľa nasledujúcich krokov otvorte z ponuky Štart.

1. Vyberte tlačidlo **Start** (Štart) a potom vyberte položku **All apps** (Všetky aplikácie) (len vybrané produkty).
2. Vyberte položku **HP PC Hardware Diagnostics Windows**.
3. Po otvorení nástroja vyberte typ diagnostického testu, ktorý chcete spustiť. Potom postupujte podľa pokynov na obrazovke.



**POZNÁMKA:** Ak chcete diagnostický test zastaviť, vyberte možnosť **Cancel** (Zrušiť).

## Prevzatie nástroja HP PC Hardware Diagnostics Windows

Pokyny na prevzatie nástroja HP PC Hardware Diagnostics Windows sú k dispozícii len v angličtine. Na prevzatie tohto nástroja musíte použiť počítač so systémom Windows, pretože sa poskytujú iba súbory .exe.

## Prezatie najnovšej verzie nástroja HP PC Hardware Diagnostics Windows od spoločnosti HP

Pri preberaní nástroja HP PC Hardware Diagnostics Windows od spoločnosti HP postupujte podľa týchto krokov:

1. Prejdite na lokalitu <http://www.hp.com/go/techcenter/pcdiags>. Zobrazí sa domovská stránka nástroja HP PC Diagnostics.
2. Vyberte možnosť **Download HP Diagnostics Windows** (Prevziať nástroj HP Diagnostics Windows) a vyberte konkrétnu verziu diagnostiky systému Windows na prevzatie do počítača alebo na jednotku USB flash.

Nástroj sa prevezme do vybratého umiestnenia.

## Prezatie nástroja HP PC Hardware Diagnostics Windows z obchodu Microsoft Store

Nástroj HP PC Hardware Diagnostics Windows môžete prevziať z obchodu Microsoft Store.

1. Na pracovnej ploche vyberte aplikáciu Microsoft Store.  
- alebo -  
Vyberte ikonu **Hľadať** (Ilen vybrané produkty) na paneli úloh a potom zadajte výraz `Microsoft Store`.
2. Do vyhľadávacieho poľa na lokalite **Microsoft Store** zadajte výraz `HP PC Hardware Diagnostics Windows`.
3. Postupujte podľa pokynov na obrazovke.

Nástroj sa prevezme do vybratého umiestnenia.

## Prezatie nástroja HP Hardware Diagnostics Windows podľa názvu alebo čísla produktu (Ilen vybrané produkty)

Nástroj HP PC Hardware Diagnostics Windows môžete prevziať podľa názvu alebo čísla produktu.

 **POZNÁMKA:** V prípade niektorých produktov možno budete musieť prevziať softvér na jednotku USB flash použitím názvu alebo čísla produktu.

1. Prejdite na lokalitu <http://www.hp.com/support>.
2. Vyberte možnosť **Software and Drivers** (Softvér a ovládače), vyberte typ produktu a do zobrazeného vyhľadávacieho poľa zadajte názov alebo číslo produktu.
3. V časti **Diagnostics** (Diagnostika) vyberte položku **Download** (Prevziať) a podľa pokynov na obrazovke vyberte požadovanú verziu diagnostiky systému Windows na prevzatie do počítača alebo na jednotku USB flash.

Nástroj sa prevezme do vybratého umiestnenia.

## Inštalácia nástroja HP PC Hardware Diagnostics Windows

Ak chcete nainštalovať program HP PC Hardware Diagnostics Windows, prejdite do priečinka v počítači alebo na pamäťovej jednotke USB, kde sa prevzal súbor .exe. Dvakrát kliknite na súbor .exe a potom postupujte podľa pokynov na obrazovke.

## Používanie nástroja HP PC Hardware Diagnostics UEFI

Rozhranie HP PC Hardware Diagnostics UEFI (Unified Extensible Firmware Interface) umožňuje spúšťať diagnostické testy na overenie správnej funkčnosti hardvéru počítača. Tento nástroj sa spúšťa mimo operačného systému, aby rozlíšil chyby hardvéru od problémov, ktoré spôsobuje operačný systém alebo iné softvérové súčasti.

 **POZNÁMKA:** V prípade niektorých produktov musíte na prevzatie a vytvorenie prostredia na podporu HP UEFI použiť počítač so systémom Windows a jednotku USB flash, pretože sa poskytujú iba súbory .exe. Ďalšie informácie nájdete v časti [Prevzatie nástroja HP PC Hardware Diagnostics UEFI na pamäťovú jednotku USB na strane 25](#).

Ak sa v počítači nespustí systém Windows, môžete pomocou nástroja HP PC Hardware Diagnostics UEFI diagnostikovať problémy s hardvérom.

## Používanie identifikačného kódu chyby hardvéru nástroja HP PC Hardware Diagnostics UEFI

Keď nástroj HP PC Hardware Diagnostics UEFI zistí poruchu, ktorá vyžaduje výmenu hardvéru, vygeneruje 24-miestny identifikačný kód chyby.

Ak potrebujete pomoc pri riešení problému:

- Vyberte položku **Contact HP** (Kontaktovať sa so spoločnosťou HP), prijmite vyhlásenie o ochrane osobných údajov spoločnosti HP a potom pomocou mobilného zariadenia naskenujte identifikačný kód chyby, ktorý sa zobrazí na nasledujúcej obrazovke. Zobrazí sa stránka Zákaznícka podpora spoločnosti HP – servisné stredisko s automaticky vyplneným identifikačným kódom chyby a číslom produktu. Postupujte podľa pokynov na obrazovke.

- alebo -

Obráťte sa na podporu a poskytnite identifikačný kód chyby.

 **POZNÁMKA:** Ak chcete spustiť diagnostiku na polohovateľnom počítači, počítač musí byť v režime notebooku a musíte používať pripojenú klávesnicu.

 **POZNÁMKA:** Ak musíte diagnostický test zastaviť, stlačte kláves **esc**.

## Spustenie nástroja HP PC Hardware Diagnostics UEFI

Nástroj HP PC Hardware Diagnostics UEFI spustíte podľa tohto postupu.

1. Zapnite alebo reštartujte počítač a nakrátko stlačte kláves **esc**.
2. Stlačte kláves **f2**.

Systém BIOS prehľadá tri umiestnenia diagnostických nástrojov v nasledujúcom poradí:

- a. Pripojená pamäťová jednotka USB

 **POZNÁMKA:** Informácie o prevzatí nástroja HP PC Hardware Diagnostics UEFI na pamäťovú jednotku USB nájdete v časti [Prevzatie najnovšej verzie nástroja HP PC Hardware Diagnostics UEFI na strane 25](#).

- b. Pevný disk
- c. BIOS

3. Po otvorení diagnostického nástroja zvolte jazyk, vyberte typ diagnostického testu, ktorý chcete spustiť, a potom postupujte podľa pokynov na obrazovke.

## Prevzatie nástroja HP PC Hardware Diagnostics UEFI na pamäťovú jednotku USB

Prevzatie nástroja HP PC Hardware Diagnostics UEFI na pamäťovú jednotku USB môže byť v niektorých situáciách užitočné.

- Nástroj HP PC Hardware Diagnostics UEFI nie je súčasťou obrazu na predinštalovanie.
- Nástroj HP PC Hardware Diagnostics UEFI nie je súčasťou oblasti HP Tool.
- Pevný disk je poškodený.

 **POZNÁMKA:** Pokyny na prevzatie nástroja HP PC Hardware Diagnostics UEFI sú k dispozícii iba v angličtine a na preberanie a vytváranie prostredia na podporu HP UEFI musíte použiť systém Windows, pretože sa poskytujú iba súbory .exe.

## Prevzatie najnovšej verzie nástroja HP PC Hardware Diagnostics UEFI

Najnovšiu verziu funkcie HP PC Hardware Diagnostics UEFI môžete prevziať na pamäťovú jednotku USB podľa tohto postupu.

1. Prejdite na lokalitu <http://www.hp.com/go/techcenter/pcdiags>. Zobrazí sa domovská stránka nástroja HP PC Diagnostics.
2. Vyberte položku **Download HP Diagnostics UEFI** (Prevziať HP Diagnostics UEFI) a potom položku **Run** (Spustiť).

## Prevzatie nástroja HP PC Hardware Diagnostics UEFI podľa názvu alebo čísla produktu (len vybrané produkty)

Nástroj HP PC Hardware Diagnostics UEFI môžete prevziať podľa názvu alebo čísla produktu (len vybrané produkty) na pamäťovú jednotku USB.

 **POZNÁMKA:** V prípade niektorých produktov možno budete musieť prevziať softvér na jednotku USB flash použitím názvu alebo čísla produktu.

1. Prejdite na lokalitu <http://www.hp.com/support>.
2. Zadaťte názov alebo číslo produktu, vyberte svoj počítač a potom vyberte svoj operačný systém.
3. V časti **Diagnostics** (Diagnostika) postupujte podľa pokynov na obrazovke a vyberte a prevezmite požadovanú verziu pomôcky UEFI Diagnostics pre svoj počítač.

## Používanie nastavení funkcie Remote HP PC Hardware Diagnostics UEFI (len vybrané produkty)

Remote HP PC Hardware Diagnostics UEFI je funkcia firmvéru (BIOS), ktorá preveze nástroj HP PC Hardware Diagnostics UEFI do počítača. Potom môže spúšťať v počítači diagnostiku a výsledky môže odovzdávať na vopred nakonfigurovaný server.

Ďalšie informácie o funkcii Remote HP PC Hardware Diagnostics UEFI nájdete na stránke <http://www.hp.com/go/techcenter/pcdiags>, kde vyberte možnosť **Find out more** (Zistiť viac).

## Prevzatie funkcie Remote HP PC Hardware Diagnostics UEFI

Funkcia Remote HP PC Hardware Diagnostics UEFI je k dispozícii aj ako balík SoftPak, ktorý môžete prevziať na server.

## Prevzatie najnovšej verzie funkcie Remote HP PC Hardware Diagnostics UEFI

Najnovšiu verziu funkcie HP PC Hardware Diagnostics UEFI môžete prevziať na pamäťovú jednotku USB.

1. Prejdite na lokalitu <http://www.hp.com/go/techcenter/pcdiags>. Zobrazí sa domovská stránka nástroja HP PC Diagnostics.
2. Vyberte položku **Download Remote Diagnostics** (Prevziať Remote Diagnostics) a potom položku **Run** (Spustiť).

## Prevzatie funkcie Remote HP PC Hardware Diagnostics UEFI podľa názvu alebo čísla produktu

Funkciu Remote HP PC Hardware Diagnostics UEFI môžete prevziať podľa názvu alebo čísla produktu.



**POZNÁMKA:** V prípade niektorých produktov možno budete musieť prevziať softvér použitím názvu alebo čísla produktu.

1. Prejdite na lokalitu <http://www.hp.com/support>.
2. Vyberte možnosť **Software and Drivers** (Softvér a ovládače), vyberte typ produktu a do zobrazeného vyhľadávacieho poľa zadajte názov alebo číslo produktu. Potom vyberte počítač a operačný systém.
3. V časti **Diagnostics** (Diagnostika) postupujte podľa pokynov na obrazovke a vyberte a prevezmite požadovanú verziu nástroja **Remote UEFI** (Vzdialené UEFI) pre svoj počítač.

## Prispôsobenie nastavení funkcie Remote HP PC Hardware Diagnostics UEFI

Pomocou nastavenia funkcie Remote HP PC Hardware Diagnostics v pomôcke Computer Setup (BIOS) môžete vykonať niekoľko prispôsobení.

- Nastavte plán spúšťania diagnostiky bez dozoru. Diagnostiku môžete spustiť aj okamžite v interaktívnom režime, a to výberom položky **Execute Remote HP PC Hardware Diagnostics** (Spustiť funkciu Remote HP PC Hardware Diagnostics).
- Nastavte umiestnenie na prevzatie diagnostických nástrojov. Táto funkcia zabezpečuje prístup k nástrojom z webovej lokality spoločnosti HP alebo zo servera, ktorý bol vopred nakonfigurovaný na používanie. Na spustenie vzdialenej diagnostiky nevyžaduje počítač tradičné lokálne úložisko (napríklad pevný disk alebo pamäťovú jednotku USB).
- Nastavte umiestnenie na uloženie výsledkov testu. Môžete nastaviť aj meno používateľa a heslo, ktoré používate na odovzdávanie.
- Zobrazte informácie o stave predtým spustenej diagnostiky.

Ak chcete prispôsobiť nastavenia funkcie Remote HP PC Hardware Diagnostics UEFI, postupujte podľa týchto krokov:

1. Zapnite alebo reštartujte počítač. Keď sa objaví logo spoločnosti HP, stlačením klávesu **F10** otvorte pomôcku Computer Setup.
2. Vyberte položku **Advanced** (Rozšírené) a potom položku **Settings** (Nastavenia).
3. Vyberte príslušné možnosti prispôsobenia.



4. Vyberte položku **Main** (Hlavné) a výberom položky **Save Changes and Exit** (Uložiť zmeny a skončiť) uložte nastavenia.

Zmeny sa prejavia po reštartovaní počítača.

---

## 6 Pokyny týkajúce sa prevádzky počítača, rutinná starostlivosť o počítač a príprava na prepravu

Dodržiavaním týchto pokynov zabezpečíte najlepší výkon a najdlhšiu životnosť počítača.

### Prevádzkové pokyny a rutinná starostlivosť

Spoločnosť HP vypracovala pokyny na správne zostavenie a potrebnú starostlivosť o počítač a monitor.

- Nevystavujte počítač nadmernej vlhkosti, priamemu slnečnému svitu a extrémnym teplotám.
- Počítač používajte na pevnom a rovnom povrchu. Na všetkých vetraných stranách počítača a nad monitorom nechajte voľný priestor 10,2 cm (4 palce), aby sa zabezpečilo požadované prúdenie vzduchu.
- Nebráňte prúdeniu vzduchu do počítača blokovaním žiadneho z vetracích otvorov alebo otvorov pre prívod vzduchu. Klávesnicu neumiestňujte so sklopenými nožičkami priamo pred stolný počítač, pretože aj to obmedzuje prúdenie vzduchu.
- Nikdy nepracujte na počítači, na ktorom nie je nasadený prístupový panel alebo niektorý z krytov slotov rozširujúcich kariet.
- Počítače neukladajte jeden na druhý ani ich neumiestňujte v tesnej blízkosti vedľa seba, aby nedochádzalo k vzájomnej cirkulácii zohriateho alebo predhriateho vzduchu.
- Ak má byť počítač vložený v integrovanom ráme, na ráme sa musia nachádzať otvory pre prívod aj vývod vzduchu. Aj v takom prípade treba dodržiavať pokyny uvedené vyššie.
- V blízkosti počítača a klávesnice nepoužívajte kvapaliny.
- Ventrilačné otvory monitora neprekrývajte žiadnymi materiálmi.
- Nainštalujte alebo zapnite funkcie operačného systému alebo iného softvéru slúžiace na správu napájania vrátane úsporných režimov.
- Počítač treba vypnúť pred nasledujúcimi úlohami:
  - Utieranie vonkajších častí počítača jemnou navlhčenou utierkou. Pri čistení produktu môže dôjsť k odfarbeniu alebo poškodeniu povrchu. V časti [Odstránenie špiny a nečistôt z počítača na strane 29](#) si pozrite odporúčané kroky na čistenie vonkajších povrchov počítača, ktorých sa používatelia často dotýkajú. Po odstránení špiny a nečistôt môžete povrchy očistiť dezinfekčným prostriedkom. V časti [Čistenie počítača dezinfekčným prostriedkom na strane 29](#) si pozrite pokyny, ako zabrániť šíreniu škodlivých baktérií a vírusov.
  - Príležitostne čistite všetky vetracie otvory nachádzajúce sa na stranách počítača. Jemné vlákna, prach a iný cudzorodý materiál môže zablokovať vetracie otvory a obmedziť prúdenie vzduchu.

# Čistenie počítača

Pravidelným čistením počítača odstránite špinu a nečistoty, aby zariadenie naďalej fungovalo čo najlepšie. Na bezpečné čistenie vonkajších povrchov počítača používajte nasledujúce informácie.

## Odstránenie špiny a nečistôt z počítača

Toto sú odporúčané kroky na očistenie počítača od špiny a nečistôt.

1. Pri čistení povrchov používajte jednorazové rukavice z latexu (alebo nitrilové rukavice, ak ste citliví na latex).
2. Vypnite zariadenie a odpojte napájací kábel a ďalšie pripojené externé zariadenia. Zo súčastí, napríklad z bezdrôtových klávesníc, vyberte všetky vložené batérie.

---

 **UPOZORNENIE:** Ak chcete predísť úrazu elektrickým prúdom alebo poškodeniu súčastí, nikdy produkt nečistite, keď je zapnutý alebo zapojený do elektrickej siete.

---

3. Navlhčite handričku z mikrovlákná vodou. Handrička by mala byť vlhká, ale nemala by z nej kvapkať voda.

---

 **DÔLEŽITÉ:** Nepoužívajte drsné handričky, uteráky ani papierové utierky, aby nedošlo k poškodeniu povrchu.

---

4. Vonkajšok produktu opatrne utrite navlhčenou handričkou.

---

 **DÔLEŽITÉ:** Kvapaliny uchovávajte ďalej od produktu. Zabráňte vniknutiu vlhkosti do otvorov. Ak sa kvapalina dostane do produktu HP, môže ho poškodiť. Nestriekajte kvapaliny priamo na produkt. Nepoužívajte aerosólové spreje, rozpúšťadlá, drsné látky ani čistiace prostriedky obsahujúce peroxid vodíka alebo bielidlo, ktoré môžu poškodiť povrchovú úpravu.

---

5. Začnite s obrazovkou (ak je k dispozícii). Opatrne ju utierajte jedným smerom, pričom postupujte od hornej časti obrazovky smerom nadol. Nakoniec očistite pružné káble, ako je napájací kábel, kábel klávesnice a káble USB.
6. Pred zapnutím zariadenia po čistení dbajte na to, aby povrchy úplne uschli na vzduchu.
7. Po každom čistení zlikvidujte rukavice. Ihneď po vyzlečení rukavíc si umyte ruky.

V časti [Čistenie počítača dezinfekčným prostriedkom na strane 29](#) si pozrite odporúčané kroky na čistenie vonkajších povrchov počítača, ktorých sa používatelia často dotýkajú, aby ste zabránili šíreniu škodlivých baktérií a vírusov.

## Čistenie počítača dezinfekčným prostriedkom

Svetová zdravotnícka organizácia (WHO) odporúča čistenie povrchov a následnú dezinfekciu ako osvedčený postup na zabránenie šíreniu vírusových respiračných chorôb a škodlivých baktérií.

Po vyčistení vonkajších povrchov počítača podľa krokov uvedených v časti [Odstránenie špiny a nečistôt z počítača na strane 29](#) sa tiež môžete rozhodnúť pre čistenie povrchov dezinfekčným prostriedkom. Dezinfekčný prostriedok zodpovedajúci pokynom na čistenie od spoločnosti HP je alkoholový roztok, ktorý tvorí zo 70 % izopropylalkohol a z 30 % voda. Tento roztok je známy aj ako čistý lieh a predáva sa vo väčšine obchodov.

Pri dezinfekcii vonkajších povrchov počítača, ktorých sa používatelia často dotýkajú, postupujte podľa týchto krokov:

1. Pri čistení povrchov používajte jednorazové rukavice z latexu (alebo nitrilové rukavice, ak ste citliví na latex).
2. Vypnite zariadenie a odpojte napájací kábel a ďalšie pripojené externé zariadenia. Zo súčastí, napríklad z bezdrôtových klávesníc, vyberte všetky vložené batérie.

---

 **UPOZORNENIE:** Ak chcete predísť úrazu elektrickým prúdom alebo poškodeniu súčastí, nikdy produkt nečistite, keď je zapnutý alebo zapojený do elektrickej siete.

---

3. Navlhčite handričku z mikrovlákna roztokom, ktorý tvorí zo 70 % izopropylalkohol a z 30 % voda. Handrička by mala byť vlhká, ale nemala by z nej kvapkať voda.

---

 **UPOZORNENIE:** Nepoužívajte žiadne z nasledujúcich chemikálií ani žiadne riešenia, ktoré ich obsahujú (vrátane čistiacich prostriedkov na povrch): bielidlo, peroxidy (vrátane peroxidu vodíka), acetón, amoniak, etylalkohol, metylén alebo akékoľvek ropné materiály, ako napríklad benzín, riedidlo, benzén alebo toluén.

---

 **DÔLEŽITÉ:** Nepoužívajte drsné handričky, uteráky ani papierové utierky, aby nedošlo k poškodeniu povrchu.

---

4. Vonkajšok produktu opatrne utrite navlhčenou handričkou.

---

 **DÔLEŽITÉ:** Kvapaliny uchovávajte ďalej od produktu. Zabráňte vniknutiu vlhkosti do otvorov. Ak sa kvapalina dostane do produktu HP, môže ho poškodiť. Nestriekajte kvapaliny priamo na produkt. Nepoužívajte aerosólové spreje, rozpúšťadlá, drsné látky ani čistiace prostriedky obsahujúce peroxid vodíka alebo bielidlo, ktoré môžu poškodiť povrchovú úpravu.

---

5. Začnite s obrazovkou (ak je k dispozícii). Opatrne ju utierajte jedným smerom, pričom postupujte od hornej časti obrazovky smerom nadol. Nakoniec očistite pružné káble, ako je napájací kábel, kábel klávesnice a káble USB.
6. Pred zapnutím zariadenia po čistení dbajte na to, aby povrchy úplne uschli na vzduchu.
7. Po každom čistení zlikvidujte rukavice. Ihneď po vyzlečení rukavíc si umyte ruky.

## Príprava na prepravu

Ak musíte počítač prepraviť, použite nasledujúce tipy, aby bol v bezpečí.

1. Zálohujte súbory z pevného disku na externé pamäťové zariadenie. Dbajte na to, aby neboli záložné médiá pri skladovaní alebo preprave vystavené pôsobeniu elektrických ani magnetických impulzov.

---

 **POZNÁMKA:** Pevný disk sa po vypnutí napájania systému automaticky zamkne.

---

2. Vyberte a odložte všetky vymeniteľné médiá.
3. Vypnite počítač a externé zariadenia.
4. Odpojte napájací kábel od elektrickej zásuvky a potom aj od počítača.

5. Odpojte systémové súčasti a externé zariadenia od zdrojov napájania a potom aj od počítača.



---

**POZNÁMKA:** Pred prepravou počítača skontrolujte, či sú všetky dosky v zásuvkách pre dosky správne umiestnené a zaistené.

---

6. Zabalte systémové súčasti a externé zariadenia do pôvodných alebo podobných obalov a zaistite ich potrebným baliacim materiálom.

---

## 7 Elektrostatický výboj

Elektrostatický výboj je uvoľnenie statickej elektriny pri kontakte dvoch objektov, napríklad elektrický šok, ktorý vás zasiahne pri chôdzi po koberci alebo dotyku kovovej kľúčky.

Výboj statickej elektriny z prstov alebo ďalších elektrostatických vodičov môže poškodiť elektronické súčasti.

---

 **DÔLEŽITÉ:** Ak chcete zabrániť poškodeniu počítača a jednotky alebo strate údajov, dodržiavajte tieto pokyny:

- Ak sa v pokynoch na odstránenie alebo inštaláciu uvádza, že musíte odpojiť počítač, najskôr sa ubezpečte, že je správne uzemnený.
  - Súčasti vyberte z antistatických obalov až tesne pred inštaláciou.
  - Vyhýbajte sa kontaktu s kolíkmi, vodičmi a obvody. S elektronickými súčastami manipulujte čo najmenej.
  - Používajte nemagnetické nástroje.
  - Pred manipuláciou so súčastami vybite statickú elektrinu tak, že sa dotknete nenatretého kovového povrchu.
  - Súčasť vložte po odinštalovaní do antistatického obalu.
-

## 8 Zjednodušenie ovládania

Cieľom spoločnosti HP je navrhovať, vyrábať a predávať produkty, služby a informácie, ktoré môže každý všade používať, a to samostatne alebo s príslušnými zariadeniami alebo aplikáciami pomocných technológií tretej strany.

### Spoločnosť HP a prístupnosť

Spoločnosť HP pracuje na zapájani rozmanitosti, začleňovania a pracovno-životnej rovnováhy do svojej podstaty, čo sa odráža vo všetkých jej činnostiach. Spoločnosť HP sa snaží vytvárať začleňujúce prostredie zamerané na spájanie ľudí na celom svete pomocou technológií.

### Získanie potrebných technologických nástrojov

Technológia môže pomôcť uvoľniť váš ľudský potenciál. Pomocné technológie odstraňujú prekážky a pomáhajú vám získať nezávislosť v domácnosti, práci aj komunite. Pomocné technológie pomáhajú zvyšovať, udržiavať a zlepšovať funkčnosť elektronických a informačných technológií.

Ďalšie informácie nájdete v časti [Vyhľadanie najvhodnejšej pomocnej technológie na strane 34](#).

### Závazok spoločnosti HP

Spoločnosť HP sa zaviazala poskytovať produkty a služby prístupné pre ľudí so zdravotným postihnutím. Tento záväzok podporuje ciele rozmanitosti v spoločnosti a pomáha zabezpečiť dostupnosť technologických výhod pre všetkých.

Cieľom spoločnosti HP v oblasti prístupnosti je navrhovať, vyrábať a poskytovať na trh výroby a služby, ktoré môže efektívne používať ktokoľvek vrátane ľudí so zdravotným postihnutím, a to buď samostatne, alebo pomocou vhodných pomocných zariadení.

Politika prístupnosti obsahuje sedem kľúčových zámerov smerovania krokov spoločnosti HP, aby sa dosiahol tento cieľ. Od všetkých manažérov a zamestnancov spoločnosti HP sa očakáva podpora týchto zámerov a ich implementácia v súlade so svojimi úlohami a povinnosťami:

- Pozdvihovanie úrovne povedomia o problémoch prístupnosti v spoločnosti HP a školenie zamestnancov týkajúce sa navrhovania, výroby, uvádzania na trh a poskytovania prístupných produktov a služieb.
- Vyvinutie pravidiel prístupnosti produktov a služieb a zaviazanie pracovných skupín vyvíjajúcich produkty k implementácii týchto pravidiel podľa konkurenčných, technických a ekonomických možností.
- Zapojenie ľudí so zdravotným postihnutím do vývoja pravidiel prístupnosti a do navrhovania a testovania produktov a služieb.
- Dokumentovanie funkcií zjednodušenia ovládania a sprístupňovanie informácií o produktoch a službách spoločnosti HP v prístupnom tvare.
- Vytvorenie vzťahov s najväčšími poskytovateľmi pomocných technológií a riešení.
- Podpora interného a externého výskumu a vývoja na zlepšenie pomocných technológií v produktoch a službách spoločnosti HP.

- Podpora a prispievanie k priemyselným štandardom a pravidlám prístupnosti.

## International Association of Accessibility Professionals (IAAP)

Asociácia IAAP je nezisková organizácia zameraná na rozvíjanie profesií pracujúcich s prístupnosťou pomocou budovania kontaktov, vzdelávania a certifikácie. Jej cieľom je pomáhať profesionálom pracujúcim s prístupnosťou rozvíjať a napredovať vo svojej kariére a umožniť organizáciám lepšie integrovať prístupnosť a zjednodušenie ovládania do svojich produktov a infraštruktúry.

Ako zakladajúci člen sa spoločnosť HP pripojila k ostatným organizáciám s cieľom posúvať oblasti prístupnosti vpred. Tento záväzok podporuje ciele prístupnosti spoločnosti HP spočívajúce v navrhovaní, vyrábaní a predávaní produktov a služieb, ktoré môžu efektívne používať osoby so zdravotným postihnutím.

Asociácia IAAP posilní túto profesiu vďaka globálnemu prepájaniu jednotlivcov, študentov a organizácií, aby sa mohli od seba navzájom učiť. Ak sa chcete dozvedieť viac, navštívte stránku <http://www.accessibilityassociation.org> a zapojte sa do online komunity, prihláste sa na odber noviniek a prečítajte si informácie o možnostiach členstva.

## Vyhľadanie najvhodnejšej pomocnej technológie

Všetci vrátane ľudí so zdravotným postihnutím alebo vekovým obmedzením by mali byť schopní komunikovať, vyjadrovať svoje pocity a spájať sa so svetom pomocou technológie. Spoločnosť HP sa zaviazala zvyšovať povedomie o prístupnosti v rámci svojej spoločnosti aj medzi zákazníkmi a partnermi.

Či už ide o zväčšenie písma, ktoré uľavuje očiam, rozpoznávanie hlasu, ktoré uľahčí vašim rukám, alebo akúkoľvek inú pomocnú technológiu pomáhajúcu vo vašej konkrétnej situácii, široká ponuka rozličných pomocných technológií uľahčuje používanie produktov spoločnosti HP. Ako si vybrať?

## Vyhodnotenie potrieb

Technológia môže pomôcť uvoľniť váš potenciál. Pomocné technológie odstraňujú prekážky a pomáhajú vám získať nezávislosť v domácnosti, práci aj komunite. Pomocné technológie (assistive technology - AT) pomáhajú zvyšovať, udržiavať a zlepšovať funkčnosť elektronických a informačných technológií.

Môžete si vybrať z mnohých produktov pomocných technológií. Vaše vyhodnotenie pomocných technológií by malo zahŕňať vyhodnotenie viacerých produktov, zodpovedanie otázok a výber najlepšieho riešenia situácie. Zistíte, že odborníci kvalifikovaní na vyhodnotenie pomocných technológií pôsobia v rôznych oblastiach vrátane certifikovaných odborníkov vo fyzioterapii, ergoterapii, logopédii a ďalších odborných oblastiach. Ostatní môžu tiež poskytnúť potrebné informácie aj bez certifikácie alebo licencie. Danej osoby sa pýtajte na skúsenosti, odbornosť a poplatky, aby ste zistili, či vám pomôže s vašimi potrebami.

## Zjednodušenie ovládania produktov HP

Tieto prepojenia poskytujú informácie o funkciách zjednodušenia ovládania a pomocných technológiách (ak sú dostupné vo vašej krajine alebo oblasti), ktoré sú súčasťou rôznych produktov spoločnosti HP. Tieto zdroje vám pomôžu vybrať si konkrétne funkcie pomocných technológií a produkty, ktoré sú vo vašej situácii najvhodnejšie.

- Starnutie a zjednodušenie ovládania od spoločnosti HP: Prejdite na lokalitu <http://www.hp.com> a do vyhľadávacieho poľa zadajte výraz *Accessibility* (Zjednodušenie ovládania). Vyberte možnosť **Office of Aging and Accessibility** (Úrad pre starnutie a zjednodušenie ovládania).



- Počítače HP: Pri produktoch so systémom Windows prejdite na lokalitu <http://www.hp.com/support> a do vyhľadávacieho poľa **Search our knowledge** (Hľadať v znalostiach) zadajte výraz `Windows Accessibility Options` (Zjednodušenie ovládania systému Windows). Vo výsledkoch vyberte príslušný operačný systém.
- Nákup produktov HP, periférne zariadenia k produktom spoločnosti HP: Prejdite na lokalitu <http://store.hp.com>, vyberte položku **Shop** (Nakupovať) a potom vyberte položku **Monitors** (Monitory) alebo **Accessories** (Príslušenstvo).

Ak potrebujete ďalšiu podporu týkajúcu sa funkcií zjednodušenia ovládania na vašom produkte HP, pozrite si časť [Kontaktovanie podpory na strane 37](#).

Ďalšie prepojenia na externých partnerov a poskytovateľov, ktorí vám môžu poskytnúť ďalšiu pomoc:

- [Informácie o zjednodušení ovládania od spoločnosti Microsoft \(Windows a Microsoft Office\)](#)
- [Informácie o zjednodušení ovládania produktov Google \(Android, Chrome, Google Apps\)](#)

## Štandardy a legislatíva

Krajiny na celom svete prijímajú nariadenia s cieľom zlepšiť prístup k produktom a službám pre osoby so zdravotným postihnutím. Tieto nariadenia sú historicky použiteľné pre telekomunikačné produkty a služby, počítače a tlačiarne s určitými komunikačnými funkciami a funkciami prehrávania videa, súvisiacu používateľskú dokumentáciu a zákaznícku podporu.

### Štandardy

Výbor USA pre bezbariérovosť (US Access Board) vytvoril oddiel 508 normy FAR (Federal Acquisition Regulation) na riešenie prístupu k informačným a komunikačným technológiám (IKT) pre osoby s fyzickým, zmyslovým alebo kognitívnym postihnutím.

Tieto štandardy obsahujú technické kritériá určené pre rôzne typy technológií, ako aj požiadavky na výkon so zameraním na funkčné vlastnosti pokrytých produktov. Špecifické kritériá pokrývajú softvérové aplikácie a operačné systémy, webové informácie a aplikácie, počítače, telekomunikačné produkty, video a multimédiá a samostatné uzatvorené produkty.

### Mandát 376 – EN 301 549

Európska únia vytvorila normu EN 301 549 v rámci mandátu 376 ako online súbor nástrojov pre verejné obstarávanie produktov IKT. Tento štandard definuje požiadavky na prístupnosť týkajúce sa IKT produktov a služieb. Obsahuje aj opis postupov testovania a metodiku hodnotenia jednotlivých požiadaviek.

### Web Content Accessibility Guidelines (WCAG)

Pravidlá Web Content Accessibility Guidelines (WCAG) od iniciatívy Web Accessibility Initiative (WAI) konzorcia W3C pomáhajú dizajnérom a vývojárom webových stránok lepšie naplňať potreby osôb so zdravotným postihnutím alebo vekovými obmedzeniami.

Pravidlá WCAG posúvajú prístupnosť na celý rozsah webového obsahu (text, obrázky, zvuk, video) a webových aplikácií. Pravidlá WCAG možno presne otestovať, sú ľahko pochopiteľné a použiteľné a umožňujú webovým vývojárom flexibilné inovácie. Pravidlá WCAG 2.0 boli tiež schválené ako štandard [ISO/IEC 40500:2012](#).

Pravidlá WCAG sa špecificky zaoberajú prekážkami v používaní webu týkajúcimi sa osôb so zrakovými, sluchovými, fyzickými, kognitívnymi alebo neurologickými postihnutiami a starších používateľov webu s potrebami zjednodušenia ovládania. Pravidlá WCAG 2.0 definujú vlastnosti prístupného obsahu:

- **Vnímateľný** (napríklad prostredníctvom alternatívneho textu k obrázkom, titulkom k zvuku, úpravy zobrazenia a farebného kontrastu)
- **Ovládateľný** (napríklad prostredníctvom ovládania klávesnicou, farebného kontrastu, časovania vstupu, umožnenia navigácie a obmedzenia nebezpečenstva vyvolania záchvatu)
- **Pochopiteľný** (napríklad prostredníctvom čitateľnosti, predvídateľnosti a pomoci so vstupom)
- **Robustný** (napríklad prostredníctvom kompatibility s pomocnými technológiami)

## Legislatíva a predpisy

Dôležitosť oblasti prístupnosti informačných technológií a informácií v legislatíve narastá. Tieto prepojenia poskytujú informácie o kľúčových zákonoch, predpisoch a štandardoch.

- [Spojené štáty americké](#)
- [Kanada](#)
- [Európa](#)
- [Austrália](#)

## Užitočné zdroje a odkazy týkajúce sa prístupnosti

Tieto organizácie, inštitúcie a zdroje môžu byť dobrými zdrojmi informácií o zdravotnom postihnutí a obmedzeniach súvisiacich s vekom.



**POZNÁMKA:** Nejde o úplný zoznam. Tieto organizácie sú uvedené len na informačné účely. Spoločnosť HP nepreberá žiadnu zodpovednosť za informácie alebo kontakty, ktoré sa vyskytujú na internete. Uvedenie na tejto stránke nepredstavuje odporúčanie od spoločnosti HP.

## Organizácie

Tieto organizácie patria medzi mnohé, ktoré poskytujú informácie o zdravotnom postihnutí a obmedzeniach súvisiacich s vekom.

- American Association of People with Disabilities (AAPD)
- The Association of Assistive Technology Act Programs (ATAP)
- Hearing Loss Association of America (HLAA)
- Information Technology Technical Assistance and Training Center (ITTATC)
- Lighthouse International
- National Association of the Deaf
- National Federation of the Blind
- Rehabilitation Engineering & Assistive Technology Society of North America (RESNA)
- Telecommunications for the Deaf and Hard of Hearing, Inc. (TDI)
- W3C Web Accessibility Initiative (WAI)

## Vzdelávacie inštitúcie

Mnohé vzdelávacie inštitúcie vrátane týchto príkladov poskytujú informácie o zdravotnom postihnutí a obmedzeniach súvisiacich s vekom.

- California State University, Northridge, Center on Disabilities (CSUN)
- University of Wisconsin - Madison, Trace Center
- University of Minnesota computer accommodations program

## Ďalšie informačné zdroje týkajúce sa zdravotného postihnutia

Mnohé zdroje vrátane týchto príkladov poskytujú informácie o zdravotnom postihnutí a obmedzeniach súvisiacich s vekom.

- ADA (Americans with Disabilities Act) Technical Assistance Program
- ILO Global Business and Disability Network
- EnableMart
- Európske fórum zdravotne postihnutých
- Job Accommodation Network
- Microsoft Enable

## Prepojenia spoločnosti HP

Tieto prepojenia špecifické pre spoločnosť HP obsahujú informácie, ktoré sa týkajú zdravotného postihnutia a obmedzení súvisiacich s vekom.

[Príručka pohodlia a bezpečnosti od spoločnosti HP](#)

[Predaje spoločnosti HP verejnému sektoru](#)

## Kontaktovanie podpory

Spoločnosť HP ponúka technickú podporu a pomoc s možnosťami zjednodušenia ovládania pre zákazníkov s postihnutím.



**POZNÁMKA:** Technická podpora je k dispozícii len v angličtine.

- Nepočujúci zákazníci a zákazníci s postihnutím sluchu, ktorí majú otázky o technickej podpore alebo prístupnosti produktov spoločnosti HP:
  - Zavolajte na telefónne číslo +1 (877) 656-7058 pomocou rozhrania TRS/VRS/WebCapTel od pondelka do piatka, 6:00 až 21:00 (časové pásmo GMT-6).
- Zákazníci s inými postihnutiami alebo vekovými obmedzeniami, ktorí majú otázky o technickej podpore alebo zjednodušení ovládania produktov spoločnosti HP:
  - Zavolajte na telefónne číslo +1 (888) 259-5707 od pondelka do piatka, 6:00 až 21:00 (časové pásmo GMT-6).

# Register

- A**  
aktualizácie 3  
AT (pomocné technológie)  
účel 33  
vyhľadanie 34
- B**  
bod obnovenia systému,  
vytvorenie 18
- Č**  
čistenie počítača 29  
dezinfekcia 29  
odstránenie špiny a  
nečistôt 29
- D**  
diagnostika 2  
dokumentácia 2
- E**  
elektrostatický výboj 32
- H**  
HP PC Hardware Diagnostics UEFI  
identifikačný kód chyby 24  
používanie 24  
prevzatie 25  
spustenie 24  
HP PC Hardware Diagnostics  
Windows  
identifikačný kód chyby 21  
inštalácia 23  
otvorenie 21,22  
používanie 21  
prevzatie 22,23  
HP Sure Recover 20
- I**  
informácie o produkte 1  
informačné zdroje spoločnosti  
HP 1  
inštalácia 9  
inštalácia, poradie 9
- International Association of  
Accessibility Professionals 34
- K**  
káble  
odpojenie 13  
pripojenie 13  
klávesnica  
bezdrôtové  
synchronizovanie 16
- M**  
monitor  
pripojenie 13  
montážna armatúra 12  
myš  
bezdrôtové  
synchronizovanie 16
- N**  
napájanie  
odpojenie 14  
pripojenie 14  
nastavenia funkcie Remote HP PC  
Hardware Diagnostics UEFI  
používanie 25  
vlastné nastavenie 26  
nástroje systému Windows,  
používanie 18
- O**  
obnova 18,19  
disky 19  
médiá 19  
pamäťová jednotka USB 19  
obnovenie 18  
obnovenie a metódy  
obnovenia 19  
obnovenie systému 19  
obnovovacie médiá 18  
vytváranie pomocou nástroja  
HP Cloud Recovery  
Download Tool 18  
vytváranie pomocou nástrojov  
systému Windows 18  
obnovovacie médiá HP  
obnova 19
- odtlačky prstov, registrácia 14
- P**  
podpora  
informačné zdroje spoločnosti  
HP 1  
všeobecné informačné  
zdroje 1  
pokyny týkajúce sa prevádzky  
počítača 28  
pokyny týkajúce sa ventilácie 28  
pomocné technológie (AT)  
účel 33  
vyhľadanie 34  
poradie spúšťania, zmena 20  
pravidlá pomoci HP 33  
príprava na prepravu 30
- R**  
režim nočného osvetlenia 17  
režim redukcie modrého svetla 17
- S**  
Skype 14  
starostlivosť o počítač 29  
stojan  
odpojenie 9-11  
otočný 9,10  
pripojenie 9,11  
výškovo nastaviteľný 11  
súčasti bočného panela 6  
súčasti na spodnej strane 7  
súčasti predného panela 4  
súčasti zadného panela 5
- Š**  
štandardy a legislatíva,  
prístupnosť 35  
štandardy prístupnosti podľa  
oddielu 508 35
- U**  
umiestnenie ID produktu 7  
umiestnenie sériového čísla 7

## V

vyhodnotenie potrieb v oblasti  
prístupnosti 34

## W

webová kamera 14

Windows

  bod obnovenia systému 18

  obnovovacie médiá 18

  zálohovanie 18

Windows Hello

  používanie 14

## Z

zabezpečenie

  lankový zámok 7

zákaznícka podpora,  
prístupnosť 37

zálohovanie, vytváranie 18

zálohy 18

zámky

  lankový zámok 7

zdroje, prístupnosť 36

zjednodušenie ovládania 33, 34,  
36, 37