

# **Monitor Acer OLED**

**Návod na obsluhu**

Autorské právo © 2023. Acer Incorporated.  
Všetky práva vyhradené.

Návod na obsluhu monitora Acer OLED  
Pôvodné vydanie: 04/2023

V tejto publikácii sa môžu pravidelne vykonávať zmeny v informáciách bez povinnosti oznamovať každému tieto revízie a zmeny. Tieto zmeny budú začlenené do nových vydaní tohto návodu na obsluhu alebo budú vydané doplňujúce dokumenty a publikácie. Táto spoločnosť nevytvára žiadne zastúpenia alebo záruky buď vyslovené, alebo mlčky predpokladané, pokiaľ ide o obsah tohto dokumentu a výslovne odmieta mlčky predpokladané záruky predajnosti alebo vhodnosti pre konkrétny účel.

Do voľného miesta nižšie si poznačte číslo modelu, výrobné číslo, dátum zakúpenia a informácie o mieste zakúpenia. Výrobné číslo a číslo modelu sú uvedené na štítku na vašom počítači. V každej korešpondencii týkajúcej sa vášho zariadenia uveďte výrobné číslo, číslo modelu a informácie o kúpe.

Bez písomného povolenia spoločnosti Acer Incorporated sa zakazuje reprodukovat', ukladať v systémoch na získavanie informácií alebo prenášať v akejkoľvek forme alebo akýmikoľvek prostriedkami, elektronicky, mechanicky, fotokopírovaním, nahrávaním alebo ináč ktorúkoľvek časť tejto publikácie.

Návod na obsluhu monitora Acer OLED

Číslo modelu: \_\_\_\_\_

Výrobné číslo: \_\_\_\_\_

Dátum zakúpenia: \_\_\_\_\_

Miesto zakúpenia: \_\_\_\_\_

Acer a logo Acer sú registrované ochranné známky spoločnosti Acer Incorporated. V tomto dokumente sa uvádzajú názvy alebo ochranné známky iných spoločností iba pre účely identifikácie a patria ich príslušným spoločnostiam.

# Informácie týkajúce sa vašej bezpečnosti a pohodlia

---

## Bezpečnostné pokyny

Pozorne si prečítajte tieto pokyny. Tento dokument uchovajte pre budúce použitie. Dodržiavajte všetky výstrahy a pokyny vyznačené na tomto výrobku.

## Špeciálne poznámky k monitorom OLED

Nižšie uvedené odchýlky sú pre monitor OLED normálne a neznamenujú žiadny problém.

- Žiarivkové svetlo môže pri prvom použití spôsobovať blikanie obrazovky. Napájanie vypnite a znova zapnite, aby ste sa uistili, že blikanie zmizne.
- Jas obrazovky môže byť mierne nerovnomerný v závislosti od vzoru pracovnej plochy, ktorý používate.
- Obrazovka OLED má 99,99 % alebo viac účinných pixelov. Môže zahŕňať 0,01 % chýb alebo menej, ako napríklad chýbajúci pixel alebo stále stietiaci pixel.
- keď je po dobu niekoľkých hodín zobrazený rovnaký obraz, môže po prepnutí obrazu zostať paobraz predchádzajúcej obrazovky, čo spôsobuje charakter obrazovky OLED. Obrazovka v tomto prípade vykompenzuje obnovenie retenčného obrazu a po dokončení tohto procesu sa obrazovka obnoví.

## Čistenie monitora

Pri čistení monitora opatrne postupujte podľa týchto pokynov:

- Monitor pred čistením vždy odpojte od elektrickej siete.
- Na utieranie obrazovky a prednej časti a bokov skrinky používajte mäkkú tkaninu.

## Prístupnosť

K elektrickej zásuvke, do ktorej zapájate sieťový kábel, musí byť ľahký prístup a musí byť umiestnená podľa možnosti čo najbližšie k operátorovi zariadenia. Keď musíte odpojiť sieťový kábel zariadenia, vytiahnite zástrčku z elektrickej zásuvky.

## Bezpečné počúvanie

Sluch si chráňte dodržiavaním týchto pokynov.

- Hlasitosť postupne zvyšujte, až kým nebudete jasne a pohodlne počuť bez skreslenia.
- Hlasitosť po nastavení nezvyšujte, keď sa vaše uši prispôbili.
- Obmedzte dobu počúvania hudby pri vysokej hlasitosti.
- Hlasitosť nezosilňujte na blokovanie hlučného okolia.
- Hlasitosť znížte, ak nepočujete rozprávať ľudí vo vašom okolí.

## Výstrahy

- Tento výrobok nepoužívajte v blízkosti vody.
- Tento výrobok neumiestňujte na nestabilný povrch, stojan alebo stôl. Ak výrobok spadne, môže sa vážne poškodiť.
- Štrbiny a otvory sú určené na vetranie, aby bola zabezpečená spoľahlivá prevádzka výrobku a aby bol chránený proti prehrievaniu. Tieto otvory nesmú byť zablokované alebo zakryté. Otvory nesmú byť nikdy zablokované položením výrobku na posteľ, pohovku, deku alebo iný podobný povrch. Tento výrobok nesmie byť nikdy umiestnený v blízkosti radiátora alebo ohrievača alebo na ňom alebo na vstavanom zariadení, pokiaľ nie je zabezpečené dostatočné vetranie.

- Do výrobku nikdy nekladajte žiadne predmety cez štrbiny v skrinke, pretože môžu prísť do kontaktu s miestami s nebezpečným napätím alebo skratovať diely, čo by mohlo mať za následok požiar alebo úraz elektrickým prúdom. Na výrobok alebo do neho nikdy nelejte žiadne kvapaliny.
- Aby sa zabránilo poškodeniu vnútorných súčastí a vytečeniu batérie, výrobok neumiestňujte na vibrujúci povrch.
- Výrobok nikdy nepoužívajte v športovom, tréningovom ani žiadnom inom vibrujúcom prostredí, kde by mohlo dôjsť k nepredvídanému skratu alebo poškodeniu vnútorných súčastí.

## Používanie elektrického prúdu

- Tento výrobok musí byť prevádzkovaný z toho typu zdroja napájania, ktorý je uvedený na typovom štítku. Ak nie ste si istý, ktorý typ napájania je k dispozícii, poraďte sa so svojim predajcom alebo miestnym dodávateľom elektrickej energie.
- Na sieťovom kábli nesmie byť položený žiadny predmet. Tento výrobok neumiestňujte na miesto, kde by ľudia mohli šliapať na sieťový kábel.
- Ak sa na pripojenie tohto výrobku používa predlžovací kábel, celkový ampérový výkon zariadenia, ktoré je zapojené pomocou predlžovacieho kábla, nesmie prekročiť ampérový výkon predlžovacieho kábla. Uistite sa tiež, že celkový prúdový odber všetkých výrobkov, ktoré sú zapojené do jednej nástennej elektrickej zásuvky, neprekračuje menovitý prúd poistky.
- Zdroj napájania, plochú rozvodku elektrického prúdu alebo elektrickú zásuvku nepreťažujte zapojením veľkého počtu zariadení. Celkové zaťaženie systému nesmie prekročiť 80 % menovitého výkonu prúdovej odbočky. Ak sa používajú ploché rozvodky elektrického prúdu, preťaženie nesmie prekročiť 80 % menovitého vstupného príkonu plochej rozvodky elektrického prúdu.
- Sieťový kábel tohto výrobku je vybavený trojkoľíkovou uzemnenou zástrčkou. Túto zástrčku je možné zapojiť iba do uzemnenej elektrickej zásuvky. Pred zapojením zástrčky napájacieho kábla sa uistite, že elektrická zásuvka je správne uzemnená. Zástrčku nezapájajte do neuzemnenej elektrickej zásuvky. Ak potrebujete podrobnosti, obráťte sa na svojho elektrikára.

### Výstraha!

Uzemňovací kolík je bezpečnostný prvok. Používanie elektrickej zásuvky bez správneho uzemnenia môže mať za následok úraz elektrickým prúdom alebo zranenie.

### Poznámka:

Uzemňovací kolík poskytuje aj dobrú ochranu pred náhlym šumom vytváraným ďalšími susednými elektrickými zariadeniami, ktorý môže rušiť prevádzku tohto zariadenia.

- Tento výrobok používajte iba s dodaným napájacím káblom. Ak musíte vymeniť napájací kábel, dbajte na to, aby nový napájací kábel spĺňal nasledujúce požiadavky: odpojiteľný typ, uvedené v zozname UL/certifikované podľa CSA, typ SPT-2, menovitý výkon minimálne 7 A 125 V, schválený VDE alebo jeho ekvivalentom, maximálna dĺžka 4,6 metra (15 stôp).

## Údržba výrobku

Nepokúšajte sa sami vykonávať údržbu tohto výrobku, pretože otvorením krytov alebo ich odstránením sa môžete vystaviť miestam s nebezpečným napätím alebo iným rizikám. Vykonávanie všetkých opráv zverte kvalifikovaným servisným technikom.

Tento výrobok odpojte od nástennej elektrickej zásuvky a vykonanie opráv zverte servisným technikom v prípade, že:

- napájací kábel je poškodený, rozrezaný alebo rozstrapkaný;
- na výrobok bola rozliata kvapalina;
- výrobok bol vystavený dažďu alebo vode;
- výrobok spadol alebo je poškodená skrinka;
- výrobok vykazuje zreteľnú zmenu vo výkone, čo poukazuje na potrebu údržby;
- výrobok nefunguje normálne podľa návodu na obsluhu.

### Poznámka:

Nastavte iba tie ovládače, ktoré sa uvádzajú v návode na obsluhu, pretože nesprávne nastavenie iných ovládačov môže spôsobiť škodu, ktorá si často vyžaduje rozsiahlu opravu kvalifikovaným technikom, aby zariadenie bolo uvedené do normálneho stavu.

## Potenciálne výbušné prostredia

Zariadenie, ktoré je v akomkoľvek priestore s výbušnou atmosférou, vypnite a riadťe sa podľa všetkých značiek a pokynov. Medzi potenciálne výbušné atmosféry patria tie, kde by ste bežne mali vypnúť motor vozidla. Iskry by v týchto priestoroch mohli spôsobiť výbuch alebo požiar s následným zranením alebo aj smrťou. Zariadenie vypnite v blízkosti skladov, skladovacích a distribučných priestorov; chemických závodov; alebo na miestach, kde prebiehajú trhacie práce. Miesta s potenciálne výbušnou atmosférou sú často, ale nie vždy, označené. Medzi takéto miesta patria podpalubia na lodiach, zariadenia na prenos alebo skladovanie chemických látok, vozidlá používajúce skvapalnený ropný plyn (ako napríklad propán alebo bután) a miesta, kde sa vo vzduchu vyskytujú chemické látky alebo čiastočky, ako napríklad zrno, prach alebo kovové prášky.

## Ďalšie bezpečnostné informácie

Vaše zariadenie a jeho príslušenstvo môžu obsahovať malé diely. Uchovávajte ich mimo dosahu malých detí.

## Informácie týkajúce sa recyklovania zariadení informačných technológií

Spoločnosť Acer je pevne odhodlaná chrániť životné prostredie a na recyklovanie, ako forma využitia a likvidácie použitých zariadení, sa pozerá ako na jednu z najvyšších priorít spoločnosti pri minimalizovaní záťaže na životné prostredie.

V spoločnosti Acer sme si veľmi dobre vedomí vplyvov nášho podnikania na životné prostredie a preto sa snažíme určovať a poskytovať najlepšie pracovné postupy na zníženie dopadu našich výrobkov na životné prostredie.

Viac informácií a pomoc pri recyklovaní nájdete na tejto internetovej stránke:

<https://www.acer-group.com/sustainability/en/our-products-environment.html>

Ďalšie informácie týkajúce sa funkcií a výhod ďalších výrobkov nájdete na lokalite [www.acer-group.com](http://www.acer-group.com).

# Informácie týkajúce sa recyklovania platné pre Spojené štáty americké

Spoločnosť Acer odporúča vlastníkom zariadení informačných technológií (IT), aby zodpovedne recyklovali svoje zariadenia, keď ich už nebudú potrebovať. Spoločnosť Acer ponúka programy a služby na pomoc vlastníkom zariadení pri tomto procese.

Viac informácií o recyklovaní zariadení IT nájdete na lokalite:

<https://www.acer.com/ac/en/US/content/recycling>

## Pokyny pre likvidáciu



Elektronické zariadenie pri jeho likvidovaní neodhadzujte do odpadu. Na minimalizovanie znečistenia a zaistenia najvyššej ochrany celosvetového životného prostredia vykonávajte recykláciu. Viac informácií týkajúcich sa nariadení o odpade z elektrických a elektronických zariadení (WEEE) nájdete na

<https://www.acer-group.com/sustainability/en/our-products-environment.html>

## Vyhlásenie o OLED pixeloch

Zariadenie OLED je vyrobené prostredníctvom vysokopresných výrobných technológií. Niektoré pixle však môžu občas zlyhať alebo sa javiť ako čierne alebo červené bodky. Toto nemá žiadny vplyv na zaznamenaný obraz a nepredstavuje to funkčnú poruchu.

Musí sa dodržiavať nižšie uvedené Vyhlásenie o správe napájania.

- Aktivovanie režimu spánku displeja, ak používateľ nevykoná do 15 minút žiadnu činnosť.
- Pohybom myši alebo stlačením klávesu na klávesnici zobudíte monitor zo stavu vypnutia v aktívnom stave.

## Návrh OLED na zabránenie retencii obrazu

### Image Retention Refresh (Obnovenie retenčného obrazu)

Znižuje to riziko výskytu retenčného obrazu, keď sa monitor používa na obnovenie retenčného obrazu viac ako 4 hodiny, a po vypnutí monitora sa obnovenie retenčného obrazu spustí automaticky. Obnovenie retenčného obrazu môžete tiež spustiť ručne v ponuke OSD.

Monitor zobrazí výstražné hlásenie po spustení procesu obnovenia retenčného obrazu a striedavo začnú blikať modrá a žltá LED kontrolka.

Keď LED kontrolky napájania zhasnú, znamená to, že proces obnovenia retenčného obrazu je dokončený a obnovovanie retenčného obrazu trvá približne 6 minút.

#### Poznámka:

Monitor nevypínajte počas obnovovania retenčného obrazu a napájací kábel neodpájajte od zdroja napájania.

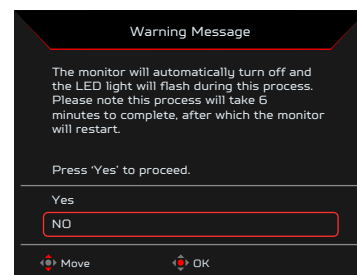
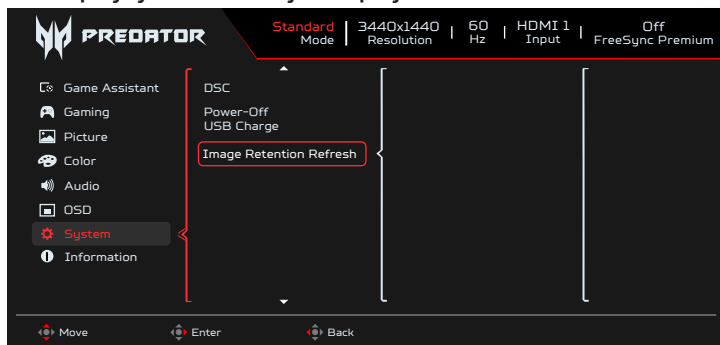

## **TPC (Temporal Peak Control) (Dočasné ovládanie maximálnej svietivosti)**

Ak sa monitor dlhšiu dobu nepoužíva, spustí sa funkcia TPC na postupné zníženie jas obrazovky. Po 1 minúte nečinnosti sa jas obrazovky postupne zníži na 60 % približne za 4,5 minúty. Keď monitor zistí pohyb, svietivosť sa obnoví do 0,5 sekundy.

### **Pohyb obrazovky**

Na zníženie rizika výskytu retenčného obrazu. Keď sa monitor zapne, obrazovka sa pohybuje o niekoľko pixelov v štyroch smeroch.

## **Tipy a informácie pre pohodlné používanie**

Používatelia počítača sa môžu po dlhodobom používaní sťažovať na únavu očí. Používatelia môžu tiež po dlhých hodinách práce pred počítačom riskovať fyzické zranenie. Dlhé pracovné doby, zlé pracovné návyky, stres, neprimerané pracovné podmienky, osobný zdravotný stav a ďalšie faktory veľmi zvyšujú riziko fyzického zranenia.

Nesprávne používanie počítača môže mať za následok syndróm karpálneho tunela, zápal šliach, zápal šľachy alebo šľachového obalu alebo iné svalovo-kostrové poruchy. Na rukách, zápästiach, pleciach, krku alebo chrbte sa môžu vyskytovať tieto symptómy:

- znecitlivenie alebo pálenie alebo pocit mravčenia;
- bolesť, bolestivosť alebo citlivosť;
- bolesť, opuchnutie alebo pulzujúca bolesť;
- stuhnutosť alebo napätosť;
- chlad alebo slabosť.

Ak máte niektorý z týchto symptómov alebo akýkoľvek opakujúci sa iný symptóm alebo opakujúce sa nepohodlie alebo bolesť súvisiacu s používaním počítača, okamžite sa poraďte so svojim lekárom a informujte o tom oddelenie bezpečnosti a ochrany zdravia pri práci vo vašej spoločnosti.

V ďalšej časti sa uvádzajú tipy na pohodlnejšie používanie počítača.

V tomto monitore sa používa obrazovka s nízkym modrým svetlo a pri vynulovaní/režime predvoleného nastavenia vo výrobe vyhovuje štandardom podľa TÜV Rheinland pre hardvérové riešenia s nízkym modrým svetlom (jas: 75 %, Contrast (kontrast): 50 %, CCT: Normálny, vopred nastavený režim: Štandardný).

### **Vyhľadanie pohodlnej zóny**

Ak chcete dosiahnuť maximálne pohodlie, pohodlnú zónu si nájdite nastavením pozorovacieho uhla monitora, používaním opierky alebo zvýšením výšky sedenia. Postupujte podľa nasledujúcich tipov:

- nezostávajú príliš dlho v jednej pevnej polohe;
- nehrbte sa dopredu a nenakláňajte sa dozadu;
- postavte sa a pravidelne sa poprechádzajte, aby ste odstránili napnutie vo svaloch nôh.

### **Starostlivosť o zrak**

Dlhodobé pozeranie, nosenie nesprávnych okuliarov alebo kontaktných šošoviek, prenikavé svetlo, nadmerné osvetlenie miestnosti, nedostatočne zaostrené obrazovky, veľmi malé písmo a displeje s nízkym kontrastom môžu spôsobovať namáhanie očí. V nasledujúcich odsekoch sa uvádzajú návrhy na zníženie namáhania očí.

## Oči

- Oči nechávajú často oddýchnuť si.
- Doprajte očiam pravidelné prestávky pozeraním sa mimo monitora a zameraním sa na bezprostredný bod.
- Často žmurkajte, aby oči nevysychali.

## Displej

- Displej udržiavajte v čistote.
- Hlavu držte vo vyššej úrovni ako je horný okraj displeja, aby oči pri pozeraní sa na stred displeja smerovali nadol.
- Jas a kontrast displeja nastavte na pohodlnú úroveň pre lepšiu čitateľnosť textu a jasnosť grafiky.
- Oslnenie a odrazy odstráňte:
  - umiestnením displeja do takej polohy, aby boky smerovali k oknu alebo akémukoľvek zdroju svetla;
  - minimalizovaním osvetlenia miestnosti pomocou záclon, tienidiel alebo roliet;
  - používaním stolnej lampy;
  - zmenou pozorovacieho uhla displeja;
  - používaním filtra na zníženie oslnenia;
  - používaním tienidla na displej, ako napríklad kus lepenky vysunutý z horného predného okraja displeja.
- Displej nenastavujte do nevhodného pozorovacieho uhla.
- Nepozerajte sa dlho do jasných svetelných zdrojov, ako napríklad otvorené okná.

## Vytvorenie dobrých pracovných návykov

Vypracujte si také pracovné návyky, aby bolo používanie počítača viac uvoľňujúce a produktívnejšie:

- Pravidelne a často si robte krátke prestávky.
- Vykonávajte niektoré naťahovacie cviky.
- Dýchajte čerstvý vzduch tak často, ako je to možné.
- Pravidelne cvičte a udržiavajte si telesnú kondíciu.





## EU Declaration of Conformity

We,

**Acer Incorporated**

8F, 88, Sec. 1, Xintai 5th Rd., Xizhi, New Taipei City 221

And,

**Acer Italy s.r.l.**

Viale delle Industrie 1/A, 20044 Arese (MI), Italy

Tel: +39-02-939-921 ,Fax: +39-02 9399-2913

www.acer.it

<b>Product:</b>	<b>OLED Monitor</b>
<b>Trade Name:</b>	<b>ACER</b>
<b>Model Number:</b>	<b>X45</b>
<b>SKU Number:</b>	<b>X45 xxxxxxxxx</b> <b>("x" = 0~9, a ~ z, A ~ Z, or blank)</b>

We, Acer Incorporated, hereby declare under our sole responsibility that the product described above is in conformity with the relevant Union harmonization legislations as below Directive and following harmonized standards and/or other relevant standards have been applied:

**EMC Directive: 2014/30/EU**

<input checked="" type="checkbox"/> EN55032:2015+AC:2020 Class B	<input checked="" type="checkbox"/> EN 55035:2017+A11: 2020
<input checked="" type="checkbox"/> EN IEC 61000-3-2:2019 Class D	<input checked="" type="checkbox"/> EN61000-3-3:2013+A1: 2019

**LVD Directive: 2014/35/EU**

<input checked="" type="checkbox"/> EN 62368-1: 2014+ A11:2017
--

**RoHS Directive: 2011/65/EU**

<input checked="" type="checkbox"/> EN IEC 63000:2018
---

**ErP Directive: 2009/125/EC**

<input checked="" type="checkbox"/> (EU) 2019/ 2021; EN 50564:2011
--

Year to begin affixing CE marking: 2023.

**RU Jan / Sr. Manager**  
**Acer Incorporated (New Taipei City)**

**May. 25, 2023**  
**Date**



**Acer America Corporation**  
333 West San Carlos St., San Jose  
Suite 1500  
CA 95110, U. S. A.  
Tel : 254-298-4000  
Fax : 254-298-4147  
www.acer.com



## **Federal Communications Commission Supplier's Declaration of Conformity**

This device complies with Part 15 of the FCC Rules. Operation is subject to the following two conditions: (1) this device may not cause harmful interference, and (2) this device must accept any interference received, including interference that may cause undesired operation.

The following local Manufacturer /Importer is responsible for this declaration:

<b>Product:</b>	<b>OLED Monitor</b>
<b>Model Number:</b>	<b>X45</b>
<b>SKU Number:</b>	<b>X45 xxxxxx ("x" = 0~9, a ~ z, A ~ Z, or blank)</b>
<b>Name of Responsible Party:</b>	<b>Acer America Corporation</b>
<b>Address of Responsible Party:</b>	<b>333 West San Carlos St. Suite 1500 San Jose, CA 95110 U. S. A.</b>
<b>Contact Person:</b>	<b>Acer Representative</b>
<b>Phone No.:</b>	<b>254-298-4000</b>
<b>Fax No.:</b>	<b>254-298-4147</b>

# Obsah

<b>Informácie týkajúce sa vašej bezpečnosti a pohodlia .....</b>	<b>ii</b>
Bezpečnostné pokyny.....	ii
Špeciálne poznámky k monitorom OLED .....	ii
Čistenie monitora.....	ii
Prístupnosť .....	ii
Bezpečné počúvanie .....	ii
Výstrahy.....	ii
Používanie elektrického prúdu .....	iii
Údržba výrobku .....	iv
Potenciálne výbušné prostredia .....	iv
Ďalšie bezpečnostné informácie .....	iv
Informácie týkajúce sa recyklovania zariadení informačných technológií.....	iv
Informácie týkajúce sa recyklovania platné pre Spojené štáty americké.....	v
Pokyny pre likvidáciu .....	v
Vyhlásenie o OLED pixeloch.....	v
Návrh OLED na zabránenie retencii obrazu .....	v
Image Retention Refresh (Obnovenie retenčného obrazu).....	v
TPC (Temporal Peak Control) (Dočasné ovládanie maximálnej svietivosti).....	vi
Pohyb obrazovky .....	vi
Tipy a informácie pre pohodlné používanie .....	vi
Vyhľadanie pohodlnej zóny .....	vi
Starostlivosť o zrak.....	vi
Oči .....	vii
Displej.....	vii
Vytvorenie dobrých pracovných návykov .....	vii
<b>Vybalenie.....</b>	<b>1</b>
<b>Nastavenie monitora .....</b>	<b>2</b>
<b>Montáž na stenu .....</b>	<b>3</b>
<b>Predstavenie monitora.....</b>	<b>4</b>
Zapájanie káblov.....	5
Pripojenie sieťového adaptéra a sieťového kábla.....	6
Úspora energie .....	6
Štandard Display Data Channel (DDC) .....	7
Tabuľka štandardnej synchronizácie.....	9
<b>Používanie kontextovej ponuky .....</b>	<b>10</b>
<b>Odstraňovanie problémov .....</b>	<b>19</b>

# Vybalenie

---

Pri vybalovaní zo škatule skontrolujte, či nechýbajú nasledujúce položky, a obalový materiál si uložte pre prípad, že monitor budete musieť v budúcnosti prepravovať.

OLED monitor

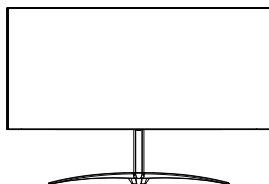

Stručný návod na obsluhu

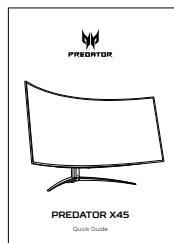

Kábel DP  
(voliteľný)

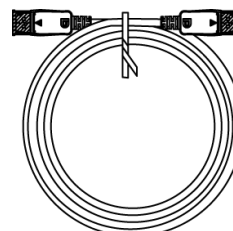

Kábel USB  
(voliteľný)

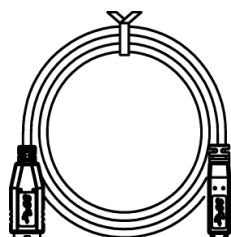

Kábel HDMI  
(voliteľný)

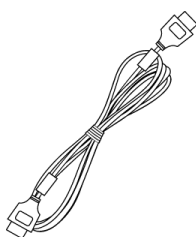

Sieťový napájací kábel



Kábel Type C-C  
(voliteľný)

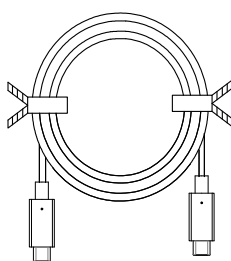

„Táto špecifikácia je určená na profesionálne použitie a skutočná špecifikácia sa môže líšiť podľa regiónov a krajín“

# Nastavenie monitora

Najlepšiu polohu pozerania môžete optimalizovať nastavením naklonenia monitora.

- **Nastavenie výšky**

Výšku monitora nastavte tak, že zatlačíte na jeho hornú časť.

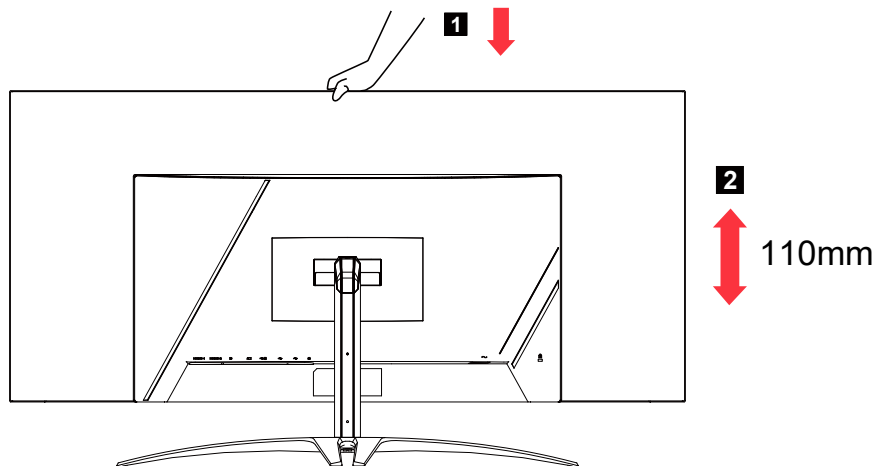

- **Naklonenie**

Príklad rozsahu naklonenia si pozrite na obrázku nižšie.

Obrazovku možno sklopiť do 15-stupňového uhla iba v najvyššom bode.

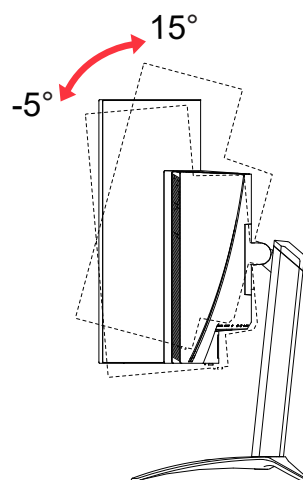

- **Natočenie**

Ak je zabudovaný podstavec, monitor môžete natočiť do najpohodlnejšieho pozorovacieho uhla.

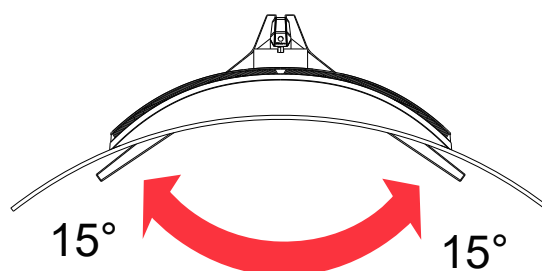

# Montáž na stenu

Príprava na inštaláciu voliteľného nástenného držiaka s ramenom

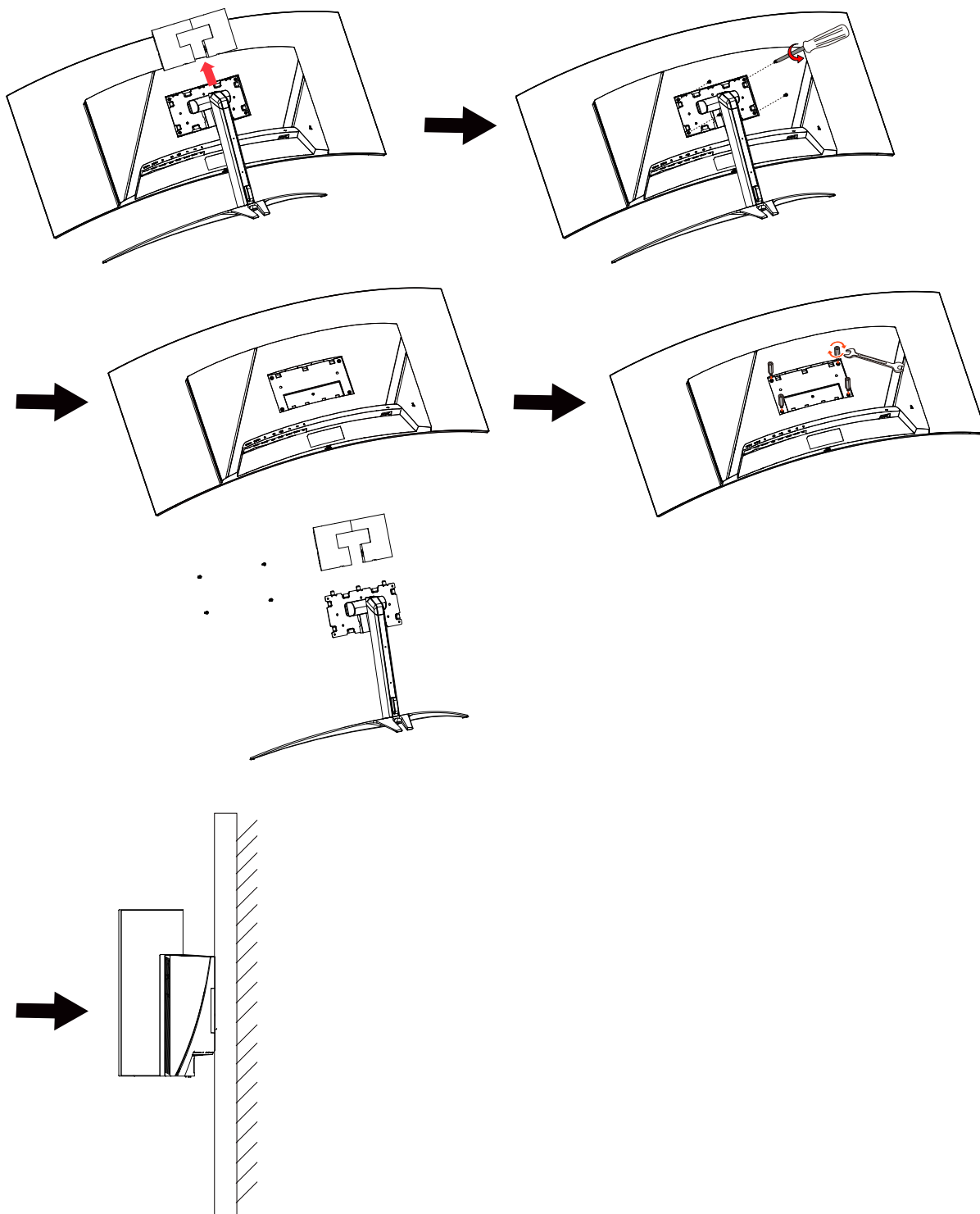

# Predstavenie monitora

---

## Používateľské ovládacie prvky

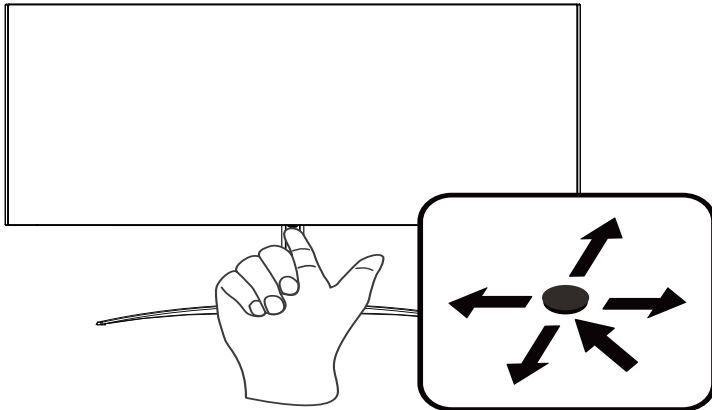

## Externé ovládače

1. Stlačením tohto tlačidla zobrazíte stránku. Jeho opätovným stlačením prejdete na ďalšiu funkciu v rámci ponuky Ponuka funkcií.
2. Jedno prepínacie tlačidlo na zadnej strane rámika displeja funguje ako pákový ovládač. Ak chcete presunúť kurzor, jednoducho prepínajte toto tlačidlo v štyroch smeroch. Ak chcete vybrať požadovanú možnosť, stlačte toto tlačidlo.
3. Tmavosivá znamená, že nefunguje.

## AMD FreeSync Premium:

Táto funkcia umožňuje grafickému zdroju s podporou AMD FreeSync Premium dynamicky nastaviť obnovovací kmitočet zobrazenia na základe počtu snímok typického obsahu za sekundu pre aktualizáciu energeticky účinného zobrazovania s nízkym oneskorením a prakticky bez zadrhávania.

## Spínač KVM:

Vstavaný spínač KVM umožňuje ovládať až 2 počítače pomocou jednej klávesnice a myši, ktoré sú zapojené do monitora.

# Zapájanie káblov

Pri inštalácii monitora vo svojom hostiteľskom systéme postupujte podľa nižšie uvedených krokov:

1. Vypnite počítač a odpojte jeho sieťový kábel od zdroja napájania.
2. Signálny kábel zapojte do vstupného konektora DP (voliteľný) a/alebo HDMI (voliteľný) na monitore a do výstupného konektora DP (voliteľný) a/alebo HDMI (voliteľný) grafickej karty v počítači.
3. Zapojte kábel USB (voliteľný)  
Zapojte kábel USB 3.2 do portu.
4. Zapojte kábel Type C (voliteľný)  
Zapojte kábel Type C do portu pre rýchle nabíjanie.
5. Sieťový kábel monitora pripojte k napájacíemu sieťovému portu na zadnej strane monitora.
6. Sieťové napájacie káble počítača a monitora zapojte do elektrickej zásuvky v blízkosti.
7. Zapojenie HDMI/DP+USB-B do počítača 1 a USB-C do počítača 2 pri ovládaní jednou klávesnicou a myšou, ktoré sú pripojené k monitoru.

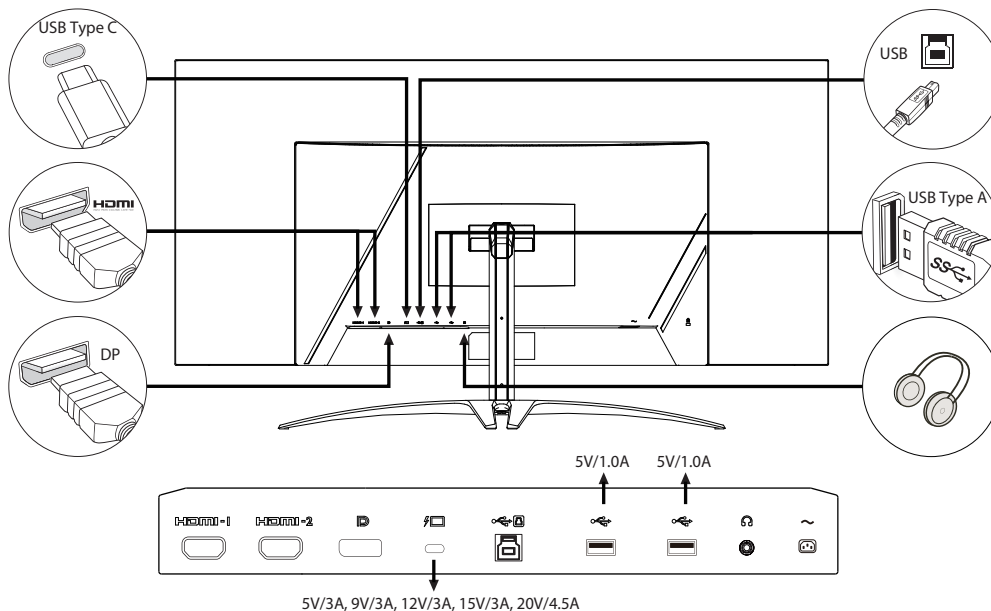

## Poznámka:

- Výstupný konektor Audio je k dispozícii iba v modeli s výstupom zvuku. Ďalšie pokyny nájdete v používateľskej príručke.
- Nabíjanie USB zariadení len v režime jednosmerného prúdu (DC).



## Pripojenie sieťového adaptéra a sieťového kábla

- Najskôr skontrolujte, či typ sieťového kábla, ktorý používate, je správny pre vašu oblasť.
- Monitor je vybavený univerzálnym napájacím zdrojom, ktorý umožňuje prevádzku v oblasti buď s 100/120 V AC prúdom, alebo 220/240 V AC prúdom. Používateľ nemusí vykonať žiadne nastavenie.
- Jeden koniec sieťového kábla zapojte do adaptéra a druhý koniec zapojte do elektrickej zásuvky.
- Zariadenia napájané 120 V striedavým prúdom:
- používate sieťový kábel UL-listed, typ SVT, vodiče a zástrčku pre menovitý prúd 125 V, 10 A.
- Zariadenia napájané 220/240 V striedavým prúdom:
- Používajte sieťový kábel s vodičmi H05VV-F a zástrčkou pre menovitý prúd 250 V, 10A. Tento sieťový kábel musí mať príslušné bezpečnostné schválenia pre krajinu, v ktorej zariadenie bude nainštalované.

## Úspora energie

Riadiaci signál z radiča displeja prepne monitor do režimu „úspory energie“, čo je indikované žltou svetelnou kontrolkou LED.

Stav	Svetelná kontrolka LED
Zapnúť	Modrá
Režim úspory energie	Žltá
Obnovenie retenčného obrazu	Striedavo modrá a žltá

Stavy úspory energie budú udržané až do doby, kým nebude zistený riadiaci signál alebo kým nebude zapnutá klávesnica alebo myš. Čas obnovenia zo stavu OFF (Vypnúť) späť do stavu ON (Zapnúť) je približne 3 sekundy.

Keď začne proces obnovovania retenčného obrazu, striedavo blikajú modrá a žltá LED kontrolka napájania.

# Štandard Display Data Channel (DDC)

Na uľahčenie inštalácie tak dlho, ako váš systém podporuje protokol DDC, sa monitor môže zapojiť a prehrávať. DDC je komunikačný protokol, cez ktorý monitor automaticky informuje hostiteľský systém o svojich možnostiach; napríklad podporované rozlíšenia a príslušné časovanie. Tento monitor podporuje štandard DDC2B.

## Farebný signálny kábel displeja s 20-kolíkovým konektorom

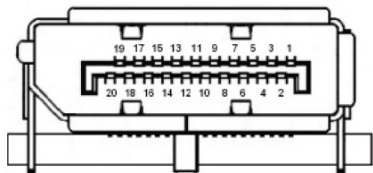

Č. KOLÍKA	Opis	Č. KOLÍKA	Opis
1	ML_Lane 0+	2	GND
3	ML_Lane 0-	4	ML_Lane 1+
5	GND	6	ML_Lane 1-
7	ML_Lane 2+	8	GND
9	ML_Lane 2-	10	ML_Lane 3+
11	GND	12	ML_Lane 3-
13	KONFIG1	14	CONFIG2
15	AUX CH+	16	GND
17	AUX CH-	18	Pripojenie za chodu
19	Späť	20	DP_PWR

## Farebný signálny kábel displeja s 19-kolíkovým konektorom

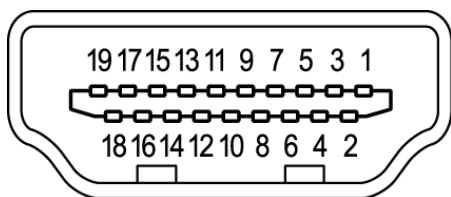

Č. KOLÍKA	Opis	Č. KOLÍKA	Opis
1	TMDS Data2+	2	TMDS Data2, tieneny
3	TMDS Data2-	4	TMDS Data1+
5	TMDS Data1, tieneny	6	TMDS Data1-
7	TMDS Data0+	8	TMDS Data0, tieneny
9	TMDS Data0-	10	TMDS Clock+
11	TMDS Clock, tieneny	12	TMDS Clock-
13	CEC	14	Vyhradený (N.C. v zariadení)
15	SCL	16	SDA
17	Uzemnenie DDC/CEC	18	Napájanie +5 V
19	Zistenie pripojenia za chodu		

## 24-kolíkový konektor kábla USB 3.2 Type C

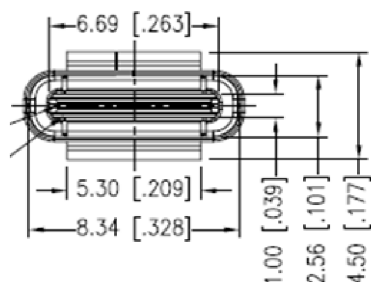

Č. KOLÍKA	Priradenie signálu	Č. KOLÍKA	Priradenie signálu
A1	GND	B12	GND
A2	SSTXp1	B11	SSTXp1
A3	SSTXn1	B10	SSTXn1
A4	VBUS	B9	VBUS
A5	CC1	B8	CC1
A6	Dp1	B7	Dp1
A7	Dn1	B6	Dn1
A8	SBU1	B5	SBU1
A9	VBUS	B4	VBUS
A10	SSTXn2	B3	SSTXn2
A11	SSTXp2	B2	SSTXp2
A12	GND	B1	GND

## Tabuľka štandardnej synchronizácie

REŽIM VESA			
REŽIM	Rozlíšenie		
1	VGA	640x480	60Hz
2	MAC	640x480	66.66Hz
3	VGA	640x480	72Hz
4	VGA	640x480	75Hz
5	VESA	720x400	70Hz
6	SVGA	800x600	56Hz
7	SVGA	800x600	60Hz
8	SVGA	800x600	72Hz
9	SVGA	800x600	75Hz
10	MAC	832x624	75Hz
11	XGA	1024x768	60Hz
12	XGA	1024x768	70Hz
13	XGA	1024x768	75Hz
14	MAC	1152x870	75Hz
15	VESA	1152x864	75Hz
16	VESA	1280x960	60Hz
17	SXGA	1280x1024	60Hz
18	SXGA	1280x1024	75Hz
19	VESA	1280x720	60Hz
20	WXGA+	1440x900	60Hz
21	WSXGA+	1680x1050	60Hz
22	FHD	1920x1080	60Hz
23	FHD	1920x1080	100Hz
24	FHD	1920x1080	120Hz (DP/Type-C)
25	QHD	2560x1440	120Hz (DP/Type-C)
26	QHD	3440x1440	85Hz
27	QHD	3440x1440	100Hz
28	QHD	3440x1440	120Hz (DP/Type-C)
29	QHD	3440x1440	144Hz (DP/Type-C)
30	QHD	3440x1440	240Hz (DP/Type-C)
31	UHD	3840x2160	60Hz

# Používanie kontextovej ponuky



## Poznámka:

Nasledujúci obsah slúži len ako všeobecná pomôcka. Špecifikácie aktuálneho výrobku môžu byť odlišné.

OSD (zobrazenie na obrazovke) možno používať na úpravu nastavení OLED monitora. Stlačením tohto tlačidla otvorte OSD. OSD môžete použiť na úpravu kvality obrazu, polohy OSD a všeobecné nastavenia. Podrobnejšie nastavenia nájdete na nasledujúcej strane:

## Hlavná stránka

	<ol style="list-style-type: none"><li>1. Klávesová skratka 1 Modes (Režimy), Volume (Hlasitosť), Gamma (Gama), Brightness (Jas), Contrast (Kontrast), Low Blue Light (Nízke modré svetlo), USB Port Select (Výber US B portu)</li><li>2. Klávesová skratka 2 Modes (Režimy), Volume (Hlasitosť), Gamma (Gama), Brightness (Jas), Contrast (Kontrast), Low Blue Light (Nízke modré svetlo), USB Port Select (Výber US B portu)</li><li>3. Klávesová skratka 3 Klávesová skratka Input Switch (Prepínač vstupu)</li><li>4. Hlavná ponuka</li></ol>
---	--

## Klávesová skratka 1 (predvolené: Štandardný režim)

Výber herného režimu (G1, G2, G3) na použitie toho, ktorý profil definovaný používateľom sa má použiť alebo režim scenára (User (Používateľ), Standard (Štandardná), ECO (EKO), Graphics (Grafika), Movie (Film))

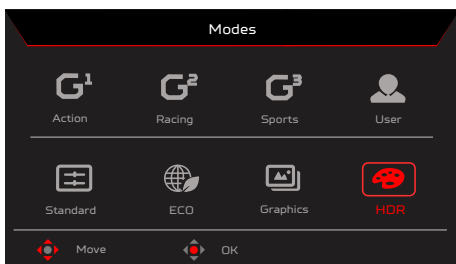

## Klávesová skratka 2 (predvolené: Peak white (nits)) (Vrcholná úroveň bielej)

Otvorte okno na ovládanie jasů a vyberte nastavenie svojho uprednostňovaného jasů. Po skončení stlačte tlačidlo OK a aktuálnu stránku zatvorte a uložte.

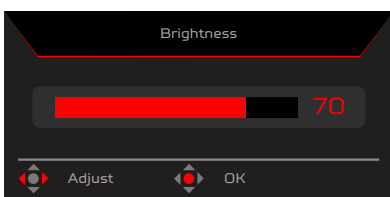



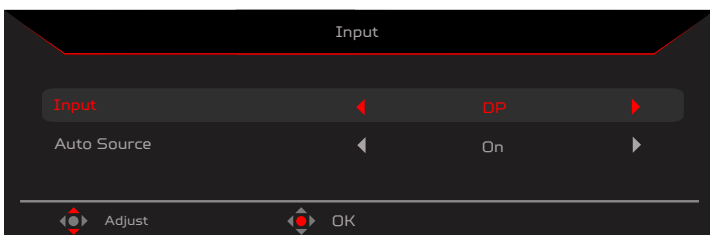

## Klávesová skratka 3 (výber vstupu)

Otvorte okno na ovládanie vstupu a zvolte HDMI1(2.0), HDMI2(2.0), DP, DP ALT alebo Auto Source (Automatický zdroj). Po skončení stlačte ľavé tlačidlo na pákovom ovládači a aktuálnu stránku zatvorte alebo stlačte tlačidlo OK na ovládanie funkcií.

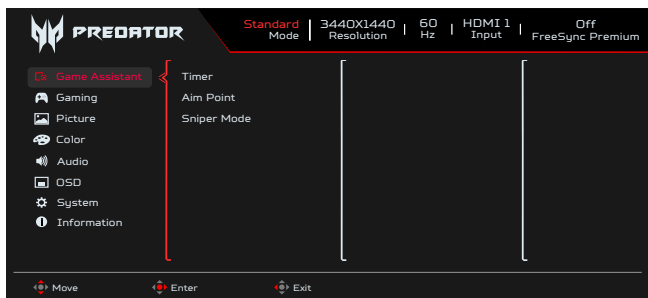







## Hlavná ponuka

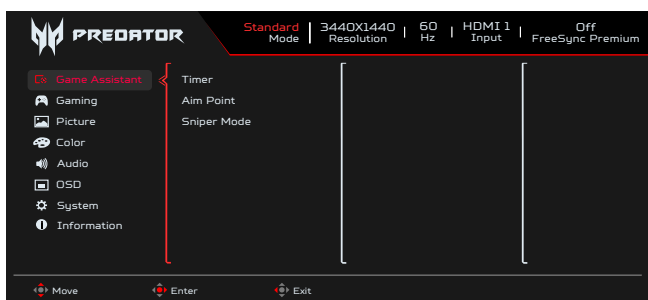

1. OSD otvorte stlačením klávesu MENU (Ponuka).
2. Pákový ovládač  prepnete hore  alebo dolu  a z OSD vyberte funkciu. Prepnutím doprava prejdite na prvok, ktorý chcete nastaviť, a stlačením pákového ovládača vojdite do tohto prvku.

## Game Assistant (Herný asistent)



1. OSD otvorte stlačením klávesu MENU (Ponuka).
2. Pákový ovládač prepnete  hore  alebo dolu  a z OSD vyberte Game Assistant (Herný asistent). Potom prepnete doprava na funkciu, ktorú chcete nastaviť, a stlačením pákového ovládača vojdite do tejto funkcie.
3. Prepnete hore  alebo dolu  do riadiacich funkcií.
4. Ponuka Game Assistant (Herný asistent) sa môže používať na nastavenie časovača, zámerného bodu a režimu ostreľovača.
5. Timer (Časovač): OSD zobrazuje časovač v hornej ľavej časti monitora.



### Poznámka:

1. Ak používateľ zvolí 30 minút, OSD spustí časovač od hodnoty 30:00 po 00:00.
2. Keď je časovač nastavený na zapnutie, zámerný bod a číslo obnovovacej frekvencie sú vytieňované.

6. Aim Point (Zámerný bod): Služi na zobrazenie bodu cielenia na obrazovke pre hry so strelbou.



### Poznámka:

Ak je klávesová skratka alebo hlavná ponuka zatvorená, spustí sa „zámerný bod“.

7. Sniper Mode (Režim ostreľovača): Prístupnosť hier.

- Scope Mode (Režim dosahu)
  - Scope Ratio (Pomer dosahu): Na ovládanie pomeru zväčšenia obsahu.
  - Scope Size (Veľkosť dosahu): Na ovládanie veľkosti rozsahu okna.
  - Scope with Night Vision (Dosah s nočným videním): Na ovládanie efektu nočného pozerania.
- Scope Ratio (Pomer dosahu): Zvoľte pomer rozsahu (1,5-krát, 2-krát, 4-krát), predvolené je 2-krát.
- Scope Size (Veľkosť dosahu) : Zvoľte veľkosť rozsahu (malý, stredný, veľký), predvolené je stredný.
- Scope with Night Vision (Dosah s nočným videním): Filtrovanie kanála R a B.

Rozsah s nočným videním: Off (Vypnúť)







Rozsah s nočným videním: On (Zapnúť)

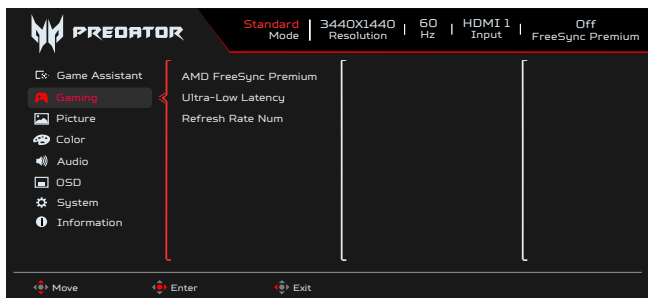

## Gaming (Hry)



1. OSD otvorte stlačením klávesu MENU (Ponuka).
2. Prepnutím pákového ovládača  hore  alebo dolu  vyberte z OSD Gaming (Hranie). Potom pákový ovládač prepnete doprava na funkciu, ktorú chcete nastaviť, a stlačením pákového ovládača vstúpte do nej.
3. Prepnete hore  alebo dolu  do riadiacich funkcií.
4. Ponuka Gaming (Hranie) sa môže použiť na nastavenie AMD FreeSync Premium, Ultra-Low Latency (Veľmi nízke oneskorenie), Refresh Rate Num (Číslo obnovovacej frekvencie).
5. AMD FreeSync Premium: Slúži na ovládanie AMD FreeSync Premium alebo vypnutie; štandardne je On (Zapnutý).
6. Refresh rate num (Hodnota obnovovacej frekvencie): Slúži na zobrazenie aktuálnej obnovovacej frekvencie panela na obrazovke.



### Poznámka:

Ak je funkcia AMD FreeSync Premium nastavená na set "On", V Frequency v OSD sa zmení.

7. Ultra-Low Latency (Ultra nízke oneskorenie): Nastavením na On (ZAP.) urýchlite dobu spracovania zapínania displeja.







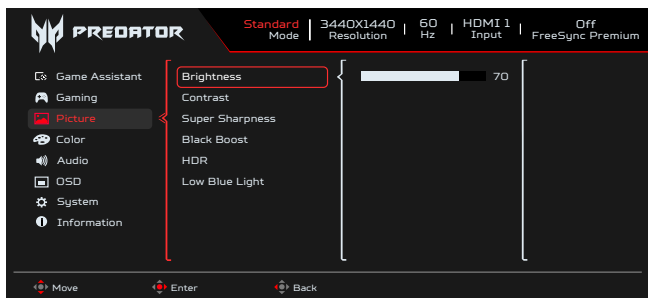

### Poznámka:

- Ultra-Low Latency (Veľmi nízka frekvencia) nepodporuje režim prekladaného videa.
- Ultra-Low Latency (Veľmi nízka frekvencia) nepodporuje V frekvenciu nižšiu ako 48 Hz.
- Ultra-Low Latency (Veľmi nízka frekvencia) nepodporuje rozlíšenia pod 800 x 600.
- Ultra-Low Latency (Veľmi nízka frekvencia) podporuje iba široký režim = Celá obrazovka a je vytieňované.
- AMD FreeSync Premium je „Off“ (Vypnuté), Ultra-Low Latency (Veľmi nízka frekvencia) môže ovládať „On“ (Zapnúť) alebo „Off“ (Vypnúť).
- AMD FreeSync Premium je „On“ (Zapnuté), Ultra-Low Latency (Veľmi nízka frekvencia) sa automaticky nastavuje na „On“ (Zapnúť) a je vytieňované
- Podrobnú definíciu a informácie o tejto funkcii nájdete v špecifikáciách Acer Ultra-Low Latency.

## Picture (Obraz)



1. Brightness (Jas): jas môžete upraviť v rozsahu 0 až 100.
2. OSD otvorte stlačením klávesu MENU (Ponuka).
3. Prepínaním pákového ovládača  nahor  alebo nadol  vyberte z ponuky OSD Picture (Obraz). Prepnutím doprava prejdite na prvok, ktorý chcete nastaviť, a stlačením pákového ovládača vojdite do tohto prvku.
4. Prepnutím pákového ovládača  doľava  alebo doprava  nastavte posuvné stupnice.



### Poznámka:

Nastavte vyváženosť medzi svetlými a tmavými odtieňmi. Predvolený jas sa bude líšiť v závislosti od oblasti predaja.

5. Contrast (Kontrast): kontrast môžete upraviť v rozsahu 0 až 100.



### Poznámka:

služi na nastavenie stupňa rozdielu medzi svetlými a tmavými oblasťami.

6. Super Sharpness (Super ostrosť): Technológia Super Sharpness (Super ostrosť) dokáže simulovať obrazy s vysokým rozlíšením tak, že zvýši hustotu pixlov pôvodného zdroja na dosiahnutie ostrejšieho a čistejšieho obrazu. Túto funkciu buď zapnete, alebo vypnete.

- Black Boost (Zosilnenie čiernej): stupeň čiernej môžete upraviť v rozsahu 0 až 10. Vylepšuje odtiene zvýšením jasnosti bez zmeny svetlejších odtieňov.



**Poznámka:**

Ak je obraz veľmi jasný alebo má viac oblastí zatienenia, upravenie tohto nastavenia môže viesť k viditeľným zmenám v obraze.

- Low Blue Light (Nízke modré svetlo): Displej používať panel s nízkym modrým svetlom. Pri vynulovaní/režime predvoleného nastavenia vo výrobe vyhovuje štandardom podľa TÜV Rheinland pre hardvérové riešenia s nízkym modrým svetlom (Low Blue Light (Nízke modré svetlo)= Štandardné, Úroveň 1, Úroveň 2, Úroveň 3, Úroveň 4).
- HDR: Reprodukujú dynamickejší rozsah svetelnosti pri súčasnom zachovaní detailov na najtmavších a najjasnejších oblastiach. Výber z Off (Vypnúť) (funkcia je vypnutá), Auto (Automaticky) (funkcia HDR je automaticky uplatnená na zlepšenie obrazu na obrazovke).



**Poznámka:**

Ak nastavíte funkciu HDR na Auto (Automaticky).

- Režim a Color Space (Farebný priestor) sú automaticky nastavené na HDR.
- Contrast (Kontrast), Black Boost (Zvýšenie čiernej), Gray Scale Mode (Režim stupnice šedej), 6-axis Hue (6-osový odtieň), 6-axis Saturate (6-osové nasýtenie) budú vyčísľované.

## Color (Farby)



- OSD otvorte stlačením klávesu MENU (Ponuka).
- Pákový ovládač prepnete hore alebo dolu a farbu vyberte z ponuky OSD. Potom prepnete doprava na funkciu, ktorú chcete nastaviť, a stlačením pákového ovládača vstúpte do nej.
- Posuvné stupnice nastavte alebo vyberte funkciu tak, že pákový ovládač prepnete doľava alebo doprava.
- Ponuka Color (Farby) sa môže použiť na nastavenie Modes (Režimy), Color Space (Farebný priestor), Grayscale Mode (Režim odtieňov sivej), Gamma (Gama), Colour Temp (Teplota farieb), 6-axis Hue (6-osový odtieň), 6-axis Saturate (6-osová sýtosť).
- Modes (Režimy): Otvorte ponuku s ponukami klávesových skratiek. Podrobné pravidlá si pozrite v špecifikácii režimov.

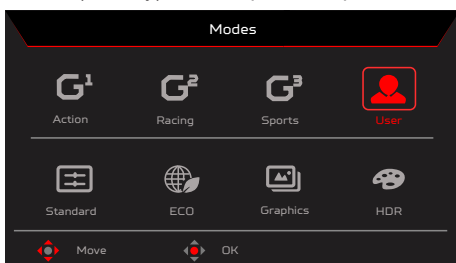

**Action (Akcia):** Používatelia môžu pre lepšie farebne zodpovedajúce znázornenie s akčnou hrou alebo filmom upraviť niektoré parametre a sami ich uložiť.

**Racing (Preteky):** Používatelia môžu pre lepšie farebne zodpovedajúce znázornenie s pretekárskou hrou alebo filmom upraviť niektoré parametre a sami ich uložiť.

**Sports (Šport):** Služi na lepšie zosúladienie farieb pre športovú hru alebo film; používatelia môžu niektoré parametre sami upraviť a uložiť.

**User (Používateľ):** Uplatňuje používatelmi stanovenú kombináciu nastavení obrazu. Standard (Štandardná): Pre základné používanie počítača (predvolené nastavenie).

**ECO (EKO):** Služi na šetrenie elektrickou energiou pri nižšej spotrebe energie a nastavení minimálneho jasnosti pre všetky spustené programy.



**Graphics (Grafika):** Pre lepšie farebne zodpovedajúce znázornenie s grafikou.

**Movie (Film):** Pre lepšie farebne zodpovedajúce znázornenie s filmom je obsah počítača HDR, režimy sú vytieňované a nie sú dostupné.



**Poznámka:**

Obsah počítača je HDR, režimy sú vytieňované a nie sú dostupné.

6. Color Space (Farebný priestor): Môžete vybrať sRGB, Rec.709, EBU, DCI, SMPTE-C a General (Všeobecné).



**Poznámka:**

Color Space (Farebný priestor) = sRGB až General (Všeobecné), The Modes (Režimy) = Standard (Štandardné).

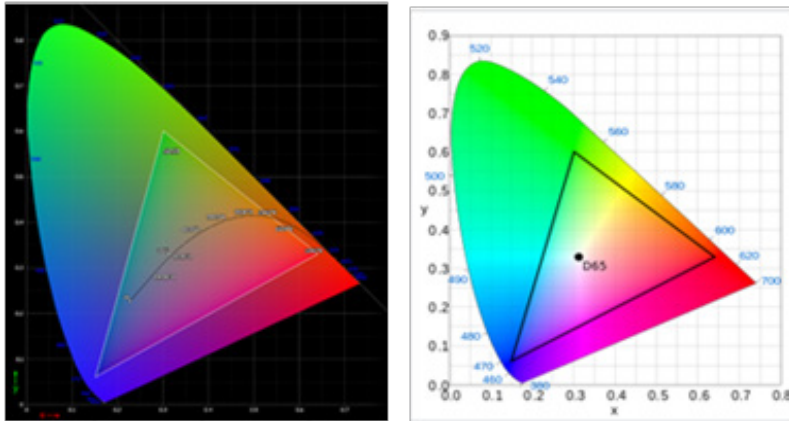

- CIE 1931 kladná a záporná odchýlka 0,05.
- Obsah počítača je HDR, režimy sú vytieňované a nie sú dostupné.
- Neuvádza sa znamená, že sa musí dodržiavať hodnota aktuálneho parametra (napr. Hodnota štandardného parametra).
- Režimy = zvolené je (Action (Akčný)/Racing (Preteky)/Sports (Športy)/User (Používateľ)/Standard (Štandardný)/ECO (EKO)/Graphics (Grafika)/Movie (Film)); farebný priestor je automaticky nastavený na „General“ (Všeobecný).
- Color Space (Farebný priestor) = (sRGB/Rec.709/EBU/DCI/SMPTE-C), ak sa musí nastaviť parameter, filmy neprejdú do režimu User (Používateľ) s výnimkou Color Space (Farebný priestor) = „General“ (Všeobecný).
- Color Space (Farebný priestor) = (sRGB/Rec.709/EBU/DCI/SMPTE-C), režim Grayscale (Stupnica šedej) je vytieňovaný a nie je dostupný.
- Color Space (Farebný priestor) = (sRGB/Rec.709/EBU/DCI/SMPTE-C), 6-Axis Hue & Saturate (6-osový odtieň a Nasýtenie) je vytieňovaný a nie je dostupný.
- Color Space (Farebný priestor) = (sRGB/Rec.709/EBU/DCI/SMPTE-C), (Light & Color) Sensor (Snímač svetla a farieb) sú vytieňované a nie sú dostupné.

After the following functions are enabled, the ColorSense is grayed out and disabled.						
PC Content	HDR					
Color Space	sRGB	Rec.709	EBU	DCI	SMPTE-C	
After the ColorSense is started, the following functions will be grayed out and disabled.						
Function	Contrast	Color Temp.	Blue Light	6-axis Hue	6-axis Saturate	Grayscale Mode

7. Grayscale Mode (Režim odtieňov sivej): Výber režimu Grayscale (Odtiene sivej).

- On (Zapnúť): Iba farebné efekty čiernej a bielej.
- Off (Vypnúť): Normálny farebný efekt.



8. Režim Gamma (Gama) umožňuje nastaviť tón svetivosti. Predvolená hodnota je 2,2 (štandardná hodnota pre Windows). Rozsahy nastavenia sú 1,8, 2,0, 2,2, 2,4 alebo 2,6.
9. Color Temp (Teplota farieb): Môžete zvoliť teplotu farieb ako warm (teplá), Normal (normálna), cool (studená), Blue light (Modré svetlo) alebo User (Používateľská).

**Warm (Teplá):** Zvyšuje teplotu farieb. Obrazovka sa s červeným/žltým odtieňom javí teplejšia. Toto je štandardný predvolený režim.

**Normal (Normálna):** Načítava normálne nastavenia farieb monitora.

**Cool (Studená):** Znižuje teplotu farieb. Obrazovka sa s modrým odtieňom javí studenšia.

**Low Blue Light (Nizke modré svetlo):** Znižuje úroveň modrého svetla vyžarovaného z obrazovky a pozeranie je pre vaše oči pohodlnejšie.

**User (Používateľ):** Umožňuje ručne upraviť nastavenia farieb.

- 6-axis Hue (6-osový odtieň): Nastavte Red Hue (Červený odtieň), Green Hue (Zelený odtieň), Blue Hue (Modrý odtieň), Yellow Hue (Žltý odtieň), Magenta Hue (Purpurový odtieň), Cyan Hue (Zelenomodrý odtieň) alebo Reset (Vynulovať).

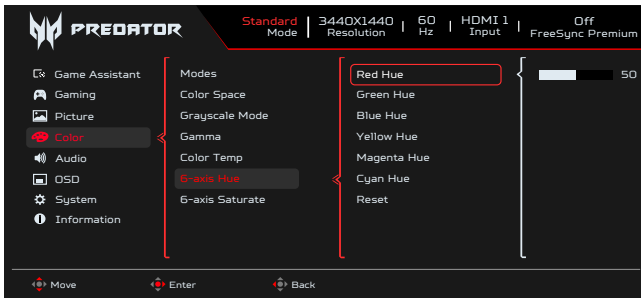

- 6-axis Saturate (6-osová sýtosť): Nastavte Red Saturate (Sýta červená), Green Saturate (Sýta zelená), Blue Saturate (Sýta modrá), Yellow Saturate (Sýta žltá), Magenta Saturate (Sýta purpurová), Cyan Saturate (Sýty zelenomodrý odtieň) alebo Reset (Vynulovať).

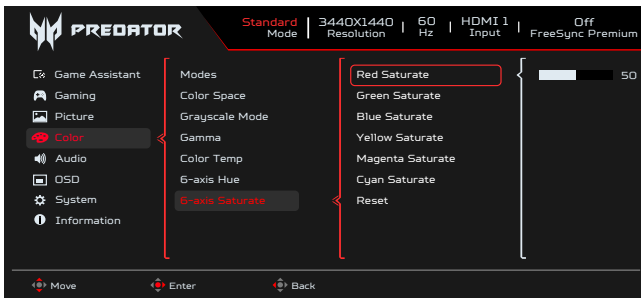

## Audio (Zvuk)

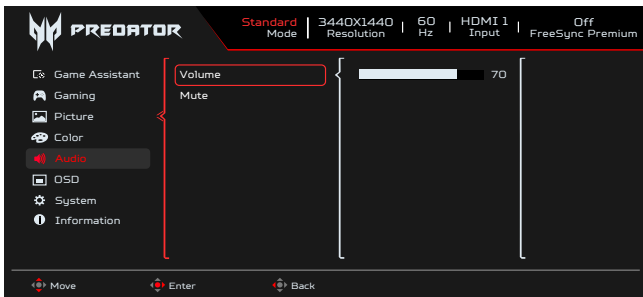

- OSD otvorte stlačením klávesu MENU (Ponuka).
- Pákový ovládač prepnete hore alebo dolu a z OSD vyberte Audio (Zvuk). Potom prepnete doprava na funkciu, ktorú chcete nastaviť, a stlačením pákového ovládača vojdete do tejto funkcie.
- Posuvné stupnice nastavte alebo vyberte funkciu tak, že pákový ovládač prepnete doľava alebo doprava.
- Ponuka Audio (Zvuk) sa môže použiť na nastavenie hlasitosti a stlmenia.
- Volume (Hlasitosť): Nastavte hlasitosť.
- Mute (Stlmiť): Služi na zapnutie/vypnutie stlmenia.

## OSD

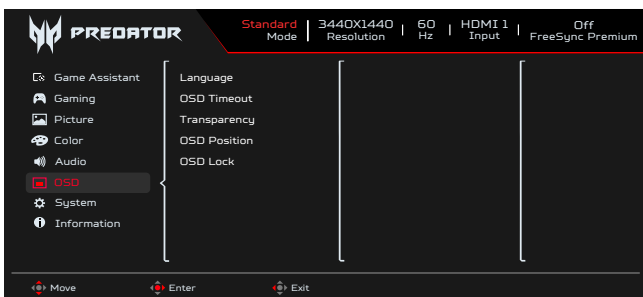

- OSD otvorte stlačením klávesu MENU (Ponuka).
- Pákový ovládač prepnete hore alebo dolu a možnosť OSD vyberte z ponuky OSD. Potom prepnete doprava na funkciu, ktorú chcete nastaviť, a stlačením pákového ovládača vojdete do tejto funkcie.
- Posuvné stupnice nastavte alebo vyberte funkciu tak, že pákový ovládač prepnete doľava alebo doprava.
- Ponuka OSD sa môže použiť na nastavenie Language (Jazyk), OSD Timeout (Časový limit pre vypnutie OSD), Transparency (Priehľadnosť), OSD Lock (Zablokovanie OSD).
- Language (Jazyk): Služi na nastavenie jazyka OSD.
- OSD Timeout (Časový limit pre vypnutie OSD): Služi na úpravu časového oneskorenia pre vypnutie ponuky OSD.

7. Transparency (Priehľadnosť): Služi na voľbu priehľadnosti v hráčskom režime. Transparentnosť môže byť 0 (OFF (VYP.)), 20, 40, 60 alebo 80 %.
8. OSD Position (Pozícia OSD): Štandardná poloha OSD je v strede a poloha zobrazenia sa môže meniť (hore vľavo, hore vpravo, dole vpravo, Standard (Štandardná), dole vľavo a v strede).
9. OSD Lock (Zablokovanie OSD): Služi na zapnutie/vypnutie zablokovania OSD.



**Poznámka:**

Zamknutá ponuka OSD:

- OSD Lock (Zámok OSD) nastavte na „On“ (Zap.) pomocou možnosti OSD a stlačením klávesu „Enter“ vykonajte funkciu All Key lock (Zamknúť všetky klávesy).
- V strede obrazovky sa zobrazí hlásenie „OSD zablokované“.
- LED svetelné kontrolky sa zmenia z modrého na oranžové svetlo.
- Ak chcete, aby sa na obrazovke zobrazila výzva „OSD Locked“ (Ponuka OSD je zamknutá), stlačte ľubovoľné tlačidlo.

OSD odblokované:

- Pri bežných podmienkach zobrazenia sa stlačením „Navi Key“ (Navigačný kláves) v strede na viac ako 3 sekundy spustí „OSD Unlock“ (Odblokovanie OSD).
- V strede obrazovky sa zobrazí hlásenie „Odblokovanie OSD“.
- LED osvetlenie sa vráti na modrú farbu.

## System (Systém)

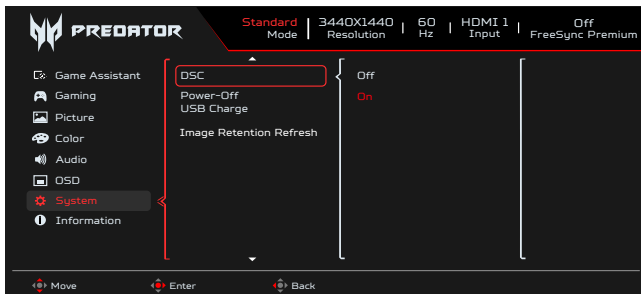
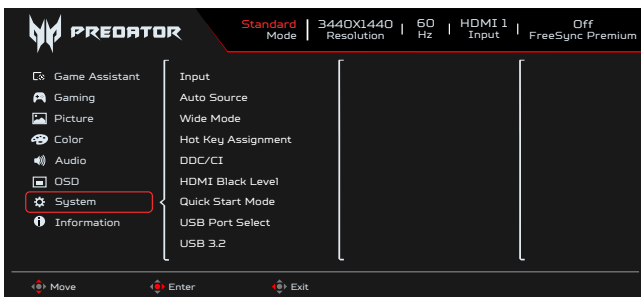

1. OSD otvorte stlačením klávesu MENU (Ponuka).
2. Pákový ovládač prepnete hore alebo dolu a možnosť System (Systém) vyberte z ponuky OSD. Potom prepnete doprava na funkciu, ktorú chcete nastaviť, a stlačením pákového ovládača vojdite do tejto funkcie
3. Prepnutím hore alebo dolu ovládate funkcie.
4. Ponuka System (Systém) sa môže použiť na nastavenie možností Input (Vstup), Auto Source (Zdroj zvuku), Wide Mode (Široký režim), Hot Key Assignment (Priradenie klávesovej skratky), DDC/CI, HDMI Black Level (Úroveň čiernej HDMI), Quick Start Mode (Režim Rýchly štart), USB Port Select (Vybrať USB port), USB 3.2, DSC, Power-off USB Charge (Vypnúť nabíjanie cez USB), Image Retention Refresh (Obnovovacia frekvencia obrazu).
5. Input (Vstup): Zdroj vyberte z HDMI1(2.0), HDMI2(2.0), DP, DP ALT.
6. Auto Source (Automatická voľba zdroja): Štandardne je nastavený na „Zapnuté“, čo podporuje automatické hľadanie zdroja signálu v poradí.



**Poznámka:**

Pri použití funkcie Surround (Priestorový) musí byť položka Auto Source (Automatická voľba zdroja) nastavená na „Off“ (Vyp.).

7. Wide Mode (Široký režim): Môžete zvoliť používaný pomer strán pre obrazovku. Možnosti sú Na celú obrazovku, Pomer strán 1:1 a 21:9.
8. Priradenie prístupový kláves: Vyberte funkciu klávesovej skratky 1 alebo klávesovej skratky 2 (Modes (Režimy), Brightness (Jas), Volume (Hlasitosť), Gamma (Gama), Contrast (Kontrast), Low Blue Light (Nízke modré svetlo), USB Port Select (Vyber US B portu))



**Poznámka:**

Klávesová skratky 1 a klávesová skratka 2 nemôžu opakovať rovnakú funkciu.

9. DDC/CI: umožňuje upraviť nastavenia monitora pomocou softvéru v PC.



**Poznámka:**

DDC/CI, skratka pre Display Data Channel/Command Interface (Rozhranie na prenos dát medzi monitorom a počítačom), umožňuje odosielať ovládače monitora pomocou softvéru.

- DDC/CI, skratka pre Display Data Channel/Command Interface (Rozhranie na prenos dát medzi monitorom a počítačom), umožňuje odosielať ovládače monitora pomocou softvéru.
  - Nástroje Widget musia správne fungovať pri nastavovaní DDC/CI na „On“ (Zap.).
10. HDMI Black level (Stupeň čiernej pre HDMI): Vyberte túto možnosť, ak chcete nastaviť stupeň čiernej pre HDMI.
11. Quick start mode (Režim Rýchly štart): Môžete zvoliť Off (Vyp.) alebo On (Zap.). Ak chcete zvýšiť rýchlosť spustenia, funkciu vypnite.
12. USB Port Select (Výber US B portu): USB port vyberte z portov B-Type a C-Type.
13. USB 3.2: Štandardne je „On“ (Zap.). Môže ovládať stanovenie šírky pásma USB.
- USB 3.2 = „On“ (Zap.) predvoľba.
14. DSC: Štandardne je „On (Zapnúť)“ a podpora DP a DP ALT má funkciu DSC.



**Poznámka:**

DSC = „On“ (Zap.) je predvoľba

- Iba podpora DP a DP ALT, HDMI musí byť vytieňované a nedostupné.
- Ak má podporovať maximálne rozlíšenie, pozrite si časť „Max Refresh Rate“ (Maximálna obnovovacia frekvencia).

DSC = „Off“ (Vyp.)

- Niektoré zariadenia, ako napríklad mobilné telefóny a DSC musia byť nastavené na „Off (Vypnúť)“, aby mohli správne zobrazovať.
  - Rozlíšenia, ktoré môžu byť podporované, budú závisieť od možností grafických kariet a nemusia zobrazovať 4 K - (144/160) Hz.
15. Power-off USB Charge (Nabíjanie pomocou rozhrania USB vo vypnutom stave): Vyberte „On“ na privádzanie energie do portu USB a výberom „Off“ (Vyp.) zapnete režim DC off/Úspora energie.



**Poznámka:**

- Aby bol tento displej v súlade s medzinárodnými energetickými štandardmi, aktuálne je nastavený do režimu úspory energie, ktorý vypína niektoré funkcie, keď je displej v režime spánku (pohotovostný režim) a je v stave vypnutia napájania (vypnutý jednosmerný prúd).
- Po zapnutí „Power-off USB Charge“ (Vypnutie nabíjania cez USB) za zapnú všetky funkcie displeja a môže spotrebúvať viac energie.
- Port USB sa musí pred prevádzkovaním pripojiť podľa tohto obrázka. (Napríklad snímať adresu Mac/SN)

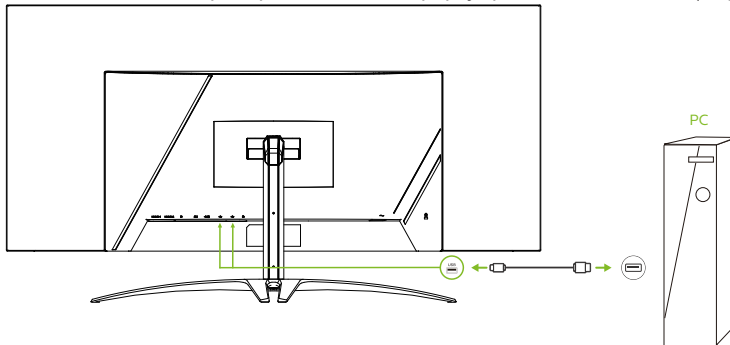

16. Image Retention Refresh (Obnovenie retenčného obrazu): Znižuje to riziko výskytu retenčného obrazu, keď sa monitor používa na obnovenie retenčného obrazu viac ako 4 hodiny, a po vypnutí monitora sa obnovenie retenčného obrazu spustí automaticky. Obnovenie retenčného obrazu môžete tiež spustiť ručne v ponuke OSD.

Monitor zobrazí výstražné hlásenie po spustení procesu obnovenia retenčného obrazu a striedavo začnú blikať modrá a žltá LED kontrolka.

Keď LED kontrolky napájania zhasnú, znamená to, že proces obnovenia retenčného obrazu je dokončený a obnovovanie retenčného obrazu trvá približne 6 minút.



**Poznámka:**

Monitor nevypínajte počas obnovovania retenčného obrazu a napájací kábel neodpájajte od zdroja napájania.

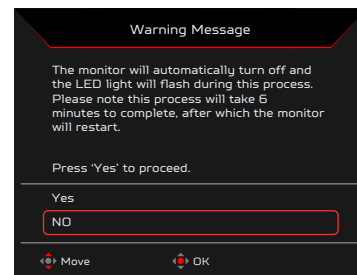
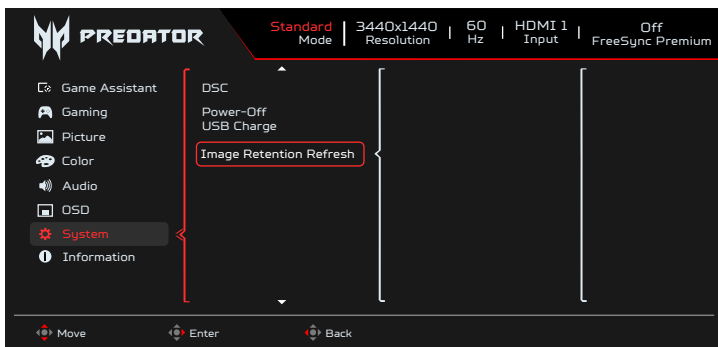

## Nastavenie KVM

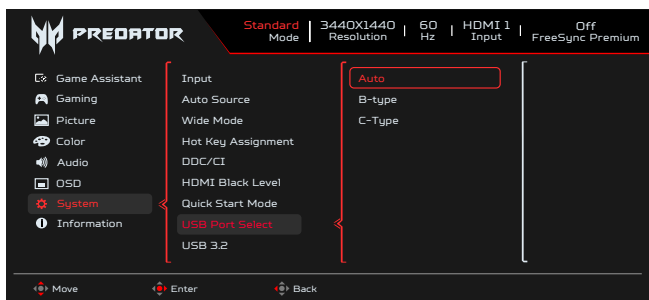

1. KVM nastavte pre svoj monitor podľa pokynov uvedených nižšie.

- Type-C/USB-B zapojte do svojho počítača
- Port Type-C/USB-B portu USB vyberte z ponuky OSD
- Navrhované nastavenie:

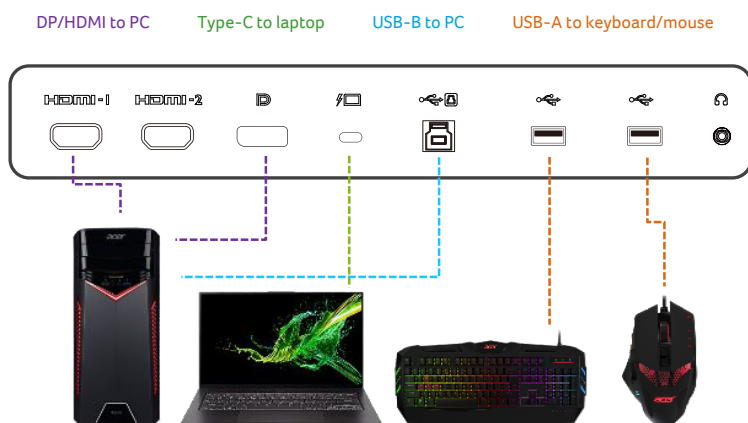

### Poznámka:

Keď sú k monitoru pripojené dva počítače, v ponuke OSD nakonfigurujte nastavenia USB na zdieľanie jednej klávesnice a myši, ktoré sú pripojené k monitoru medzi dvoma počítačmi.

## Information (Informácie)

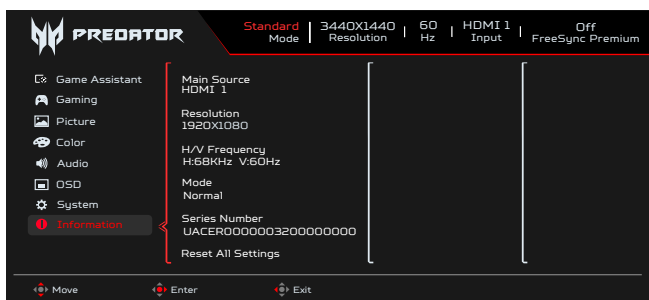

1. OSD otvorte stlačením klávesu MENU (Ponuka).
2. Ak chcete zobraziť základné informácie týkajúce sa vášho monitora a vstupného prúdu, stlačte tlačidlo up/down (Hore/Dolu).
3. Reset All Settings (Vynulovanie všetkých nastavení): Nastavenia vlastných farieb vynulujte na výrobné predvoľby.

## Save Settings to... (Nastavenia sa ukladajú do...)(Iba používateľský režim)

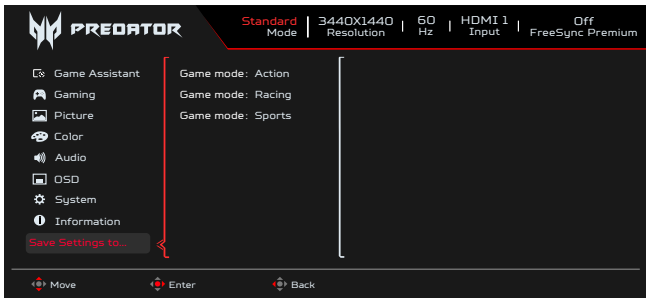

1. OSD otvorte stlačením klávesu MENU (Ponuka).
2. Pákový ovládač prepnite hore alebo dolu a z ponuky OSD vyberte možnosť „Save Setting to...“ (Uložiť nastavenie do...). Potom prepnite doprava na funkciu, ktorú chcete nastaviť, a stlačením pákového ovládača vstúpte do nej.
3. Save Setting to Game mode (Nastavenia uložiť do herného režimu): k dispozícii sú tri profily zadané používateľom. Keď ste určili nastavenia, ktoré vám vyhovujú, uložte ich a systém ich bude môcť v budúcnosti vyvolať, keď zapnete herný režim.

# Odstraňovanie problémov

Pred odoslaním monitora OLED do opravy skontrolujte nižšie uvedený zoznam odstraňovania problémov a skúste sami diagnostikovať problém.

## Režim HDMI/DP (voliteľný)

Problém	Stav kontroly LED	Náprava
Nevidno žiadny obraz	Modrá	V ponuke OSD nastavte jas a kontrast na maximálnu hodnotu alebo ich vynulujte na predvolené nastavenie.
	Vypnúť	Skontrolujte vypínač.  Skontrolujte, či je sieťový kábel správne zapojený do monitora.
	Žltá	Skontrolujte, či je v zadnej časti monitora správne zapojený kábel videosignálu.  Skontrolujte, či je počítačový systém zapnutý a či je v režime úspory energie alebo v pohotovostnom režime.  Pri zapnutí „OSD Lock“ (Zablokovanie OSD) sa stav diódy LED zmení na žltú.

**Poznámka:** Monitor Acer je určený na prehrávanie videa a vizuálne zobrazovanie informácií získaných z elektronických zariadení.

