

concept

Čistička vzduchu

Čistička vzduchu

Oczyszczacz powietrza

Légtisztító

Gaisa attīrītājs

Air Purifier

Luftreiniger

Purificateur d'air

Purificatore aria

Purificador de aire

Purificator de aer



CA1030

CZ

SK

PL

HU

LV

EN

DE

FR

IT

ES

RO

Poděkování

Děkujeme Vám, že jste si zakoupili výrobek značky Concept, a přejeme Vám, abyste byli s naším výrobkem spokojeni po celou dobu jeho používání.

Před prvním použitím prostudujte pozorně celý návod k obsluze a potom si jej uschovejte. Zajistěte, aby i ostatní osoby, které budou s výrobkem manipulovat, byly seznámeny s tímto návodem.

Technické parametry	
Napětí	220–240 V ~ 50/60 Hz
Příkon	43 W
Hlučnost	57 dB(A)
Frekvenční rozsah	2412 - 2472 MHz
Výkon vysílače (max.)	19 dBm

DŮLEŽITÁ BEZPEČNOSTNÍ UPOZORNĚNÍ

- Nepoužívejte spotřebič jinak, než je popsáno v tomto návodu.
- Před prvním použitím odstraňte ze spotřebiče všechny obaly a marketingové materiály.
- Ověřte, zda připojované napětí odpovídá hodnotám na typovém štítku výrobku.
- Spotřebič umístěte pouze na stabilní povrch stranou od jiných zdrojů tepla.
- Nenechávejte spotřebič bez dozoru, pokud je zapnutý, popřípadě zapojený do zásuvky elektrického napětí.
- Při připojování do zásuvky a odpojování spotřebiče ze zásuvky elektrického napětí musí být tlačítko zapnutí/ vypnutí v pozici vypnuto.
- Při vypořádání spotřebiče ze zásuvky elektrického napětí nikdy netahejte za přívodní kabel, ale uchopte zástrčku a tahem ji vypojte.
- Nedovolte dětem a nesvéprávným osobám se spotřebičem manipulovat, používejte ho mimo jejich dosahu.
- Osoby se sníženou pohybovou schopností, se sníženým smyslovým vnímáním, s nedostatečnou duševní způsobilostí nebo osoby neseznámené s obsluhou musí používat spotřebič jen pod dozorem zodpovědné seznámené osoby.
- Dbejte zvýšené opatrnosti, pokud je spotřebič používán v blízkosti dětí.
- Nedovolte, aby byl spotřebič používán jako hračka.

- Nikdy nestrkejte prsty, tužky ani jiné předměty do jakýchkoliv otvorů ve spotřebiči.
- Nikdy nepoužívejte spotřebič bez krycích mřížek.
- Nevystavujte malé děti a nemocné osoby přímému proudu vzduchu.
- Nezakrývejte spotřebič.
- Na spotřebič nic nezavěšujte ani před něj nic nestavte.
- Spotřebič musí být používán pouze ve vzpřímené poloze.
- Nepoužívejte spotřebič v blízkosti sprchy, vany, umyvadla nebo bazénu.
- Nepoužívejte spotřebič ve vlhkém nebo prašném prostředí.
- Nepoužívejte spotřebič v prostředí s výskytem výbušných plynů a vznětlivých látek (rozpouštědla, laky, lepidla atd.).
- Před montáží nebo demontáží spotřebiče vypojte přívodní kabel ze zásuvky elektrického napětí.
- Před čištěním a po použití spotřebič vypněte a vypojte ze zásuvky elektrického napětí.
- Udržujte spotřebič v čistotě, nedovolte, aby cizí tělesa pronikla do otvorů mřížek. Mohla by způsobit vážné zranění, zkrat, poškodit spotřebič nebo způsobit požár.
- K čištění spotřebiče nepoužívejte hrubé a chemicky agresivní látky.
- Nepoužívejte spotřebič s poškozeným přívodním kabelem či zástrčkou, nechte závadu neprodleně odstranit autorizovaným servisním střediskem.
- Nepoužívejte spotřebič, pokud nepracuje správně, byl-li upuštěn, poškozen nebo namočen do kapaliny. Dejte ho přezkoušet a opravit autorizovaným servisním střediskem.
- Spotřebič nepoužívejte ve venkovním prostředí.
- Spotřebič je vhodný pouze pro použití v domácnosti, není určen pro komerční použití.
- Nesahejte na spotřebič vlhkýma nebo mokřýma rukama.
- Neponořujte přívodní kabel, zástrčku nebo spotřebič do vody ani do jiné kapaliny.
- Neopravujte spotřebič sami. obraťte se na autorizovaný servis.

- Tento spotřebič mohou používat děti ve věku 8 let a starší a osoby se sníženými fyzickými či mentálními schopnostmi nebo nedostatkem zkušeností a znalostí, pokud jsou pod dozorem nebo byly poučeny o používání spotřebiče bezpečným způsobem a rozumí případným nebezpečím. Čištění a údržbu prováděnou uživatelem nesmějí provádět děti, pokud nejsou starší 8 let a pod dozorem. Děti mladší 8 let se musí držet mimo dosah spotřebiče a jeho přívodu. Děti si se spotřebičem nesmějí hrát.

Nedodržíte-li pokyny výrobce, nemůže být případná oprava uznána jako záruční.

POPIS VÝROBKU

- 1 Výstup vzduchu
- 2 Ovládací panel
- 3 Držadlo
- 4 Filtrační mřížka
- 5 Senzor

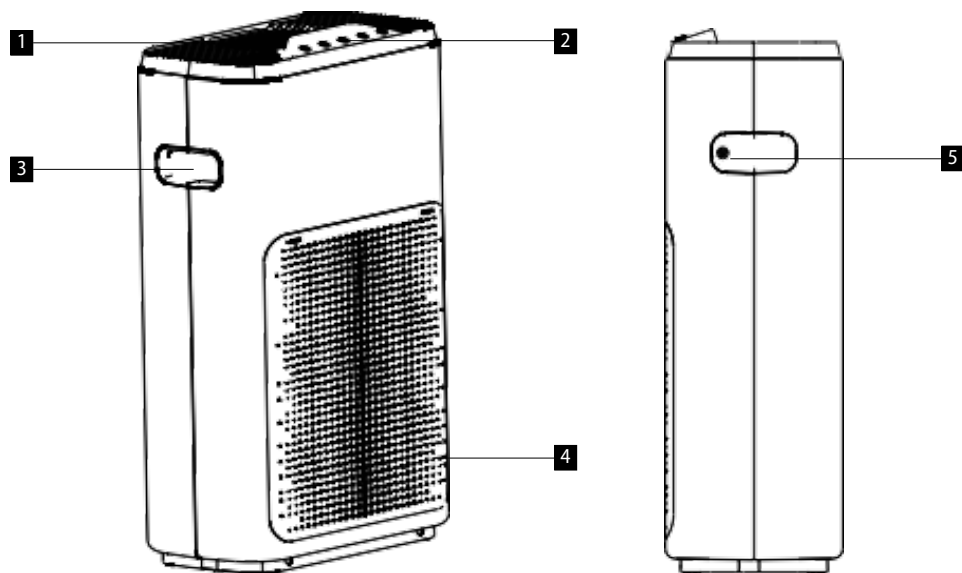

Ovládací panel

- A Indikátor kvality vzduchu
- B Reset/Wifi/Připomenutí filtru
- C Časovač
- D ON/OFF (Kontrolka kvality vzduchu)
- E Rychlost
- F Dětský zámek

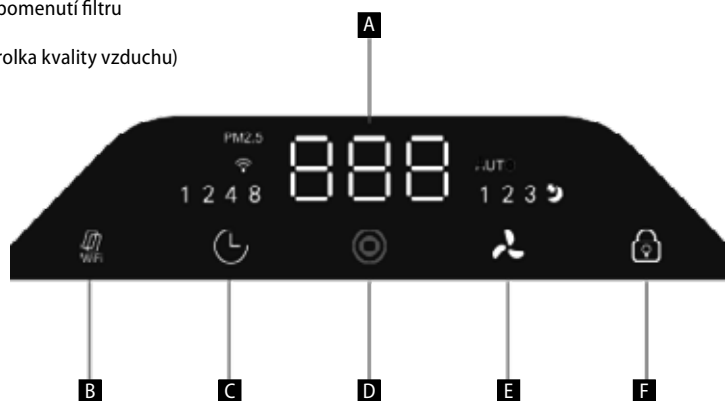

INSTALACE FILTRU

1. Stlačením filtrační mřížky v bodech „PUSH“ odejměte filtrační mřížku.
2. Vyjměte filtry z těla spotřebiče a odstraňte z nich obalový materiál.
3. Usadte HEPA filtr do těla spotřebiče (uhlíkovou stranou směrem ven ze spotřebiče)
4. Usadte předfiltr a zaklapněte.
5. Usadte zpět filtrační mřížku a upevněte opětovným tlačení v bodech „PUSH“.

ÚDRŽBA FILTRU/PRACHOVÉHO SENZORU

Předfiltr: K odstranění prachu z povrchu filtru použijte vysavač nebo jej umyjte vodou a důkladně jej osušte.

HEPA + filtr s aktivním uhlím: Když bliká výzva 1 500 hodin k výměně filtru, pro reset funkce časování a reset kontrolky filtru stiskněte a podržte reset tlačítko.

- Před čištěním a údržbou odpojte síťové napájení.
- Umístěte filtr na větrané místo, aby se mohly odpařovat škodlivé plyny a bakterie na povrchu filtru. Nevystavujte jej nadměrnému slunečnímu záření.
- Neumývejte filtr vodou.
- Nepracujte s odstraněným filtrem (provoz bez účinku na odstranění prachu může způsobit poruchu spotřebiče).
- Pokud je spotřebič po dlouhou dobu v nečinnosti, odpojte napájecí kabel (v pohotovostním stavu také spotřebuje energii).

POUŽITÍ

Po připojení napájení uslyšíte zvuk, spotřebič přejde do pohotovostního režimu a indikátor kvality vzduchu bude svítit červeně.

BOOT (ON/OFF): Po zapnutí napájení je kontrolka kvality vzduchu zcela červená a spotřebič přejde do automatického režimu.

TIMER (ČASOVAČ): Když je spotřebič v chodu, lze pomocí tlačítka „timer“ (časovač), nastavit dobu provozu. Nastavte čas na 1 hodinu, 2 hodiny, 4 hodiny, 8 hodin, dalším stisknutím vypnete, odpovídající indikátor se rozsvítí po zvoleném čase.

SPEED (RYCHLOST): Stisknutím tlačítka „speed“ (rychlost) větrání změníte rychlost motoru. Je rozdělena na první rychlostní stupeň, druhý rychlostní stupeň, třetí rychlostní stupeň, spánek a režim AUTO. Po stisknutí tlačítka rychlost, spotřebič zvýší rychlost o jeden stupeň z aktuální polohy a vrátí se do automatického režimu.

V režimu AUTO odpovídá hodnota PM 2,5 odpovídající tabulce kvality vzduchu a nastavené rychlosti v inteligentním režimu rychlosti:

1~100 = zelená = vynikající kvalita vzduchu = první rychlost

101~200 = žlutá = dobrá kvalita vzduchu = druhá rychlost

201~500 = červená = špatná kvalita vzduchu = třetí rychlost

CHILD LOCK (DĚTSKÝ ZÁMEK): Po stisknutí tlačítka dětského zámku přejdou tlačítka spotřebiče do uzamčeného stavu a nelze je ovládat. K odemčení držte tlačítko dětského zámku tři sekundy

RESET: Spotřebič je vybaven funkcí upozornění na výměnu filtru, která bude blikat po uplynutí 1 500 hodin. Stisknutím a podržením tlačítka reset po dobu 5 sekund vymažete kontrolku filtru a vynulujete funkci časování.

POWER OFF (ON/OFF): Při zapnutém napájení, stiskněte tlačítko „power“ (napájení) a spotřebič přejde do pohotovostního stavu. (V pohotovostního stavu, svítí kontrolka.)

POKYNY K INSTALACI

- V případě vnitřního prachu, například pylu, by měl být spotřebič umístěn na zemi. Protože pyl, prach atd. se obvykle drží blízko podlahy, doporučuje se umístit čističku na rovnou podlahu v místnosti.
- Aby nebyl blokován přívod a odvod vzduchu, umístěte spotřebič asi 30 cm nebo více od levé a pravé strany stěny, nábytku, záclon atd. Pro efektivní používání spotřebiče, zachovejte prosím za ním nejméně 20 cm ode zdi volný prostor.
- Na horní stranu spotřebiče neumísťujte žádné předměty (mohlo by to způsobit jeho poruchu).
- Poznámka: Na spotřebič neumísťujte magnety ani kovové předměty.
- Neblokujte vstup a výstup vzduchu, například na výstup vzduchu neumísťujte žádné předměty. Nebo na přední stranu na vstup vzduchu.

POVINNÁ ÚDRŽBA

- Jakmile nastane některá z následujících situací, (mohla by způsobit úraz elektrickým proudem, jiskru nebo kouř) okamžitě vypněte spotřebič
 - Během provozu dochází k neobvyklému zvuku nebo vibracím
 - Spotřebič je neobvykle horký a je cítit spálenina
- Pravidelně čistěte zástrčku
 - Pokud je zástrčka zaprášená, vlhkost může poškodit izolovanou část zástrčky a způsobit požár.
 - Pokud se spotřebič delší dobu nepoužívá, odpojte napájecí kabel.
- Před prováděním údržby na spotřebiči nezapomeňte odpojit napájení. Spotřebič se může náhle spustit a způsobit úraz elektrickým proudem a zranění.
- Zapojte správně zástrčku do elektrické zásuvky (pokud není zástrčka správně zasunuta, může dojít k úrazu elektrickým proudem v důsledku přehřátí nebo dokonce k požáru). Nepoužívejte poškozenou zástrčku nebo uvolněnou zásuvku.
- Napájecí kabel vytahujte vždy za zástrčku. Tahání za kabel může způsobit poškození napájecího kabelu, úraz elektrickým proudem, zkrat nebo požár.
- Pokud nastane některá z následujících situací, okamžitě vypněte napájení spotřebiče a obraťte se na autorizovaný servis.
 - Vypínač nefunguje.
 - Napájecí kabel nebo zástrčka jsou neobvykle horké.
 - Všiml jste si neobvyklého zvuku nebo vibrací.
 - Existují jakékoli jiné abnormality nebo poruchy
- Aby nedošlo k úrazu elektrickým proudem, nesmějí spotřebič rozebírat nequalifikované osoby.

ŘEŠENÍ POTÍŽÍ

Běžné poruchy, popis chybového kódu a metoda odstraňování problémů.

Problém	Příčina	Řešení
Nelze zapnout nebo stisknout tlačítko, žádná odpověď	Je napájecí kabel zapojen?	Zapojte napájecí kabel.
	Je instalován přední kryt spotřebiče?	Instalujte přední kryt spotřebiče.
Tlačítko nereaguje	Je znečištěn filtr?	Vyčistěte filtr.
	Je filtr delší dobu neměněn?	Vyměňte filtr za nový.
Zápach z výstupu spotřebiče je nepříjemný	Byl před montáží odstraněn plastový obal z filtru?	Před prvním použitím odstraňte plastový obal z filtru.
	Je filtr čističky správně nainstalován?	Postupujte podle pokynů a opatření pro instalaci.
Čistička běží po dlouhou dobu, ale kvalita vzduchu se výrazně nelepší	Kontrolka alarmu filtru svítí: to znamená, že časovač pro výměnu filtru dosáhl nastavené hodnoty.	V tuto chvíli po výměně filtru stiskněte a podržte tlačítko „sleep“ pro reset.

OVLÁDÁNÍ POMOCÍ APLIKACE

Dříve než bude možné ovládat zařízení přes aplikaci, je nutné spojit ho s Vaším telefonem a umožnit mu přístup do Vaší WiFi sítě.

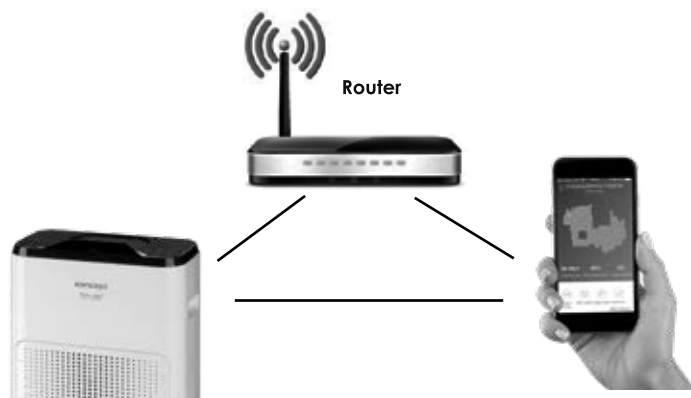

Doporučená vzdálenost při nastavení: méně než 4 metry

Ujistěte se, že čistička vdychu, router a váš mobilní telefon jsou blízko sebe, tak aby mohlo proběhnout bezproblémové párování.

Stahování a instalace aplikace

1. Naskenujte QR kód níže (obr. 1) nebo vyhledejte aplikaci „Concept Home“ na Google Play nebo App Store a stáhněte si ji do mobilního telefonu (obr. 2)
2. Pokud již máte Concept Home, otevřete aplikaci, přihlaste se a pokračujte na pokyny pro párování.
3. Pokud jste nový uživatel, začněte registrací (obr. 3). Pokračujte podle instrukcí až k zadání ověřovacího kódu a dokončete registraci. (obr. 4)
4. Postupujte dále podle instrukcí a vytvořte si rodinu (obr. 5).



obr. 1

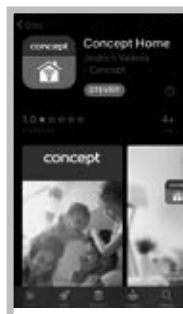

obr. 2

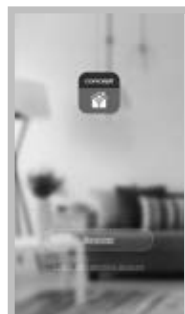

obr. 3



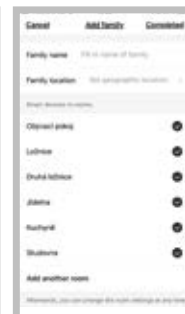

obr. 4



obr. 5

Pokyny pro párování zařízení

1. Na začátku párování je potřeba, aby jste byli připojeni k vaší WiFi síti.
2. Na zařízení v **pohotovostním režimu**, stiskněte po dobu 5 sekund místo, kde se nachází tlačítko  (obr. 6), dokud ikona WiFi  nebo  nezačne rychle blikat.
3. Pak v aplikaci stiskněte + nebo „Add device“ (obr. 7) pro přidání nového zařízení.
4. Potvrďte „Confirm indicator rapidly blink“ (obr. 8)
5. Vyberte vaši WiFi síť, ke které se má zařízení připojit a zadejte její heslo. (obr. 9)
6. Zahájí se proces nastavení, který může nějakou dobu trvat. (obr. 10)
7. Váš telefon se pokusí spojit se zařízením a připojí ho do vaší WiFi sítě.
8. Po úspěšném nastavení (obr. 11) stiskněte „Completed“ a vstoupíte do rozhraní pro ovládání zařízení (obr. 12).



obr. 6



obr. 7



obr. 8



obr. 9



obr. 10



obr. 11



obr. 12

UPOZORNĚNÍ PŘI POTÍŽÍCH S PÁROVÁNÍM

- Ověřte správnost zadaného hesla vaší WiFi sítě
- Zařízení podporuje pouze WiFi síť 2,4 GHz
- Router je zahlcen připojením mnoha jiných zařízení
- Během pokusu o spojení se zařízením (obr. 10) se zkuste ručně připojit na jeho WiFi síť

SERVIS

Údržbu rozsáhlejšího charakteru nebo opravu, která vyžaduje zásah do vnitřních částí výrobku, musí provést kvalifikovaný odborník nebo servis.

OCHRANA ŽIVOTNÍHO PROSTŘEDÍ

- Preferujte recyklaci obalových materiálů a starých spotřebičů.
- Krabice od spotřebiče může být dána do sběru tříděného odpadu.
- Plastové sáčky z polyetylénu (PE) odevzdejte do sběrného materiálu k recyklaci.

Recyklace spotřebiče na konci jeho životnosti:



Tento spotřebič je označen v souladu s Evropskou směrnicí 2012/19/EU o elektrickém odpadu a elektrických zařízeních (WEEE). Symbol na výrobku nebo jeho balení udává, že tento výrobek nepatří do domácího odpadu. Je nutné odvést ho do sběrného místa pro recyklaci elektrického a elektronického zařízení. Zajištěním správné likvidace tohoto výrobku pomůžete zabránit negativním důsledkům pro životní prostředí a lidské zdraví, které by jinak byly způsobeny nevhodnou likvidací tohoto výrobku. Likvidace musí být provedena v souladu s předpisy pro nakládání s odpady. Podrobnější informace o recyklaci tohoto výrobku zjistíte u příslušného místního úřadu, služby pro likvidaci domovního odpadu nebo v obchodě, kde jste výrobek zakoupili.



Tento výrobek splňuje veškeré základní požadavky směrnic EU, které se na něj vztahují.

Změny v textu, designu a technických specifikacích se mohou měnit bez předchozího upozornění a vyhraujeme si právo na jejich změnu.

Podakovanie

Ďakujeme vám, že ste sa rozhodli kúpiť si výrobok značky Concept a prajeme vám, aby ste boli s naším výrobkom spokojní po celý čas jeho používania.

Pred prvým použitím si prosím pozorne preštudujte celý návod na obsluhu a dobre ho odložte. Zabezpečte, aby všetci, ktorí budú tento výrobok používať, boli oboznámení s týmto návodom.

Technické parametre	
Napätie	220-240 V ~ 50/60 Hz
Príkion	43 W
Hlučnosť	57 dB(A)
Frekvenčný rozsah	2412 - 2472 MHz
Výkon vysielača (max.)	19 dBm

DÔLEŽITÉ BEZPEČNOSTNÉ UPOZORNENIA

- Nepoužívajte spotrebič inak, než je uvedené v tomto návode.
- Pred prvým použitím odstráňte zo spotrebiča všetky obaly a marketingové materiály.
- Overte, či pripájané napätie zodpovedá hodnotám na typovom štítku prístroja.
- Spotrebič umiestnite zásadne na stabilný povrch bokom od iných zdrojov tepla.
- Nenechávajte spotrebič bez dozoru, ak je zapnutý alebo zapojený do elektrickej zásuvky.
- Pri pripájaní do zásuvky a odpájaní spotrebiča zo zásuvky elektrického napätia musí byť tlačidlo zapnutia/vypnutia v pozícii vypnuté.
- Pri odpájaní prístroja zo zásuvky elektrického napätia nikdy neťahajte za prívodný kábel, ale uchopte zástrčku a ťahom prístroj odpojte.
- Nedovoľte deťom a nesvojprávnym osobám manipulovať so spotrebičom a používajte ho iba mimo ich dosahu.
- Osoby so zníženými pohybovými schopnosťami, zníženým zmyslovým vnímaním, nedostatočne duševne spôsobilí a osoby neoboznámené s obsluhou môžu spotrebič používať len za dozoru zodpovednej osoby oboznámenej s jeho obsluhou.
- Dbajte na zvýšenú opatrnosť, ak sa spotrebič používa v blízkosti detí.
- Nedovoľte, aby sa prístroj používal ako hračka.

- Nikdy nestrkajte prsty, ceruzky ani iné predmety do žiadnych otvorov v spotrebiči.
- Nikdy nepoužívajte spotrebič bez krycích mriežok.
- Nevystavujte malé deti a nemocné osoby priamemu prúdu vzduchu.
- Nezakrývajte spotrebič.
- Na spotrebič nič nezavesujte ani pred neho nič nestavajte.
- Spotrebič sa musí používať iba vo vzpriamenej polohe.
- Nepoužívajte spotrebič v blízkosti sprchy, vane, umývadla ani bazéna.
- Nepoužívajte spotrebič vo vlhkom ani prašnom prostredí.
- Spotrebič nepoužívajte v prostredí s výskytom výbušných plynov ani zápalných látok (rozpúšťadiel, lakov, lepidiel atď.).
- Pred montážou a demontážou spotrebiča odpojte prívodný kábel zo zásuvky elektrického napätia.
- Pred čistením a po použití spotrebič vypnite a vypojte zo zásuvky elektrického napätia.
- Spotrebič udržiajte v čistote, nedovoľte, aby cudzie telesá vnikli do otvorov mriežok. Mohli by spôsobiť vážne zranenie, skrat, poškodiť spotrebič alebo spôsobiť požiar.
- Na čistenie prístroja nepoužívajte hrubé ani agresívne chemické látky.
- Nepoužívajte spotrebič, ak má poškodený prívodný kábel alebo ak je poškodená zástrčka, poruchu dajte ihneď odstrániť autorizovanému servisu.
- Spotrebič nepoužívajte, ak nepracuje správne, ak spadol na zem, je poškodený alebo bol namočený do kvapaliny. Dajte ho preskúšať a opraviť do autorizovaného servisu.
- Spotrebič nepoužívajte v exteriéri.
- Spotrebič sa odporúča len na použitie v domácnosti, nie je určený na komerčné použitie.
- Nesiahajte na prístroj vlhkými alebo mokrými rukami.
- Prívodný kábel ani zástrčku neponárajte do vody ani do inej kvapaliny.
- Spotrebič neopravujte sami. Obráťte sa na autorizovaný servis.

- Tento spotrebič môžu používať deti od 8 rokov veku a osoby so zníženými fyzickými či mentálnymi schopnosťami alebo nedostatkom skúseností a znalostí, ak majú nad sebou dozor alebo boli poučené o používaní spotrebiča bezpečným spôsobom a rozumejú prípadnému nebezpečenstvu. Domáce čistenie a údržbu nesmú robiť deti, ak nedosiahli 8 rokov a nemajú nad sebou dozor. Deti do 8 rokov veku sa nesmú zdržiavať v dosahu spotrebiča ani jeho prívodu. Deti sa so spotrebičom nesmú hrať.

Ak nedodržíte pokyny výrobcu, prípadná oprava sa neuzná ako záručná.

POPIS VÝROBKU

- 1 Výstup vzduchu
- 2 Ovládací panel
- 3 Držadlo
- 4 Filtračná mriežka
- 5 Senzor

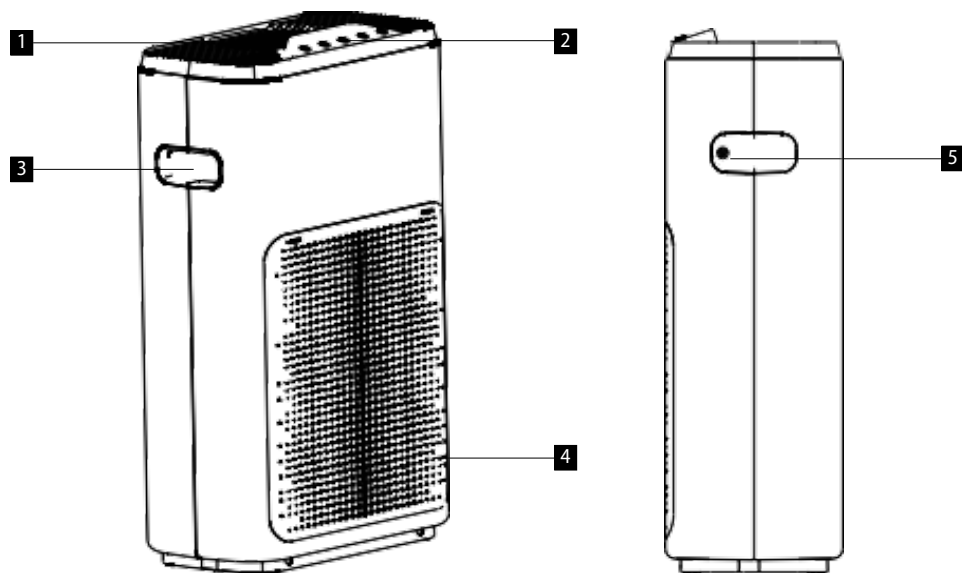

Ovládací panel

- A Indikátor kvality vzduchu
- B Reset/Wifi/Pripomenutie filtra
- C Časovač
- D ON/OFF (Kontrolka kvality vzduchu)
- E Rýchlosť
- F Detský zámok

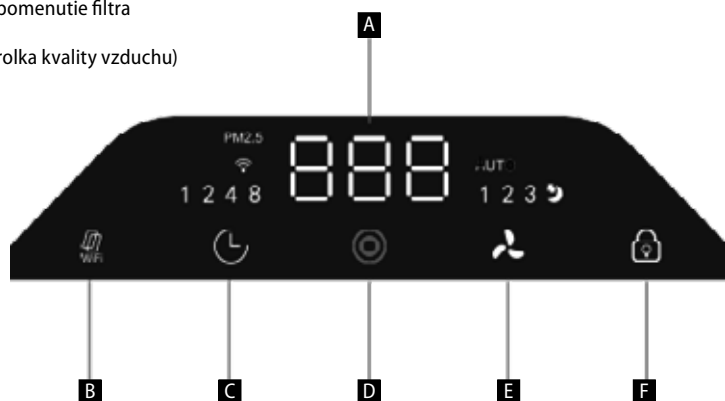

INŠTALÁCIA FILTRA

1. Stlačením filtračnej mriežky v bodoch „PUSH“ vyberiete filtračnú mriežku.
2. Vyberte filtre z tela spotrebiča a odstráňte z nich obalový materiál.
3. HEPA filter usadte do tela spotrebiča (uhlíkovou stranou smerom von zo spotrebiča)
4. Predfilter usadte a zaklapnite.
5. Filtračnú mriežku usadte naspäť a upevnite opätovným stlačením v bodoch „PUSH“.

ÚDRŽBA FILTRA/PRACHOVÉHO SENZORA

Predfilter: Na odstránenie prachu z povrchu filtra použite vysávač alebo filter umyte vodou a dôkladne osušte.

HEPA + filter s aktívnym uhlím: Ak bliká výzva 1 500 hodín k výmene filtra, pre reset funkcie časovania a reset kontrolky filtra stlačte a podržte reset tlačidlo.

- Pred čistením a údržbou odpojte sieťové napájanie.
- Filter umiestnite na vetrané miesto, aby sa odparili škodlivé plyny a baktérie na povrchu filtra. Nevystavujte ho nadmernému slnečnému žiareniu.
- Filter neumývajte vodou.
- Nepracujte s odstráneným filtrom (používanie bez účinku na odstránenie prachu môže spôsobiť poruchu spotrebiča).
- Ak sa spotrebič dlhší čas nepoužíva, odpojte napájací kábel (energiu spotrebúva aj v pohotovostnom stave).

POUŽITIE

Po pripojení napájania sa ozve zvuk, spotrebič prejde do pohotovostného režimu a indikátor kvality vzduchu bude svietiť červeno.

BOOT (ON/OFF): Po zapnutí napájania je kontrolka kvality vzduchu úplne červená a spotrebič prejde do automatického režimu.

TIMER (ČASOVAČ): Ak spotrebič pracuje, možno tlačidlom „timer“ (časovač) nastaviť čas používania. Nastavte čas na 1 hodinu, 2 hodiny, 4 hodiny, 8 hodín, ďalším stlačením vypnete, príslušný indikátor sa rozsvieti po zvolenom čase.

SPEED (RÝCHLOSŤ): Stlačením tlačidla „speed“ (rýchlosť) vetranie zmeníte rýchlosť motora. Je rozdelená na prvý rýchlostný stupeň, druhý rýchlostný stupeň, tretí rýchlostný stupeň, spánok a režim AUTO. Po stlačení tlačidla rýchlosť spotrebič zvýši rýchlosť z aktuálnej polohy o jeden stupeň a vráti sa do automatického režimu. V režime AUTO zodpovedá hodnota PM 2,5 príslušnej tabuľke kvality vzduchu a nastavenej rýchlosti v inteligentnom režime rýchlosti:

- 1~100 = zelená = vynikajúca kvalita vzduchu = prvá rýchlosť
- 101~200 = žltá = dobrá kvalita vzduchu = druhá rýchlosť
- 201~500 = červená = zlá kvalita vzduchu = tretia rýchlosť

CHILD LOCK (DETSKÝ ZÁMOK): Po stlačení tlačidla detského zámku prejdú tlačidlá spotrebiča do uzamknutého stavu a spotrebič nemožno ovládať. Pre odomknutie podržte na 3 sekundy tlačidlo detského zámku

RESET: Spotrebič je vybavený funkciou upozornenia na výmenu filtra, ktorá bude blikáť po uplynutí 1 500 hodín. Stlačením a podržaním tlačidla reset na 5 sekúnd vymažete kontrolku filtra a vynulujete funkciu časovania.

POWER OFF (ON/OFF): Pri zapnutom napájaní stlačte tlačidlo „power“ (napájanie) a spotrebič prejde do pohotovostného stavu. (V pohotovostnom stave, svieti kontrolka.)

POKYNY PRI INŠTALÁCII

- V prípade vnútorného prachu, napríklad peľu, by mal byť spotrebič umiestnený na zemi. Pretože peľ, prach atď. sa obvykle drží blízko podlahy, odporúča sa umiestniť čističku na rovnú podlahu v miestnosti.
- Aby nebol blokovaný prívod a odvod vzduchu, spotrebič umiestnite cca 30 cm alebo viac od ľavej a pravej strany steny, nábytku, záclon atď. Pre dobrý chod spotrebiča zachovajte za ním voľný priestor aspoň 20 cm od steny.
- Na hornú stranu spotrebiča neumiestňujte žiadne predmety (mohlo by to spôsobiť jeho poruchu).
- Poznámka: Na spotrebič neumiestňujte magnety ani kovové predmety.
- Neblokujte vstup a výstup vzduchu, napríklad na výstup vzduchu neumiestňujte žiadne predmety. Ani na prednú stranu na vstup vzduchu.

POVINNÁ ÚDRŽBA

- Ak nastane niektorá z nasledujúcich situácií, (mohla by spôsobiť úraz elektrickým prúdom, iskrú alebo dym) spotrebič okamžite vypnite
 - Pri používaní vznikajú neobvyklé zvuky alebo vibrácie
 - Spotrebič je neobvykle horúci a je cítiť spálenie
- Pravidelne čistite zástrčku
 - Ak je zástrčka zaprášená, vlhkosť môže poškodiť izolovanú časť zástrčky a spôsobiť požiar.
 - Ak sa spotrebič dlhší čas nepoužíva, odpojte napájací kábel.
- Pred údržbou spotrebiča nezabudnite odpojiť napájanie. Spotrebič sa môže náhle spustiť a spôsobiť úraz elektrickým prúdom a zranenie.
- Zástrčku do elektrickej zásuvky zapojte správne (ak nie je zástrčka správne zasunutá, môže dôjsť k úrazu elektrickým prúdom následkom prehriatia alebo dokonca k požiaru). Nepoužívajte poškodenú zástrčku alebo uvoľnenú zásuvku.
- Napájací kábel vytahujte vždy za zástrčku. Ťahanie za kábel môže spôsobiť poškodenie napájacieho kábla, úraz elektrickým prúdom, skrat alebo požiar.
- Ak nastane niektorá z nasledujúcich situácií, okamžite vypnite napájanie spotrebiča a obráťte sa na autorizovaný servis.
 - Vypínač nefunguje.
 - Napájací kábel alebo zástrčka sú neobvykle horúce.
 - Všimli ste si neobvyklé zvuky alebo vibrácie.
 - Existujú nejaké iné abnormality alebo poruchy
- Aby nedošlo k úrazu elektrickým prúdom, spotrebič nesmú rozoberať nekvalifikované osoby.

RIEŠENIE PROBLÉMOV

Bežné poruchy, popis chybového kódu a metóda odstraňovania problémov.

Problém	Príčina	Riešenie
Nemožno zapnúť alebo stlačiť tlačidlo, žiadna odpoveď	Je napájací kábel zapojený?	Zapojte napájací kábel.
	Je inštalovaný predný kryt spotrebiča?	Inštalujte predný kryt spotrebiča.
Tlačidlo nereaguje	Je znečistený filter?	Vyčistite filter.
	Filter sa dlhší čas nemenil?	Vymeňte filter za nový.
Zápach z výstupu spotrebiča je nepríjemný	Bol pred montážou odstránený plastový obal z filtra?	Pred prvým použitím odstráňte plastový obal z filtra.
	Je filter čističky správne nainštalovaný?	Postupujte podľa pokynov a opatrení pri inštalácii.
Čistička pracuje dlhší čas, ale kvalita vzduchu sa výrazne nelepší	Kontrolka alarmu filtra svieti: to znamená, že časovač pre výmenu filtra dosiahol nastavené hodnoty.	V tejto chvíli po výmene filtra stlačte a podržte tlačidlo „sleep“ pre reset.

OVLÁDANIE POMOCOU APLIKÁCIE

Prv než bude možné ovládať zariadenie prostredníctvom aplikácie, treba ho spojiť s vaším telefónom a umožniť mu prístup do vašej WiFi siete.

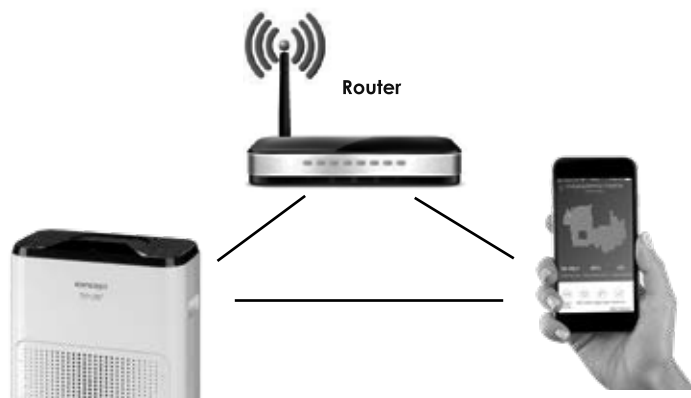

Odporúčaná vzdialenosť pri nastavení: menej ako 4 metre

Ubezpečte sa, že čistička vzduchu, router a váš mobilný telefón sú blízko seba, aby mohlo prebehnúť bezproblémové párovanie.

Stiahnutie a inštalácia aplikácie

1. Naskenujte QR kód nižšie (obr. 1) alebo vyhľadajte aplikáciu „Concept Home“ na Google Play alebo App Store a stiahnite si ju do mobilného telefónu (obr. 2)
2. Ak už máte Concept Home, otvorte aplikáciu, prihláste sa a pokračujte na Pokyny pre párovanie.
3. Ak ste nový užívateľ, začnite registráciu (obr. 3). Pokračujte podľa inštrukcií až po Zadanie overovacieho kódu a dokončíte registráciu. (obr. 4)
4. Postupujte ďalej podľa inštrukcií a vytvorte si rodinu (obr. 5).



obr. 1

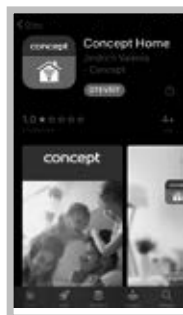

obr. 2

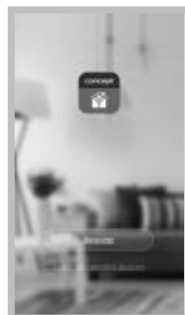

obr. 3





obr. 4



obr. 5

Pokyny pre spárovanie zariadenia

1. Na začiatku párovania treba, aby ste boli pripojení k WiFi sieti.
2. Na zariadení v **pohotovostnom režime** na 5 sekúnd stlačte tlačidlo  (obr. 6), až kým ikona WiFi  alebo  nezačne rýchlo blikať.
3. Potom v aplikácii stlačte + alebo „Add device“ (obr. 7) pre pridanie nového zariadenia.
4. Potvrďte „Confirm indicator rapidly blink“ (obr. 8)
5. Vyberte vašu WiFi sieť, ku ktorej sa má zariadenie pripojiť, a zadajte jej heslo. (obr. 9)
6. Začne sa proces nastavenia, ktorý môže nejaký čas trvať. (obr. 10)
7. Váš telefón sa pokúsi spojiť so zariadením a pripojí ho do vašej WiFi siete.
8. Po úspešnom nastavení (obr. 11) stlačte „Completed“ a vstúpite do rozhrania na ovládanie zariadenia (obr. 12).



obr. 6



obr. 7



obr. 8



obr. 9



obr. 10



obr. 11

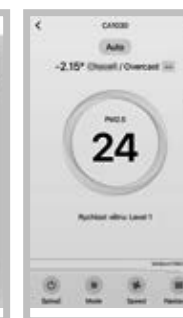

obr. 12

UPOZORNENIE PRI PROBLÉMOCH S PÁROVANÍM

- Overte správnosť zadaného hesla vašej WiFi siete
- Zariadenie podporuje iba WiFi siete 2,4 GHz
- Router je zahŕtený pripojením mnohých iných zariadení
- Pri pokuse o spojenie so zariadením (obr. 10) sa skúste ručne pripojiť na jeho WiFi sieť

SERVIS

Údržbu rozsiahlejšieho charakteru alebo opravu, ktorá vyžaduje zásah do vnútorných častí prístroja, môže vykonať len kvalifikovaný odborník alebo servis.

OCHRANA ŽIVOTNÉHO PROSTREDIA

- Preferujte recykláciu obalových materiálov a starých prístrojov.
- Škatuľu od prístroja môžete dať do zberu triedeného odpadu.
- Plastové vrecúška z polyetylénu (PE) odovzdajte ako zberný odpad na recykláciu.

Recyklácia prístroja na konci jeho životnosti:



Tento spotrebič je označený podľa európskej smernice 2012/19/EÚ o elektrickom odpade a elektrických zariadeniach (WEEE). Symbol na výrobku alebo jeho obale udáva, že tento výrobok nepatrí do domáceho odpadu. Treba ho odovzdať na zberné miesto na recykláciu elektrických a elektronických zariadení. Zaistením správnej likvidácie tohto výrobku zabránite negatívnym dôsledkom na životné prostredie a ľudské zdravie. Likvidácia musí byť vykonaná v súlade s predpismi na likvidáciu odpadu. Podrobnejšie informácie o recyklácii tohto výrobku zistíte na príslušnom miestnom úrade, u služby na likvidáciu domového odpadu alebo v obchode, kde ste výrobok kúpili.



Tento výrobok spĺňa všetky základné požiadavky smerníc EÚ, ktoré sa naň vzťahujú.

Zmeny v texte, vzhľade a technických špecifikáciách môžu nastať bez predošlého upozornenia a na tieto zmeny si vyhradujeme právo.

Podziękowanie

Dziękujemy za zakup produktu marki Concept i życzymy Państwu zadowolenia z naszego produktu przez cały czas jego użytkowania.

Przed pierwszym użyciem prosimy o uważne przeczytanie całej instrukcji obsługi oraz zachowanie jej na przyszłość. Należy zadbać o to, aby także inne osoby, które będą obchodziły się z produktem, zapoznały się z niniejszą instrukcją.

Parametry techniczne	
Napięcie	220-240 V ~ 50/60 Hz
Pobór mocy	43 W
Poziom hałasu	57 dB (A)
Zakres częstotliwości	2412 - 2472 MHz
Moc nadajnika (maks.)	19 dBm

WAŻNE PRZESTROGI DOTYCZĄCE BEZPIECZEŃSTWA

- Nie wolno korzystać z urządzenia w sposób inny niż opisany w niniejszej instrukcji.
- Przed pierwszym użyciem należy usunąć z urządzenia wszystkie materiały opakowaniowe i marketingowe.
- Należy upewnić się, że podłączane napięcie zgadza się z wartościami podanymi na tabliczce znamionowej produktu.
- Urządzenie należy umieścić tylko na stabilnej powierzchni, z dala od innych źródeł ciepła.
- Nie wolno zostawiać urządzenia bez nadzoru, gdy jest włączone lub podłączone do gniazda elektrycznego.
- Podczas podłączania urządzenia do gniazda elektrycznego i jego odłączania od niego, przełącznik włączenia / wyłączenia musi znajdować się w pozycji wyłączone.
- Podczas odłączania urządzenia od gniazda elektrycznego, nigdy nie wolno wrywać wtyczki poprzez ciągnięcie przewodu zasilającego, natomiast należy chwycić wtyczkę i odłączyć ją poprzez wyjęcie.
- Nie wolno dopuszczać dzieci ani osób ubezwłasnowolnionych do obsługi urządzenia. Urządzenia należy używać poza ich zasięgiem.
- Osoby o ograniczonej zdolności ruchowej, zmniejszonym postrzeganiu zmysłowym, niewystarczającej zdolności umysłowej lub osoby, które nie zapoznały się z obsługą, mogą korzystać z urządzenia tylko pod nadzorem osoby odpowiedzialnej i zapoznanej z obsługą.

- W przypadku używania urządzenia w pobliżu dzieci należy zachować szczególną ostrożność.
- Nie wolno używać urządzenia jako zabawki.
- Nie wolno wkładać palców, ołówków ani innych przedmiotów do otworów w urządzeniu.
- Nigdy nie wolno korzystać z urządzenia bez kratek ochronnych.
- Nie wolno narażać małych dzieci i osób chorych na bezpośrednie działanie strumienia powietrza.
- Nie wolno zakrywać urządzenia.
- Nie wolno niczego wieszać na urządzeniu czy też umieszczać czegokolwiek przed nim.
- Urządzenie może być używane tylko w pozycji stojącej.
- Nie wolno używać urządzenia w pobliżu prysznicza, wanny, zlewu lub basenu.
- Nie wolno używać urządzenia w wilgotnym lub zakurzonej środowisku.
- Nie wolno używać urządzenia w środowisku, w którym występują gazy wybuchowe i substancje łatwopalne (rozpuszczalniki, lakiery, kleje itd.).
- Przed przystąpieniem do montażu lub demontażu urządzenia należy odłączyć przewód zasilający od gniazda elektrycznego.
- Przed czyszczeniem i po użyciu należy wyłączyć urządzenie oraz odłączyć go od gniazda elektrycznego.
- Należy utrzymywać urządzenie w czystości; trzeba unikać przedostawania się ciał obcych do otworów kratek. Mogą one spowodować poważne obrażenia, zwarcie, uszkodzenie urządzenia albo pożar.
- Urządzenia nie wolno czyścić szorstkimi materiałami ani agresywnymi substancjami chemicznymi.
- Nie wolno używać urządzenia, gdy przewód lub wtyczka są uszkodzone. Usterkę należy natychmiast usunąć, zwracając się do autoryzowanego centrum serwisowego.
- Nie wolno używać urządzenia, gdy nie pracuje ono prawidłowo, zostało upuszczone, uszkodzone lub zanurzone w cieczy. Należy przekazać go do autoryzowanego centrum serwisowego w celu przebadania i naprawy.
- Nie wolno używać urządzenia na zewnątrz budynków.
- Urządzenie jest przeznaczone tylko do użytku domowego, a nie nadaje się do użytku komercyjnego.
- Nie wolno dotykać urządzenia wilgotnymi lub mokrymi rękoma.

- Nie wolno zanurzać przewodu zasilającego, wtyczki ani urządzenia w wodzie lub innej cieczy.
- Nie wolno naprawiać urządzenia we własnym zakresie. Należy skontaktować się z autoryzowanym centrum serwisowym.
- Z urządzenia mogą korzystać dzieci w wieku 8 lat lub więcej oraz osoby o ograniczonej sprawności ruchowej lub umysłowej, lub bez odpowiedniego doświadczenia i wiedzy, tylko gdy są one nadzorowane, albo gdy zapoznały się z instrukcją bezpiecznej obsługi urządzenia, i rozumieją ewentualne zagrożenia. Przeprowadzane przez użytkownika czynności w ramach czyszczenia i konserwacji nie mogą być wykonywane przez dzieci, chyba że ukończyły one 8 lat i są pod nadzorem. Dzieci poniżej 8 lat należy trzymać z dala od urządzenia i jego przewodu zasilającego. Dzieciom nie wolno bawić się z urządzeniem.

Nieprzestrzeganie wskazówek producenta może prowadzić do nieobjęcia gwarancją ewentualnej naprawy.

OPIS PRODUKTU

- 1 Wylot powietrza
- 2 Panel sterowania
- 3 Uchwyt
- 4 Kratka filtrująca
- 5 Czujnik

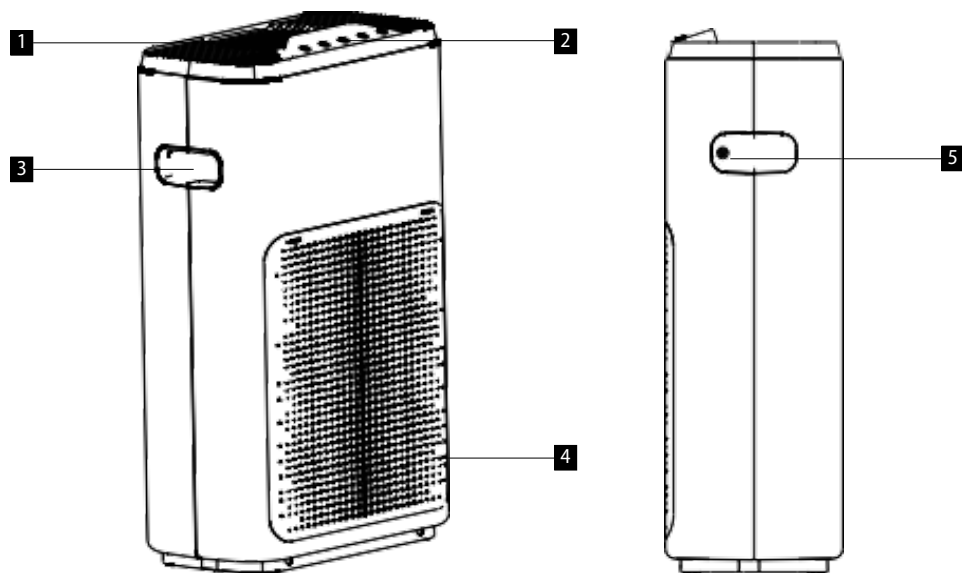

Panel sterowania

- A Wskaźnik jakości powietrza
- B Reset/Wifi/Przypomnienie o filtrze
- C Regulator czasowy
- D ON/OFF (Lampka kontrolna jakości powietrza)
- E Prędkość
- F Blokada rodzicielska



INSTALACJA FILTRA

1. Naciśnij kratkę filtrującą w punktach „PUSH” i zdejmij kratkę filtrującą.
2. Wyjmij filtry z korpusu urządzenia i usuń z nich materiały opakowaniowe.
3. Załóż filtr HEPA w korpusie urządzenia (strona węglowa musi być skierowana na zewnątrz urządzenia)
4. Załóż filtr wstępny i zatrzaśnij.
5. Załóż z powrotem kratkę filtrującą i zamocuj ją ponownym naciśnięciem w punktach „PUSH”.

KONSERWACJA FILTRA / CZUJNIKA PYŁU

Filtr wstępny: Do usunięcia pyłu z powierzchni filtra użyj odkurzacza, albo omyj go w wodzie i dokładnie osusz.

Filtr HEPA + z węglem aktywnym: Jeżeli miga komunikat 1 500 godzin do wymiany filtra, naciśnij i przytrzymaj przycisk reset, aby wyzerować funkcję regulatora czasowego oraz lampkę kontrolną filtra.

- Przed przystąpieniem do czyszczenia i konserwacji odłącz urządzenie od zasilania.
- Umieść filtr w dobrze wentrowanym miejscu, aby szkodliwe gazy wraz z bakteriami na powierzchni filtra mogły zostać odparowane. Nie narażaj go na nadmierne działanie promieniowania słonecznego.
- Nie myj filtra wodą.
- Nie włączaj urządzenia, gdy filtr jest usunięty (praca bez działania usuwania kurzu może spowodować usterkę urządzenia).
- Jeśli urządzenie ma nie być używane przez długi czas, odłącz kabel zasilający (urządzenie zużywa energię również w stanie gotowości).

SPOSÓB UŻYCIA

Po podłączeniu do zasilania odezwie się dźwięk, urządzenie przejdzie w tryb gotowości, a wskaźnik jakości powietrza będzie świecić się na czerwono.

BOOT (ON/OFF): Po włączeniu zasilania, wskaźnik jakości powietrza świeci się na czerwono, a urządzenie przechodzi w tryb automatyczny.

TIMER (REGULATOR CZASOWY): Gdy urządzenie pracuje, można ustawić czas jego pracy za pomocą przycisku „timer” (regulator czasowy). Ustaw czas: 1 godzina, 2 godziny, 4 godziny, 8 godzin, następne naciśnięcie spowoduje wyłączenie urządzenia; po ustawieniu czasu zapala się odpowiedni wskaźnik.

SPEED (PRĘDKOŚĆ): Naciśnięcie przycisku „speed” (prędkość) wentylacji spowoduje zmianę prędkości silnika. Do wyboru są opcje: pierwszy stopień prędkości, drugi stopień prędkości, trzeci stopień prędkości, tryb czuwania oraz tryb AUTO. Po naciśnięciu przycisku prędkości, urządzenie zwiększa prędkość o jeden stopień w stosunku do aktualnej pozycji, i powraca do trybu automatycznego.

W trybie AUTO, wartość PM 2,5 odpowiada wartości z tabeli jakości powietrza, a prędkość ustawiona w trybie inteligentnym odpowiada prędkości:

1~100 = zielony = bardzo dobra jakość powietrza = pierwsza prędkość

101~200 = żółty = dobra jakość powietrza = druga prędkość

201~500 = czerwony = zła jakość powietrza = trzecia prędkość

CHILD LOCK (BLOKADA RODZICIELSKA): Po naciśnięciu przycisku blokady rodzicielskiej, przyciski urządzenia zablokują się, i nie można ich używać do obsługi urządzenia. W celu odblokowania należy nacisnąć i przytrzymać przez trzy sekundy przycisk blokady rodzicielskiej

RESET (ZEROWANIE): Urządzenie jest wyposażone w funkcję ostrzeżenia przed wymianą filtra, które będzie migało po upływie 1 500 godzin. Naciśnięciem i przytrzymaniem przez 5 sekund przycisku reset kasujemy lampkę kontrolną filtra oraz zerujemy funkcję regulatora czasowego.

POWER OFF (ON/OFF): Przy włączonym zasilaniu, naciśnij przycisk „power” (zasilanie), aby przełączyć urządzenie do trybu czuwania. (Lampka kontrolna świeci się w trybie czuwania.)

WSKAZÓWKI DOTYCZĄCE INSTALACJI

- W przypadku pomieszczenia zanieczyszczonego np. kurzem, urządzenie winno być umieszczone na podłodze. Pył, kurz itp. zazwyczaj trzymają się przy podłodze, i dlatego zaleca się umieszczenie oczyszczacza na równej podłodze w pomieszczeniu.
- Aby nie blokować wlotu i wylotu powietrza, należy umieścić urządzenie w odległości ok. 30 cm lub więcej od lewej i prawej strony ściany, mebli, firanek itp. Aby urządzenie pracowało efektywnie, należy zachować co najmniej 20 cm wolnej przestrzeni pomiędzy tyłem urządzenia i ścianą.
- Na górnej stronie urządzenia nie wolno umieszczać żadnych przedmiotów (mogłoby to spowodować jego awarię).
- Pamiętaj: Nie umieszczaj na urządzeniu magnesów ani przedmiotów metalowych.
- Nie zasłaniaj wlotu i wylotu powietrza – m. in. nie umieszczaj żadnych przedmiotów przy wylocie powietrza, jak również z przodu, w pobliżu wlotu powietrza.

NIEZBĘDNE CZYNNOŚCI KONSERWACYJNE

- Gdy tylko zaistnieje niekiedy z poniższych sytuacji (mogąca spowodować porażenie prądem elektrycznym, iskrzenie lub dymienie), należy natychmiast wyłączyć urządzenie
 - W trakcie pracy występują niezwykle odgłosy, albo wibracje
 - Urządzenie jest niezwykle gorące, a czuć spaleniznę
- Wtyczkę należy regularnie czyścić
 - Jeśli wtyczka jest zakurzona, wilgotność może uszkodzić izolowaną część wtyczki i spowodować pożar.
 - Jeśli urządzenie nie jest używane przez dłuższy czas, należy odłączyć kabel zasilający od sieci.
- Przed rozpoczęciem konserwacji urządzenia pamiętaj o tym, aby odłączyć go od zasilania. Urządzenie może się nagle włączyć oraz spowodować porażenie prądem elektrycznym lub obrażenia.
- Podłącz prawidłowo wtyczkę do gniazda elektrycznego (jeśli wtyczka nie jest zasunięta prawidłowo, może to spowodować porażenie prądem elektrycznym w następstwie przegrzania, a nawet pożar). Nie wolno używać uszkodzonej wtyczki czy też obluzowanego gniazda.
- Kabel zasilający należy zawsze wyciągać chwytając za wtyczkę. Ciąganie za kabel może spowodować uszkodzenie kabla zasilającego, porażenie prądem elektrycznym, zwarcie lub pożar.
- W przypadku zaistnienia niekiedy z poniższych sytuacji, natychmiast odłącz urządzenie od zasilania i wezwij autoryzowany serwis.
 - Wyłącznik nie działa.
 - Kabel zasilający lub wtyczka są niezwykle gorące.
 - Zauważono niezwykle dźwięk albo wibracje.
 - Występują jakiegokolwiek inne anomalie lub usterki
- Aby zapobiec porażeniu prądem elektrycznym, zabronione jest rozbieranie urządzenia przez osoby nieposiadające odpowiednich kwalifikacji.

ROZWIĄZYWANIE PROBLEMÓW

Wzwykle usterki, opis kodu błędu oraz metoda usuwania usterek.

Problem	Przyczyna	Rozwiązanie
Nie można włączyć albo nacisnąć przycisku, brak reakcji	Czy kabel zasilający jest podłączony do sieci?	Podłącz kabel zasilający.
	Czy jest zainstalowana osłona frontowa urządzenia?	Zainstaluj osłonę frontową urządzenia.
Przycisk nie reaguje.	Czy filtr jest zanieczyszczony?	Wyczyść filtr.
	Czy przez dłuższy czas nie było wymiany filtra?	Wymień filtr na nowy.
Z wylotu ulatnia się nieprzyjemny zapach	Czy przed montażem zostało usunięte opakowanie plastikowe z filtra?	Przed pierwszym użyciem należy usunąć z filtra opakowanie plastikowe.
	Czy filtr oczyszczacza jest prawidłowo zainstalowany?	Podczas instalacji należy kierować się wskazówkami podanymi w instrukcji.
Oczyszczacz pracuje przez długi czas, ale jakość powietrza nie ulega wyraźniej poprawie	Świeci się lampka kontrolna alarmu filtra: oznacza to, że minął zaprogramowany czas, po którym niezbędna jest wymiana filtra.	Po zakończeniu wymiany filtra naciśnij i przytrzymaj przycisk „sleep” aby wyzerować.

OBSŁUGA ZA POMOCĄ APLIKACJI

Aby umożliwić obsługę urządzenia za pomocą aplikacji, należy połączyć go z Twoim telefonem oraz zezwolić mu na dostęp do Twojej sieci WiFi.

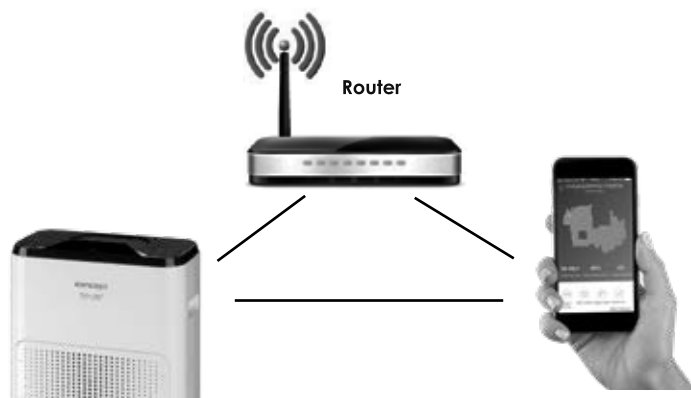

Zalecana odległość podczas ustawiania: do 4 metrów

Przekonaj się, że oczyszczacz powietrza, router i Twój telefon znajdują się blisko siebie tak, aby mogło odbyć się bezproblemowe sparowanie.

Pobranie i zainstalowanie aplikacji

1. Wczytaj kod QR poniżej (rys. 1), albo wyszukaj aplikację „Concept Home” w Google Play lub App Store, i pobierz ją do swojego telefonu (rys. 2).
2. Jeśli już masz „Concept Home”, otwórz aplikację, zaloguj się, i dalej kieruj się wskazówkami dotyczącymi sparowania.
3. Jeśli jesteś nowym użytkownikiem, to najpierw zarejestruj się (rys. 3). Kieruj się instrukcjami aż do punktu wprowadzenia kodu weryfikacyjnego i zakończ rejestrację (rys. 4).
4. Dalej kieruj się instrukcjami i utwórz rodzinę (rys. 5).



rys. 1



rys. 2

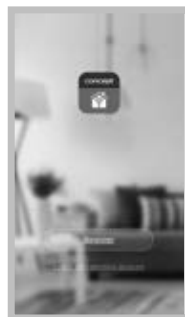

rys. 3





rys. 4



rys. 5

Instrukcja parowania urządzeń

1. Na początku parowania potrzebna jest łączność z Twoją siecią WiFi.
2. Na urządzeniu, **w trybie czuwania**, naciśnij i przytrzymaj przez 5 sekund przycisk  (rys. 6), aż ikonka WiFi  lub  będzie szybko migać.
3. Następnie naciśnij w aplikacji + albo „Add device” (rys. 7), aby dodać nowe urządzenie.
4. Potwierdź: „Confirm indicator rapidly blink” (rys. 8)
5. Wybierz swoją sieć WiFi, do której urządzenie ma się przyłączyć, a wpisz jej hasło (rys. 9).
6. Rozpocznie się proces ustawień, który może zająć jakiś czas (rys. 10).
7. Twój telefon spróbuje połączyć się z urządzeniem oraz przyłączyć go do Twojej sieci WiFi.
8. Po pomyślnym zakończeniu ustawiania (rys. 11), naciśnij „Completed”, a przejdź do ekranu obsługi urządzenia (rys. 12).



rys. 6



rys. 7



rys. 8



rys. 9



rys. 10



rys. 11



rys. 12

CO ROBIĆ W RAZIE PROBLEMÓW Z PAROWANIEM

- Sprawdź poprawność wpisanego hasła Twojej sieci WiFi
- Urządzenie współpracuje tylko z sieciami WiFi 2,4 GHz
- Router jest przeciążony wieloma innymi urządzeniami
- W trakcie próby nawiązania łączności z urządzeniem (rys. 10), spróbuj połączyć się ręcznie z jego siecią WiFi

SERWIS

Bardziej kompleksową konserwację lub naprawy wymagające ingerencji w wewnętrzne elementy produktu powinien wykonywać wykwalifikowany specjalista lub serwis.

OCHRONA ŚRODOWISKA

- Preferujemy recykling materiałów opakowaniowych oraz starych urządzeń elektrycznych.
- Karton od urządzenia można oddać w punkcie zbiórki odpadów sortowanych.
- Plastikowe worki z polietylenu (PE) należy oddać w punkcie zbiórki materiałów do recyklingu.

Recykling urządzenia po zakończeniu użytkowania:



Urządzenie jest oznakowane zgodnie z dyrektywą europejską 2012/19/UE w sprawie zużytego sprzętu elektrycznego i elektronicznego (WEEE). Symbol na produkcie lub jego opakowaniu oznacza, że takiego produktu nie wolno traktować jako odpadu komunalnego. Należy przekazać go do punktu zbiórki i recyklingu urządzeń elektrycznych i elektronicznych. Zapewnienie prawidłowej utylizacji produktu zapobiega negatywnemu oddziaływaniu na środowisko oraz zdrowie ludzi, jakie mogłoby wynikać z niewłaściwej utylizacji produktu. Utylizację należy wykonać zgodnie z przepisami dotyczącymi postępowania z odpadami. W celu uzyskania szczegółowych informacji na temat recyklingu produktu należy zwrócić się do lokalnego urzędu, firmy zajmującej się utylizacją odpadów z gospodarstw domowych lub sklepu, w którym zakupiono produkt.



Produkt spełnia wszystkie stosowne wymagania podstawowe, nakładane na niego przez dyrektywę UE.

Tekst, wygląd i specyfikacja techniczna mogą ulec zmianie bez uprzedniego powiadomienia, do czego zastrzegamy sobie prawo.

Köszönetnyilvánítás

Köszönjük, hogy megvásárolta ezt a Concept márkájú készüléket, és kívánjuk, hogy használata során végig elégedett legyen termékünkkel.

Az első használat előtt figyelmesen tanulmányozza át az egész használati útmutatót, és őrizze meg. Gondoskodjon róla, hogy a terméket kezelő valamennyi személy megismerje az útmutató tartalmát.

Műszaki adatok	
Feszültség	220-240 V ~ 50/60 Hz
Teljesítményfelvétel	43 W
Zajsztint	57 dB(A)
Frekvenciatartomány	2412 - 2472 MHz
Az adó teljesítménye (max.)	19 dBm

FONTOS BIZTONSÁGI FIGYELMEZTETÉSEK

- Ne használja a terméket az ebben az útmutatóban leírtaktól eltérően.
- Az első használat előtt távolítsa el a készülékről minden csomagoló- és marketinganyagot.
- Ellenőrizze, hogy a csatlakoztatott feszültség megfelel-e a típuscímkén megadott értékeknek.
- A készüléket csak stabil felületre tegye, más hőforrásoktól távol.
- Ne hagyja a készüléket felügyelet nélkül, ha be van kapcsolva, vagy csatlakoztatva van az elektromos hálózathoz.
- Amikor csatlakoztatja az elektromos hálózatba, vagy kihúzza a hálózatból, a ki/bekapcsoló gombnak kikapcsolt állásban kell lennie.
- A készüléket soha ne a kábelnél fogva húzza ki az aljzatból, hanem fogja meg a csatlakozót, és úgy húzza ki.
- Ne engedje, hogy gyermekek vagy cselekvőképtelen személyek hozzáférjenek a készülékhez.
- Csökkent mozgásképességgel, csökkent érzékszervi képességekkel vagy nem megfelelő szellemi alkalmassággal bíró, valamint a használati útmutatót nem ismerő személyek csak felelős, az útmutatót ismerő személy felügyelete alatt használhatják a készüléket.
- Legyen különösen óvatos, ha a készüléket gyermekek közelében használja.
- Ne engedje, hogy a készüléket játékokra használják.
- Soha ne dugja a kezét, ceruzát vagy más tárgyat a készülék nyílásaiba.

- Soha ne használja a készüléket a fedőrácscok nélkül.
- Kisgyermeket vagy beteg személyeket ne tegyen ki a közvetlen légáramlásnak.
- Ne takarja le a készüléket.
- Ne akasszon semmit a készülékre, és ne tegyen semmit elé.
- A készüléket csak álló helyzetben szabad használni.
- Ne használja a készüléket zuhany, kád, mosdó vagy medence közelében.
- Ne használja a készüléket nedves vagy poros helyen.
- Ne használja a készüléket olyan környezetben, ahol robbanékony gázok vagy gyúlékony anyagok (oldószer, lakk, ragasztó stb.) találhatóak.
- A készülék össze- vagy szétszerelése előtt húzza ki a tápkábelt az aljzatból.
- Tisztítás előtt és használat után kapcsolja ki a készüléket, húzza ki az aljzatból.
- Tartsa tisztán a készüléket, vigyázzon, nehogy idegen tárgy kerüljön a rácscok nyílásaiba. Súlyos sérülést, rövidzárlatot vagy tüzet okozhat, vagy kárt tehet a készülékben.
- A készülék tisztításához ne használjon durva és kémiaailag agresszív anyagokat.
- Ne használja a készüléket sérült kábellel vagy csatlakozóval, haladéktalanul javíttassa ki a hibát szakszervizben.
- Ne használja a készüléket, ha nem működik megfelelően, ha leesett, megsérült vagy nedves lett. Megvizsgálás és javítás céljából vigye szakszervizbe.
- A készüléket ne használja a szabadban.
- A készülék csak háztartási használatra alkalmas, kereskedelmi használatra nem való.
- Ne nyúljon a készülékhez nedves vagy vizes kézzel.
- Se a tápkábelt, se a csatlakozót, se a készüléket ne merítse vízbe vagy más folyadékba.
- Ne javítsa maga a készüléket. Forduljon szakszervizhez.

- Ezt a készüléket csak 8 évnél idősebb gyerekek használhatják, és olyan csökkent fizikai vagy mentális képességű személyek, akik felügyelet alatt vannak, vagy ismertették velük a készülék biztonságos használati módját és tisztában vannak az esetleges veszélyekkel. A felhasználói karbantartást és tisztítást gyerekek nem végezhetik, ha nem idősebbek 8 évnél, és nincsenek felügyelet alatt. A 8 évnél fiatalabb gyerekeket tartsa távol a készüléktől és a vezetékektől. A gyerekeknek tilos a készülékkel játszani.

Ha nem tartja be a gyártó utasításait, az esetleges javításra nem vonatkozik a jótállás.

A TERMÉK LEÍRÁSA

- 1 Légmimenet
- 2 Kezelőpanel
- 3 Fogantyú
- 4 Szűrőrács
- 5 Érzékelő

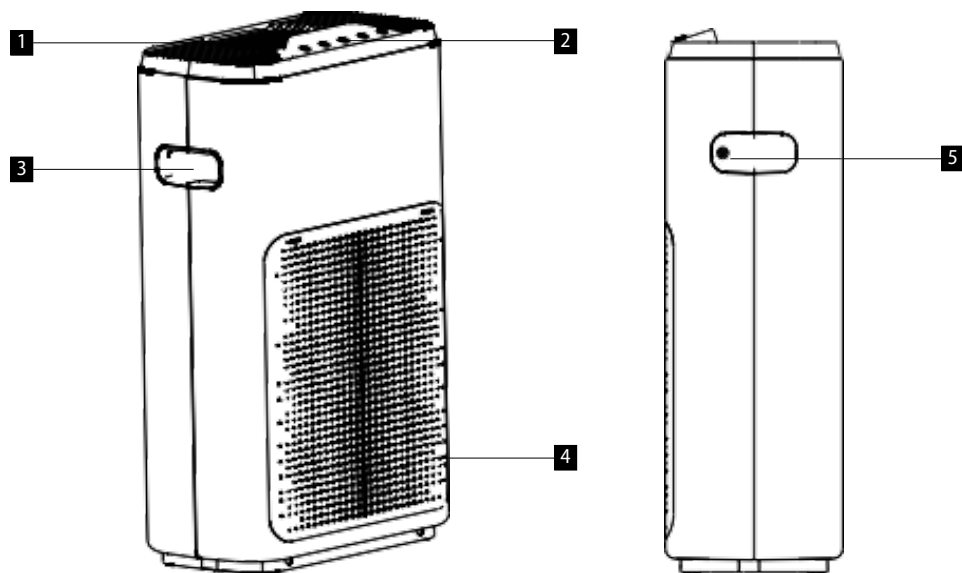

Kezelőpanel

- A A levegőminőség kijelzője
- B Reset/Wifi/Szűrőfigyelmeztetés
- C Időzítő
- D ON/OFF (A levegőminőség kontroll-lámpája)
- E Sebesség
- F Gyerekzár

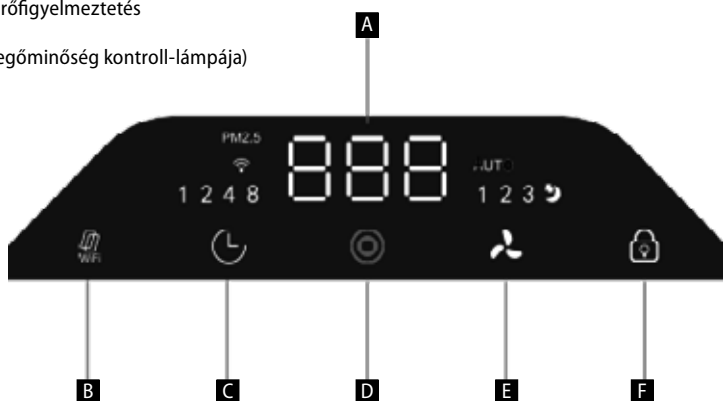

A SZŰRŐ BESZERELÉSE

1. Nyomja meg a szűrőrácsot a „PUSH” pontokon, és vegye le a szűrőrácsot.
2. Vegye ki a szűrőket a készülék házából, és távolítsa el róluk a csomagolóanyagot.
3. Illessze be a HEPA szűrőt a készülék házába (a szén oldalával kifelé)
4. Illessze be az előszűrőt, és kattintsa be.
5. Tegye vissza a szűrőrácsot, és rögzítse a „PUSH” pontok ismételt megnyomásával.

A SZŰRŐ/PORÉRZÉKELŐ KARBANTARTÁSA

Előszűrő: A por eltávolítására a szűrő felületéről használjon porszívót, vagy mossa le vízzel, és alaposan szárítsa meg.

HEPA + aktív szén tartalmazó szűrő: Ha villog az 1500 órás szűrőcserére felhívó jel, az időzítő funkció és a szűrő kontroll-lámpa visszaállításához nyomja meg és tartsa lenyomva a reset gombot.

- Tisztítás és karbantartás előtt húzza ki a tápkábelt.
- Tegye a készüléket jó szellőzésű helyre, hogy a légáramlat eltávolítsa a káros gázokat és baktériumokat a szűrő felületéről. Ne tegye ki túlzott napfénynek.
- Ne mossa vízzel a szűrőt.
- Ne dolgozzon eltávolított szűrővel (a poreltávolító hatás nélküli használat tönkretelheti a készüléket).
- Ha a készüléket hosszabb ideig nem használja, húzza ki a tápkábelt (készenléti üzemmódban is fogyaszt energiát).

HASZNÁLAT

A tápellátás csatlakoztatása után hall egy hangot, a készülék készenléti üzemmódba lép, és a levegőminőség kijelzője pirosan világít.

BOOT (ON/OFF): A tápellátás bekapcsolása után a levegőminőség kijelzője teljesen piros, és a készülék automatikus üzemmódba lép.

TIMER (IDŐZÍTŐ): Ha a készülék megy, a „timer” (időzítő) gomb segítségével be lehet állítani az üzemelés időtartamát. Állítsa az időt 1 órára, 2 órára, 4 órára, 8 órára, a következő gombnyomással kikapcsolhatja, a megfelelő kontroll-lámpa kigyulladás kiválasztott idő után.

SPEED (SEBESSÉG): A „speed” (szellőzés sebessége) gomb megnyomásával módosítja a motor sebességét. Ez első sebességfokozatra, második sebességfokozatra, harmadik sebességfokozatra, alvásra és AUTO üzemmódba van felosztva. A sebesség gomb megnyomása után a készülék egy fokozattal növeli a sebességet az aktuális szinthez képest, és visszatér automatikus üzemmódba.

AUTO üzemmódban a PM2,5 érték megfelel a levegőminőség táblázatának és a beállított sebességnek az intelligens sebesség üzemmódban:

- 1~100 = zöld = kiváló levegőminőség = első sebesség
- 101~200 = sárga = jó levegőminőség = második sebesség
- 201~500 = piros = rossz levegőminőség = harmadik sebesség

CHILD LOCK (GYEREKZÁR): A gyerekzár gomb megnyomása után a készülék gombjai lezárt állapotba kerülnek, és nem lehet őket használni. A kioldáshoz tartsa lenyomva a gyerekzár gombot három másodpercig

RESET: A készülék el van látva egy funkcióval, amely 1500 óra eltelte után villogással figyelmeztet a szűrőcserére. A reset gomb 5 másodpercig történő nyomva tartásával törölheti a szűrő kontroll-lámpáját, és lenullázhatja az időzítő funkciót.

POWER OFF (ON/OFF): Bekapcsolt tápellátás mellett nyomja meg a „power” (tápellátás) gombot, és a készülék készenléti üzemmódba lép. (A készenléti üzemmódban ég egy kontroll-lámpa.)

TELEPÍTÉSI UTASÍTÁSOK

- Ha bent por, például virágpór van, a készüléket a földre érdemes helyezni. Mivel a virágpór, por stb. általában a talaj közelében van, a légtisztítót javasolt a helyiség sima padlójára helyezni.
- Hogy a levegő be- és elvezetését semmi ne akadályozza, a készüléket úgy helyezze el, hogy a jobb és bal oldalától legalább 30 cm-re legyen a fal, a bútor, a függönyök stb. A készülék hatékony használata érdekében hagyjon mögötte legalább 20 cm-es távolságot a faltól.
- A készülék tetejére ne helyezzen semmilyen tárgyat (meghibásodást okozhat).
- Megjegyzés: A készülékre ne helyezzen mágnest és fémtárgyakat.
- Ne akadályozza a levegő be- és kiáramlását, például a légkimenetre ne tegyen semmit. Se elöl a légbemenet elé.

KÖTELEZŐ KARBANTARTÁS

- Ha az alábbi helyzetek egyike bekövetkezik, azonnal kapcsolja ki a készüléket (áramütést, szikrát vagy füstöt okozhat)
 - Működés közben szokatlan zajt vagy rázkódást észlel
 - A készülék szokatlanul forró, és égett szagot érezni
- Rendszeresen tisztítsa a csatlakozót
 - Ha a csatlakozó poros, a nedvesség kárt okozhat a csatlakozó szigetelt részében, ami tüzet okozhat.
 - Amennyiben a készüléket hosszabb ideig nem használja, húzza ki a tápkábelt.
- A készülék karbantartása előtt ne felejtse el kihúzni ki a tápkábelt. A készülék hirtelen bekapcsolódhat és áramütést vagy sérülést okozhat.
- Megfelelően dugja be a csatlakozót a fali aljzatba (ha a csatlakozó rosszul van bedugva, a túlmelegedés miatt áramütést vagy akár tüzet okozhat). Ne használjon sérült csatlakozót vagy kilazult konnektort.
- A tápkábelt minidig a csatlakozónál fogva húzza ki. Ha a csatlakozót a kábelnél fogva húzza ki, a kábel megsérülhet, ami áramütést, rövidzárlatot vagy tüzet okozhat.
- Ha az alábbi helyzetek egyike bekövetkezik, azonnal kapcsolja ki a készülék tápellátását, és forduljon szakszervizhez.
 - A bekapcsoló gomb nem működik.
 - A tápkábel vagy a csatlakozó szokatlanul forró.
 - Szokatlan zajt vagy rázkódást tapasztalt.
 - Bármilyen egyéb rendellenesség vagy hiba lép fel
- Az áramütés elkerülése érdekében a készüléket szakképzetlen személy nem szerelheti szét.

HIBAELHÁRÍTÁS

Gyakrabban előforduló hibák, a hibakód leírása és a problémamegoldás módja.

Hiba	Ok	Megoldás
Nem lehet bekapcsolni vagy megnyomni a gombot, nincs válasz	Be van dugva a hálózati kábel?	Dugja be a tápkábelt.
	Fel van téve a készülék elülső burkolata?	Szerelje fel a készülék elülső burkolatát.
A gomb nem reagál	Szennyezett a szűrő?	Tisztítsa meg a szűrőt.
	A szűrőt már hosszú ideje nem cserélte ki?	Cserélje újra a szűrőt.
A készülék kimenetén távozó szag kellemetlen	Behelyezés előtt levette a műanyag csomagolást a szűrőről?	Az első használat előtt vegye le a műanyag csomagolást a szűrőről.
	A légtisztító szűrője helyesen van beszerelve?	Kövesse a szerelési utasításokat és intézkedéseket.
A légtisztító hosszú ideje megy, a levegő minősége azonban nem javult jelentősen	A szűrő riasztólámpája világít: ez azt jelenti, hogy a szűrőcserére figyelmeztető időzítő elérte a beállított értéket.	Ilyenkor a szűrő cseréje után tartsa lenyomva a gombot az újraindításhoz.

VEZÉRLÉS AZ ALKALMAZÁSSAL

Mielőtt az alkalmazással vezérelni tudja a készüléket, össze kell kapcsolnia telefonjával, és lehetővé kell tennie, hogy elérje a WiFi hálózatot.

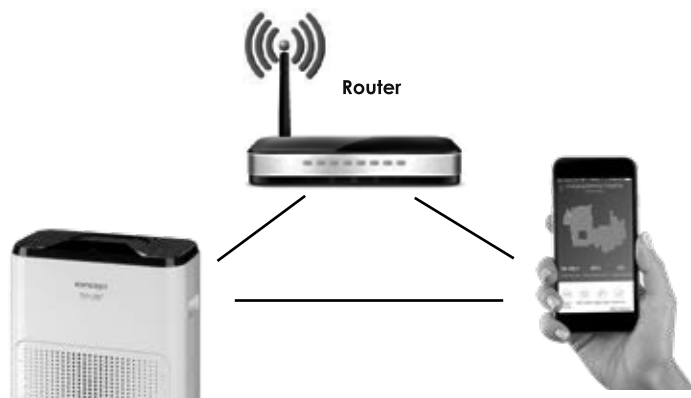

Javasolt távolság a beállításnál: 4 méteren belül

Bizonyosodjon meg róla, hogy a légtisztító, a router és mobiltelefonja közel vannak egymáshoz, hogy gond nélkül párosítani lehessen.

Az alkalmazás letöltése és telepítése

1. Szkenelje be az alábbi QR-kódot (1. ábra), keresse meg a „Concept Home” alkalmazást a Google Play-en vagy az App Store-ban, és tölts le mobiltelefonjára (2. ábra)
2. Ha már rendelkezik a Concept Home-mal, nyissa meg az alkalmazást, jelentkezzen be, és kövesse a párosításra vonatkozó utasításokat.
3. Ha új felhasználó, kezdje a regisztrációval (3. ábra). Folytassa az instrukciók szerint a hitelesítő kód megadásával, majd fejezze be a regisztrációt. (4. ábra)
4. Cselekedjen a továbbiakban az utasítások szerint, és hozzon létre családot (5. ábra).



1. ábra



2. ábra

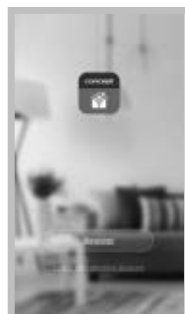

3. ábra





4. ábra



5. ábra

A készülékek párosítására vonatkozó utasítások

1. A párosítás elején csatlakozva kell lennie a WiFi hálózathoz.
2. A **készenléti üzemmódban** lévő készüléken tartsa 5 másodpercig nyomva a  gombot (6. ábra), amíg a WiFi  vagy a  ikon villogni nem kezd.
3. Majd az alkalmazásban nyomja meg a + vagy „Add Device” (7. ábra) gombot új készülék hozzáadásához.
4. Hagyja jóvá a „Confirm indicator rapidly blink” opcióra koppintva (8. ábra)
5. Válassza ki a WiFi-hálózatát, amelyhez a készüléknek csatlakoznia kell, és adja meg a jelszót. (9. ábra)
6. Elindul a beállítás folyamat, ami egy ideig eltart. (10. ábra)
7. Telefonja megpróbál összekapcsolódni a készülékkel, és csatlakoztatja WiFi-hálózatához.
8. A sikeres beállítást követően (11. ábra) koppintson a „Completed” gombra, és belép a készülék vezérlésére szolgáló felületre (12. ábra).



6. ábra



7. ábra



8. ábra



9. ábra



10. ábra



11. ábra



12. ábra

FIGYELMEZTETÉS PÁROSÍTÁSSAL KAPCSOLATOS PROBLÉMÁK ESETÉRE

- Ellenőrizze, hogy a megadott WiFi-jelszó helyes-e
- A készülék csak a 2,4 GHz-es WiFi-hálózatot támogatja
- Túl sok más készülék csatlakozik a routerhez
- A készülékkel történő csatlakozási kísérlet közben (10. ábra) próbáljon meg manuálisan csatlakozni a WiFi-hálózatára

SZERVIZ

Nagyobb mértékű, vagy a termék belső részeire is vonatkozó karbantartást vagy javítást szakembernek vagy szakszerviznek kell elvégeznie.

A KÖRNYEZET VÉDELME

- Lehetőleg gondoskodjon a csomagolóanyagok és a régi készülék újrahasznosításáról.
- A készülék dobozát a szelektív gyűjtőbe dobhatja.
- A polietilén (PE) műanyagzacskókat adja le újrahasznosítható anyagokat gyűjtő helyen.

A készülék újrahasznosítása élettartama végén:



Ez a készülék az európai Elektromos hulladékról és elektromos berendezésekről (WEEE) szóló 2012/19/EU irányelvnek megfelelően van megjelölve. A terméken vagy a csomagolásán található szimbólum jelzi, hogy a termék nem tartozik a vegyes háztartási hulladék közé. El kell vinni olyan helyre, ahol az elektromos és elektronikus hulladékot gyűjtik újrahasznosítás céljából. A termék megfelelő módon történő megsemmisítésének biztosításával megakadályozza a környezetet és az emberi egészséget veszélyeztető negatív hatásokat, amelyeket a nem megfelelő hulladék-megsemmisítés okozhatna. A megsemmisítést a hulladékgazdálkodási előírásoknak megfelelően kell végrehajtani. A termék újrahasznosítására vonatkozó részletesebb információkért forduljon az illetékes helyi hivatalhoz, a háztartási hulladék megsemmisítésével foglalkozó szolgáltatóhoz, vagy az üzlethez, ahol a terméket vásárolta.



Ez a termék teljesíti minden rá vonatkozó EU-irányelv alapkövetelményeit.

A szövegben, a kivitelben és a műszaki jellemzőkben előzetes figyelmeztetés nélkül sor kerülhet változtatásokra, minden módosításra vonatkozó jog fenntartva.

Pateicība

Pateicamies par šīs "Concept" ierīces iegādi. Ceram, ka būsiet apmierināti ar šo izstrādājumu visu tā kalpošanas laiku.

Pirms lietošanas rūpīgi izlasiet šo lietošanas instrukciju un uzglabāiet to drošā vietā, lai nepieciešamības gadījumā varētu pārlasīt. Nodrošiniet, lai arī citi cilvēki, kuri izmantos šo ierīci, pirms šīs ierīces lietošanas būtu iepazinušies ar norādījumiem.

Tehniskie dati	
Spriegums	220–240 V ~ 50/60 Hz
Jauda	43 W
Trokšņa līmenis	57 dB(A)
Frekvenču diapazons	2412 - 2472 MHz
Raidītāja jauda (maks.)	19 dBm

SVARĪGI DROŠĪBAS NORĀDĪJUMI

- Lietojiet šo ierīci tikai tā, kā izklāstīts šajā lietošanas instrukcijā.
- Pirms ierīces pirmās izmantošanas noņemiet visu iepakojumu un reklāmas materiālus.
- Pārliecinieties, ka elektrotīkla spriegums atbilst tam spriegumam, kas ir minēts uz izstrādājuma tehnisko pamatdatu plāksnītes.
- Novietojiet ierīci tikai uz stabilas virsmas drošā attālumā no citiem siltuma avotiem.
- Neatstājiet ierīci bez uzraudzības, kad tā ir ieslēgta vai pat tikai pievienota kontaktligzdai.
- Pievienojot ierīci elektrotīkla kontaktligzdai un atvienojot no tās, galvenajam slēdzim "ieslēgt/izslēgt" jābūt izslēgtam.
- Atvienojot ierīci no elektrotīkla, nekad neraujiet strāvas vadu. Satveriet kontaktdakšu un atvienojiet to, viegli pavelkot.
- Neļaujiet ar ierīci darboties bērniem vai personām bez attiecīgām iemaņām. Izmantojiet to bērniem nepieejamā vietā.
- Personām ar ierobežotām kustību spējām, ierobežotu maņu uztveri, nepietiekamām gara spējām vai cilvēkiem, kas nepārzina pareizu tās izmantošanu, šī ierīce jāizmanto tikai atbildīgas, zinošas personas uzraudzībā.
- Ja ierīces izmantošanas laikā tuvumā ir bērni, ievērojiet papildu piesardzību.
- Neļaujiet izmantot ierīci kā rotaļlietu.

- Neievietojiet ierīces atverēs pirkstus, zīmuļus vai citus priekšmetus.
- Neizmantojiet ierīci bez pārsega režģa.
- Nepakļaujiet mazus bērnus un slimas personas tiešai gaisa plūsmai.
- Neapsedziet ierīci.
- Neko neuzkariet uz ierīces un nenovietojiet tās priekšā.
- Ierīci drīkst izmantot tikai vertikālā stāvoklī.
- Nelietojiet ierīci dušas, vannas, izlietnes vai peldbaseina tuvumā.
- Neizmantojiet ierīci mitrā vai puteklainā vidē.
- Neizmantojiet ierīci vietā, kur atrodas sprādzienbīstamas gāzes vai viegli uzliesmojošas vielas (šķīdinātāji, tvaiki, līmes utt.).
- Pirms ierīces uzstādīšanas vai demontāžas atvienojiet strāvas vadu no elektrotīkla.
- Pirms tīrīšanas un pēc izmantošanas izslēdziet ierīci un atvienojiet elektrības vadu no elektrotīkla.
- Uzturiet ierīci tīru, nepieļaujiet svešķermeņu nokļūšanu režģa spraugās. Tas varētu izraisīt nopietnus savainojumus, īssavienojumu, sabojāt ierīci vai izraisīt ugunsgrēku.
- Ierīces tīrīšanai neizmantojiet abrazīvas vai ķīmiski agresīvas vielas.
- Neizmantojiet ierīci ar bojātu strāvas vadu vai kontaktdakšu. Lai veiktu bojātu detaļu labošanu vai maiņu, nekavējoties sazinieties ar pilnvaroto servisa apkalpes centru.
- Nelietojiet ierīci, ja tā nedarbojas pareizi vai ja tā ir nomesta, bojāta vai pakļauta šķīdumu iedarbībai. Nogādājiet ierīci pārbaudīšanai un labošanai pilnvarotā servisa apkalpes centrā.
- Šī ierīce nav paredzēta lietošanai ārpus telpām.
- Ierīce ir paredzēta tikai mājāsaimniecības vajadzībām. Tā nav paredzēta ekspluatācijai komercnolūkos.
- Nepieskarieties ierīcei ar mitrām vai slapjām rokām.
- Nepieļaujiet strāvas vada, kontaktdakšas vai ierīces nokļūšanu ūdenī vai citā šķīdumā.
- Ir aizliegts labot ierīci patstāvīgi. Sazinieties ar pilnvaroto servisa centru.

- Bērni vecumā no 8 gadiem un vecāki, kā arī personas ar fiziskiem, maņu vai garīgiem traucējumiem vai ar nepietiekamu pieredzi un zināšanām drīkst izmantot šo ierīci, ja viņi atrodas citu cilvēku uzraudzībā vai arī ir instruēti par ierīces izmantošanu drošā veidā, kā arī izprot iespējamo bīstamību. Lietotāja veikto ierīces tīrīšanu un apkopi nedrīkst veikt bērni, kas jaunāki par 8 gadiem un neatrodas pieaugušo uzraudzībā. Bērni, kas ir jaunāki par 8 gadiem, nedrīkst atrasties ierīces un tās vada tuvumā. Neļaujiet bērniem rotaļāties ar šo ierīci.

Ražotāja norādījumu neievērošanas dēļ var tikt atteikts garantijas remonts.

IERĪCES APRAKSTS

- 1 Gaisa izplūde
- 2 Vadības panelis
- 3 Rokturis
- 4 Filtra režģis
- 5 Sensors

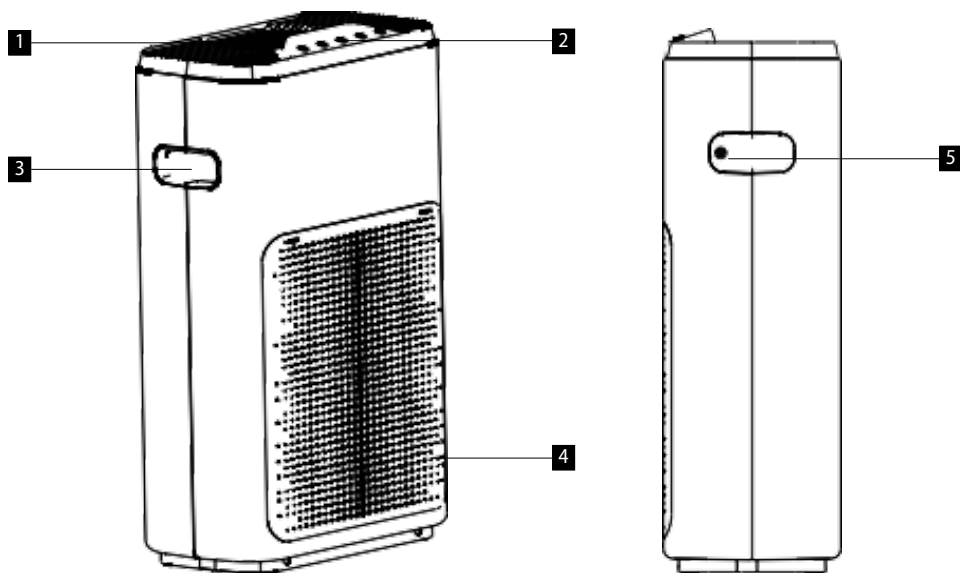

Vadības panelis

- A Gaisa kvalitātes indikators
- B Reset/WiFi/Filtra atgādinājums
- C Taimeris
- D ON/OFF (Gaisa kvalitātes signāllampīņa)
- E Ātrums
- F Bērnu drošības slēdzis

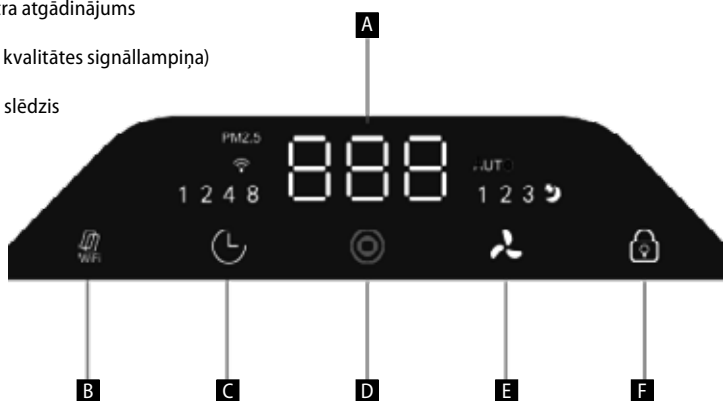

FILTRA UZSTĀDĪŠANA

1. Nospiediet filtra režģi "PUSH" punktus, lai noņemtu filtra režģi.
2. Izņemiet filtrus no ierīces korpusa un noņemiet no tiem iepakojuma materiālu.
3. Novietojiet HEPA filtru ierīces korpusā (ar oglekļa pusi augšup uz āru no ierīces).
4. Uzstādiet priekšfiltru un aizveriet noklikšķinot.
5. Atkārtoti uzstādiet filtra režģi un nostipriniet, atkal nospiežot "PUSH" punktus.

FILTRA/PUTEKĻU SENSORA APKOPE

Priekšfiltrs: Lai noņemtu putekļus no filtra virsmas, izmantojiet putekļsūcēju vai nomazgājiet filtru ar ūdeni un kārtīgi nosusiniet.

HEPA + aktīvās ogles filtrs: Kad mirgo 1500 stundu signāls, lai ziņotu, ka jānomaina filtrs, nospiediet un turiet nospiežot "Atiestatīt" (Reset) taustiņu, lai atiestatītu taimera funkciju un filtra signāllampīņu.

- Pirms tīrīšanas un apkopes atvienojiet strāvas padevi.
- Novietojiet filtru vēdinātā vietā tā, lai kaitīgās gāzes un baktērijas varētu iztvaikot uz filtra virsmas. Nepakļaujiet to pārmērīgai saules gaismai.
- Nemazgājiet filtru ar ūdeni.
- Nedarbojieties ar noņemto filtru (darbība bez putekļu noņemšanas var izraisīt ierīces darbības traucējumus).
- Ja ierīce ilgāku laiku netiek darbināta, atvienojiet elektrības vadu (tas patērē enerģiju arī gaidstāves režīmā).

IZMANTOŠANA

Pēc barošanas avota pievienošanas atskanēs signāls, un ierīce pārslēgsies gaidstāves režīmā, savukārt gaisa kvalitātes indikators iedegsies sarkanā krāsā.

BOOT (ON/OFF): Kad strāva ir ieslēgta, gaisa kvalitātes signāllampīņa ir pilnīgi sarkana un ierīce ieslēdzas automātiskajā režīmā.

TAIMERIS: Ierīces darbības laikā var izmantot taustiņu "Timer" (taimeris), lai iestatītu darbības laiku. Iestatiet laiku uz 1 stundu, 2 stundām, 4 stundām, 8 stundām. Nospiediet vēlreiz, lai izslēgtu. Pēc izvēlēta laika atbilstīgais indikators iedegsies.

SPEED (ĀTRUMS): Nospiediet taustiņu "Speed" (Ātrums), lai mainītu motora ātrumu. Tas ir iedalīts pirmajā ātruma pakāpē, otrajā ātruma pakāpē, trešajā ātruma pakāpē, miega un "AUTO" (automātiskajā) režīmā. Nospiežot ātruma taustiņu, ierīce palielina ātrumu par vienu pakāpi no pašreizējās pozīcijas un atgriežas automātiskajā režīmā. Automātiskajā režīmā PM vērtība 2,5 atbilst gaisa kvalitātes tabulai un ātrumam, kas iestatīts viedajā ātruma režīmā:

- 1 ~ 100 = zaļa = izcila gaisa kvalitāte = pirmais ātrums
- 101 ~ 200 = dzeltena = laba gaisa kvalitāte = otrais ātrums
- 201 ~ 500 = sarkana = slikta gaisa kvalitāte = trešais ātrums

CHILD LOCK (BĒRNU DROŠĪBAS SLĒDZIS): Nospiežot bērnu drošības slēdzi, ierīces taustiņi tiek nobloķēti, un tos nevar kontrolēt. Lai atbloķētu, turiet nospiežot bērnu drošības slēdzi trīs sekundes.

RESET (ATIESTATĪT): Ierīce ir aprīkota ar filtra nomaigās brīdinājuma funkciju, kas mirgos pēc 1500 stundām. Nospiediet un turiet nospiežot "Reset" (atiestatīšanas) taustiņu 5 sekundes, lai notīrītu filtra signāllampīņu un atiestatītu taimera funkciju.

POWER OFF (ON/OFF) (IESLĒGT/IZSLĒGT): Ieslēgta barošanas avota brīdī nospiediet "Power" (ieslēgt) taustiņu, un ierīce pāries gaidstāves režīmā. (Gaidstāves režīmā deg signāllampīņa.)

UZSTĀDĪŠANAS INSTRUKCIJAS

- Ja rodas puteklji iekšpusē, piemēram, ziedputekšņi, ierīce jānovieto uz zemes. Tā kā ziedputekšņi, puteklji u. tml. parasti ir grīdas tuvumā, ieteicams novietot attīrītāju uz līdzenas grīdas telpā.
- Lai novērstu gaisa ieplūdes un izplūdes atveru bloķēšanu, novietojiet ierīci apmēram 30 cm vai vairāk no kreisās un labās puses sienas, mēbelēm, aizkariem u. tml. Lai efektīvi izmantotu ierīci, lūdzu, saglabājiet aiz tās vietu vismaz 20 cm no sienas.
- Nenovietojiet nekādus priekšmetus ierīces augšpusē (tas var izraisīt darbības traucējumus).
- Piezīme: Nenovietojiet uz ierīces magnētus vai metāla priekšmetus.
- Nebloķējiet gaisa ieplūdes un izplūdes atveres, piemēram, nenovietojiet uz gaisa atveres nekādus priekšmetus. Vai arī gaisa ieplūdes atveres priekšpusē.

OBLIGĀTĀ APKOPE

- Tiklīdz rodas kāda no turpmāk minētajām situācijām (tā var izraisīt elektriskās strāvas triecienu, dzirksteles vai dūmus), nekavējoties izslēdziet ierīci:
 - darbības laikā rodas neparasta skaņa vai vibrācija;
 - ierīce ir neparasti karsta, un var sajūst degumu.
- Regulāri notīriet spraudni
 - Ja kontaktdakša ir puteklaina, mitrums var sabojāt kontaktdakšas izolēto daļu un izraisīt ugunsgrēku.
 - Ja ierīce ilgāku laiku netiek lietota, atvienojiet elektrības vadu.
- Pirms ierīces apkopes veikšanas noteikti atvienojiet strāvas padevi. Ierīce var pēkšņi sākt darboties un izraisīt elektriskās strāvas triecienu un traumas.
- Iespraudiet kontaktdakšu elektriskajā kontaktligzdā pareizi (ja kontaktdakša nav ievietota pareizi, pārkaršanas vai aizdegšanās dēļ var rasties elektriskās strāvas trieciens). Neizmantojiet bojātu kontaktdakšu vai vaļīgu kontaktligzdu.
- Vienmēr izvelciet elektrības vadu no kontaktdakšas. Pavelkot vadu, var to sabojāt, izraisīt elektrisko šoku, īssavienojumu vai ugunsgrēku.
- Ja rodas kāda no šīm situācijām, nekavējoties izslēdziet ierīces strāvas padevi un sazinieties ar pilnvarotu servisa centru:
 - ierīce nedarbojas;
 - elektrības vads vai kontaktdakša ir neparasti karsta;
 - ievērojot neparastu skaņu vai vibrāciju;
 - ir vērojamas citas novirzes vai traucējumi.
- Lai izvairītos no elektriskās strāvas trieciena, ierīci nedrīkst izjaukt nekvalificēts personas.

TRAUCĒJUMU NOVĒRŠANA

Bieži defekti, kļūdas koda apraksts un problēmu novēršanas metode.

Problēma	Iemesls	Risinājums
Nevar ieslēgt vai nospīst taustiņu, nav atbildes	Vai elektrības vads ir pievienots elektrotīklam?	Pievienojiet elektrības vadu kontaktligzdai.
	Vai ierīces priekšējais vāks ir uzstādīts?	Uzstādiet ierīces priekšējo vāku.
Taustiņš nereaģē	Vai filtrs ir netīrs?	Iztīriet filtru.
	Vai filtrs ilgu laiku nav mainīts?	Nomainiet filtru ar jaunu.
Smaka no ierīces izplūdes ir nepatīkama	Vai pirms uzstādīšanas no filtra tika noņemts plastmasas iepakojums?	Pirms pirmās lietošanas noņemiet no filtra plastmasas iepakojumu.
	Vai attīrītāja filtrs ir pareizi uzstādīts?	Izpildiet uzstādīšanas norādījumus un pasākumus.
Attīrītājs darbojas ilgu laiku, bet gaisa kvalitāte ievērojami neuzlabojas	Deg filtra brīdinājuma signāllampīņa: tas nozīmē, ka filtra nomaiņas taimeris ir sasniedzis noteikto vērtību.	Šajā laikā pēc filtra nomaiņas nospiediet un turiet nospīestu "Sleep" (miegs) taustiņu, lai atiestatītu.

IERĪCES VADĪBA, IZMANTOJOT LIETOTNI

Lai ierīci varētu vadīt ar lietotni, tā ir jāsavieno ar tālruni un jāļauj tai piekļūt WiFi tīklam.

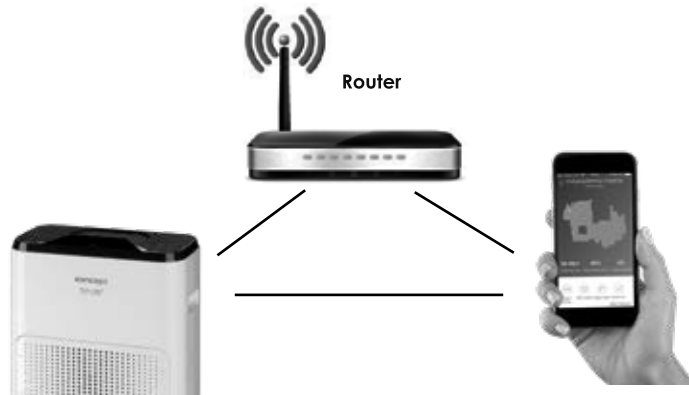

Ieteicamais attālums iestāšanās laikā: mazāk nekā 4 metri.

Pārliecinieties, ka gaisa attīrītājs, maršrutētājs un Jūsu mobilais tālrunis atrodas tuvumā, lai savienošana noritētu bez problēmām.

Lietotnes lejupielāde un instalēšana

1. Noskenējiet turpmāk redzamo kvadrātķodu (1. att.) vai atrodiet "Concept Home" lietotni Google Play vai App Store un lejupielādējiet to savā mobilajā tālrunī (2. att.)
2. Ja Jums jau ir "Concept Home", atveriet lietotni, pierakstieties un izpildiet savienošanas norādījumus.
3. Ja esat jauns lietotājs, sāciet ar reģistrēšanos (3. att.). Izpildiet norādījumus, lai ievadītu verificācijas kodu un pabeigtu reģistrāciju (4. att.).
4. Izpildiet norādījumus, lai izveidotu ģimeni (5. att.).



1. att.



2. att.

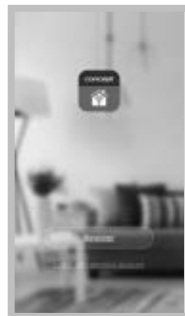

3. att.



4. att.



5. att.

Ierīces savienošanas norādījumi

1. Savienošanas sākumā visām ierīcēm jābūt pieslēgtām Jūsu WiFi tīklam.
2. **Gaidstāves režīmā** ierīcē 5 sekundes nospiediet taustiņu (6. att.), līdz sāks mirgot WiFi vai ikona.
3. Pēc tam lietotnē nospiediet taustiņu + vai "Add device" (pievienot ierīci) (7. att.), lai pievienotu jaunu ierīci.
4. Apstipriniet "Confirm indicator rapidly blink" (8. att.)
5. Izvēlieties savu WiFi tīklu, kuram jāpievieno ierīce un ievadiet tā paroli (9. att.).
6. Sākas uzstādīšanas process, kas var aizņemt kādu laiku (10. att.).
7. Tālrunis mēģinās izveidot savienojumu ar ierīci un savienosies ar Jūsu WiFi tīklu.
8. Pēc sekmīgas iestāšanās (11. att.) nospiediet "Completed" (pabeigts) un atveriet ierīces vadības saskarni (12. att.).



6. att.



7. att.



8. att.



9. att.



10. att.



11. att.



12. att.

BRĪDINĀJUMS PAR SAVIENOJUMA IZVEIDES PROBLĒMĀM

- Pārbaudiet ievadīto WiFi tīkla paroles pareizību.
- Ierīce atbalsta tikai 2,4 GHz WiFi tīklu.
- Maršrutētājs bieži ir aizņemts, savienojot citas ierīces.
- Mēģinot izveidot savienojumu ar ierīci (10. att.), centieties manuāli izveidot savienojumu ar tā WiFi tīklu.

TEHNISKĀ APKALPE

Plašāka mēroga apkopes un remontdarbi, kuriem ir nepieciešama iejaukšanās ierīces iekšpusē, jāveic kvalificētam speciālistam vai servisa centram.

VIDES AIZSARDZĪBA

- Nododiet iepakojuma materiālu un vecās ierīces otrreizējai pārstrādei.
- Ierīču kastes var nodot atkritumu šķirošanas punktus.
- Polietilēna (PE) maisiņus nododiet otrreizējai pārstrādei paredzēto materiālu savākšanas punktā.

Ierīces otrreizējā pārstrāde tās kalpošanas laika beigās



Šī ierīce ir marķēta saskaņā ar Eiropas Parlamenta un Padomes Direktīvu 2012/19/ES par elektrisko un elektronisko iekārtu atkritumiem (EELA). Simbols uz izstrādājuma vai tā iepakojuma norāda, ka šis izstrādājums nepieder sadzīves atkritumiem. Tas jānogādā elektrisko un elektronisko iekārtu otrreizējās pārstrādes savākšanas punktā. Nodrošinot šā izstrādājuma pareizu iznīcināšanu, tiks novērsta nelabvēlīga ietekme uz vidi un cilvēku veselību, ko var izraisīt nepareiza ierīces iznīcināšana. Iznīcināšana jāveic saskaņā ar noteikumiem par atkritumu apstrādi. Lai iegūtu papildu informāciju par šīs ierīces otrreizēju pārstrādi, lūdzu, sazinieties ar vietējās pašvaldības sadzīves atkritumu iznīcināšanas dienestu vai veikalu, kurā iegādājāties izstrādājumu.



Šis izstrādājums atbilst visām piemērojamo ES direktīvu pamatprasībām.

Izmaiņas tekstā, konstrukcijā un tehniskajās specifikācijās var tikt veiktas bez iepriekšēja brīdinājuma, un mēs paturam tiesības veikt šīs izmaiņas.

Acknowledgements

Thank you for purchasing a Concept product. We wish you much joy with your new appliance every day you use it.

Please read the instruction manual carefully before initial use. To refer to this manual any time you need to, we recommend you to keep it in a safe place. And please pass it to any future owner of the appliance.

Technical specifications	
Voltage	220-240 V, 50/60 Hz
Input	43 W
Sound level	57 dB (A)
Frequency range	2412 - 2472 MHz
Transmitter power (max.)	19 dBm

IMPORTANT SAFETY PRECAUTIONS

- Do not use the appliance in any other way than as described in this manual.
- Remove all the covering and marketing materials from the appliance before the first use.
- Make sure the mains voltage corresponds to the values on the rating plate of the product.
- Place the appliance on a stable, flat surface away from other heat sources.
- Do not leave the appliance unattended when it is switched on or connected to the mains.
- When connecting and disconnecting the appliance from the mains, the on/off button must be turned off.
- When disconnecting the unit from the wall outlet, never pull the power cord, grasp the plug end and disconnect it by removing it from the receptacle.
- Do not allow children or unauthorized people to handle the appliance, use it out of their reach.
- Persons with reduced mobility, reduced sensory perception, mental disadvantage or persons not familiar with the operation must use the appliance only under the supervision of responsible person, who is familiar with the instructions.
- Pay extra attention if the appliance is used near children.
- Do not use the appliance as a toy.

- Never put your fingers, pencils or other objects into the openings of the appliance.
- Never use the appliance without cover grids.
- Do not let small children and sick persons to be exposed to a direct air flow.
- Do not cover the appliance.
- Do not put anything on the appliance or place anything in front of it.
- The appliance must only be used in the upright position.
- Do not use the appliance near shower, bathtub, sink or pool.
- Do not use the appliance in a damp or dusty environment.
- Do not use the appliance in an environment where there are explosive gases and flammable substances (solvents, varnishes, adhesives, etc.).
- Before assembly and disassembly, disconnect the power cord from the wall outlet.
- Before cleaning and after use of the appliance, switch the appliance off and disconnect it from the mains.
- Keep the appliance clean, do not allow foreign objects to into the grid openings. It could cause serious injury, short circuit, damage to the appliance or cause fire.
- Do not use coarse and chemically aggressive substances to clean the appliance.
- Do not use the appliance with a damaged cord or plug and have it repaired immediately by an authorized service centre.
- Do not use the appliance if it is not working properly, has been dropped, damaged or immersed in liquid. Have it checked and repaired by an authorized service centre.
- Do not use the appliance outdoors.
- The appliance is only suitable for home use and is not intended for commercial use.
- Do not touch the appliance with wet hands.
- Do not immerse the power cord, plug or appliance in water or any other liquid.
- Do not repair the appliance yourself. Contact an authorized service centre.

- This appliance can be used by children aged from 8 years and above and persons with reduced physical, sensory or mental capabilities or lack of experience and knowledge if they have been given supervision or instruction concerning the use of the appliance in a safe way and understand the hazards involved. Cleaning and maintenance performed by the user must not be carried out by children unless they are 8 years old and under supervision. Children aged under 8 years of age must be kept away from the appliance and its power cord. Do not let children play with the appliance.

Damages from failure to follow the manufacturer's instructions are not covered by the warranty.

PRODUCT DESCRIPTION

- 1 Air outlet
- 2 Control panel
- 3 Handle
- 4 Filter grid
- 5 Sensor

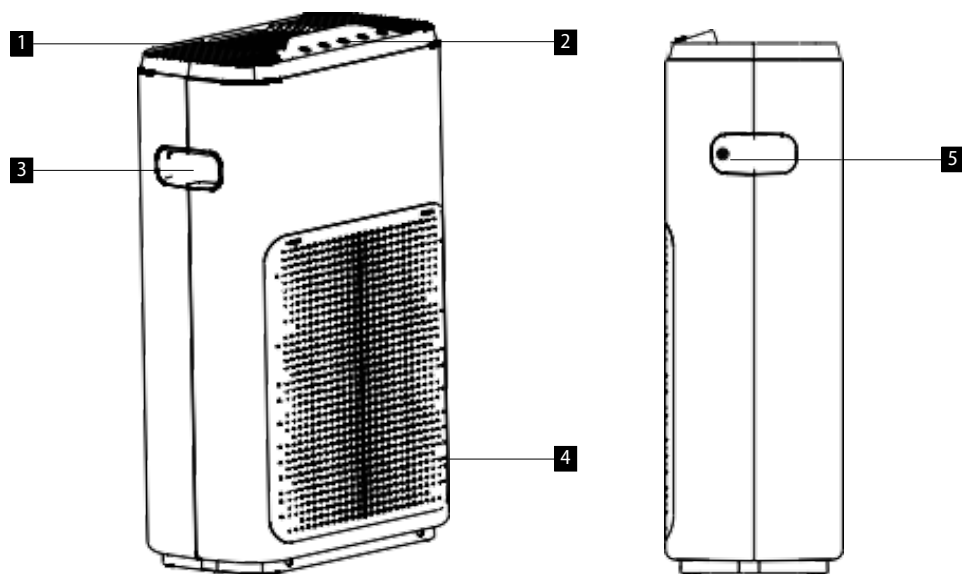

Control panel

- A Air quality indicator
- B Reset/Wi-Fi/Filter reminder
- C Timer
- D ON/OFF (Air quality indicator)
- E Speed
- F Child lock

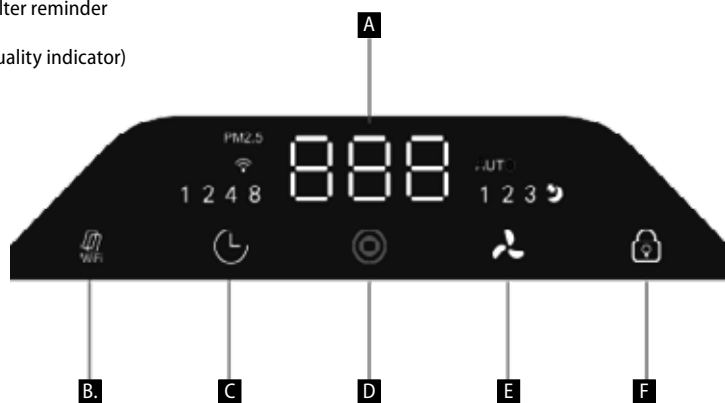

INSTALLING THE FILTER

1. Press the filter grid at the "PUSH" points to remove the filter grid.
2. Remove the filters from the appliance body and remove the packaging material.
3. Place the HEPA filter in the appliance body (with the carbon side facing out of the appliance)
4. Fit the pre-filter and snap.
5. Place back the filter grid and secure by pressing again at the "PUSH" points.

FILTER / DUST SENSOR MAINTENANCE

Pre-filter: To remove dust from the filter surface, use a vacuum cleaner or wash it with water and dry thoroughly.

HEPA + activated carbon filter: When the 1500 hour filter change prompt flashes, press and hold the reset button to reset the timer function and the filter indicator.

- Disconnect the mains supply before cleaning and maintenance.
- Place the filter in a ventilated area so that harmful gases and bacteria on the filter surface can evaporate. Do not expose it to excessive sunlight.
- Do not wash the filter with water.
- Do not work with the filter removed (operation without the effect of removing dust may cause the appliance to malfunction).
- If the appliance is idle for a long time, unplug the power cord (it also consumes power in standby mode).

USE

When you connect the power supply, you will hear a sound, the appliance will go into standby mode and the air quality indicator will turn red.

BOOT (ON/OFF): When the power is switched on, the air quality indicator is completely red and the appliance enters automatic mode.

TIMER: When the appliance is running, the operating time can be set using the "timer" button. Set the time to 1 hour, 2 hours, 4 hours, 8 hours, press again to turn off, the corresponding indicator lights up after the selected time.

SPEED: Press the "speed" button to change the motor speed. It is divided into first speed, second speed, third speed, sleep and AUTO mode. After pressing the speed button, the appliance will increase the speed by one level from the current position and return to automatic mode.

In AUTO mode, the PM 2.5 value corresponds to the corresponding air quality table and set speed in intelligent speed mode:

- 1~100 = green = excellent air quality = first speed
- 101~200 = yellow = good air quality = second speed
- 201~500 = red = poor air quality = third speed

CHILD LOCK: When the child lock button is pressed, the appliance buttons are locked and cannot be operated. To unlock, hold the child lock button for three seconds

RESET: The appliance is equipped with a filter change warning function that flashes after 1,500 hours. Press and hold the reset button for 5 seconds to clear the filter indicator and reset the timer function.

POWER OFF (ON/OFF): With the power on, press the "power" button and the appliance will go into standby mode. (In standby mode, the indicator is on.)

INSTALLATION INSTRUCTIONS

- In case of internal dust, such as pollen, the appliance should be placed on the ground. Since pollen, dust, etc. are usually held close to the floor, it is recommended to place the purifier on a flat floor in the room.
- In order not to block the air inlet and outlet, place the appliance about 30 cm or more away from the left and right sides of the wall, furniture, curtains, etc. For effective use of the appliance, please keep it at least 20 cm away from the wall behind it.
- Do not place any objects on the top of the appliance (this may cause the appliance to malfunction).
- Note: Do not place magnets or metal objects on the appliance.
- Do not block the air inlet and outlet, for example, do not place any objects on the air outlet. Or on the front side, on the air inlet.

MANDATORY MAINTENANCE

- Switch off the appliance immediately if any of the following situations occur (could cause electric shock, spark or smoke)
 - Unusual sound or vibration occurs during operation
 - The appliance is unusually hot and there is a smell of burning
- Clean the plug regularly
 - If the plug is dusty, moisture may damage the insulated part of the plug and cause a fire.
 - If the appliance is not used for a long time, unplug the power cord.
- Be sure to disconnect the power supply before performing any maintenance on the appliance. The appliance may suddenly start and cause electric shock and injury.
- Connect the plug to the wall socket correctly (if the plug is not inserted correctly, it may result in electric shock due to overheating or even a fire). Do not use a damaged plug or loose socket.
- Always pull the power cord by the plug. Pulling on the cord may cause damage to the power cord, electric shock, short circuit, or fire.
- If any of the following occurs, immediately turn off the power to the appliance and contact an authorized service centre.
 - The power button does not work.
 - The power cord or plug is unusually hot.
 - You noticed unusual sound or vibration.
 - There are any other abnormalities or faults.
- To prevent electric shock, unqualified persons should not disassemble the appliance.

TROUBLESHOOTING

Common faults, error code description and troubleshooting method.

Problem	Cause	Remedy
It is not possible to turn on or press the button, no response	Is the power cord plugged in?	Plug in the power cord.
	Is the front cover of the appliance installed?	Install the front cover of the appliance.
The button does not respond	Is the filter dirty?	Clean the filter.
	Is the filter unchanged for a long time?	Replace the filter with a new one.
The odour from the appliance outlet is unpleasant	Has the plastic bag been removed from the filter before installation?	Remove the plastic bag from the filter before first use.
	Is the filter installed correctly?	Follow the installation instructions and precautions.
The purifier runs for a long time, but the air quality does not improve significantly	The filter indicator is on: this means that the filter change timer has reached the set value.	At this point, after changing the filter, press and hold the "sleep" button to reset.

OPERATING USING THE APP

Before you can control the device through the application, it is necessary to connect it to your phone and give it access to your Wi-Fi network.

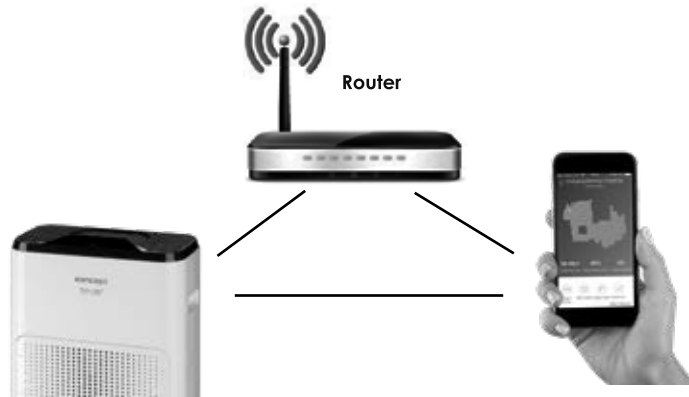

Recommended distance during set-up: less than 4 meters

Make sure your air purifier, router, and your mobile phone are close together so that you can pair your phone with the device with no problems.

Download and installation of the app

1. Scan the QR code below (Fig. 1) or find and download the "Concept Home" application on Google Play or App Store (Fig. 2)
2. If you already have Concept Home, open the app, sign in, and continue with the pairing instructions.
3. If you are a new user, start by registering (Fig. 3). Follow the instructions to enter the verification code and complete the registration. (Fig. 4)
4. Follow the instructions to create a family (Fig. 5).



Fig. 1

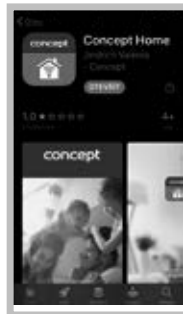

Fig. 2

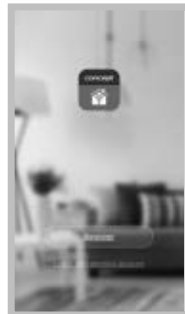

Fig. 3



Fig. 4



Fig. 5

Instructions for pairing the device



1. At the beginning of pairing, you need to be connected to your Wi-Fi network.
2. On the device in **standby mode**, press the button  (Fig. 6) for 5 seconds until the Wi-Fi icon  or  quickly flashes.
3. Then press + or "Add device" (Fig. 7) in the application to add a new device.
4. Confirm "Confirm indicator rapidly blink" (Fig. 8)
5. Select your Wi-Fi network to which the device needs to connect to and enter your password. (Fig. 9)
6. This will start the set-up process, which may take some time. (Fig. 10)
7. Your phone will try to connect to the device and it will connect it to your Wi-Fi network.
8. After successful set-up (Fig. 11), press "Completed" to enter the device control interface (Fig. 12).



Fig. 6



Fig. 7



Fig. 8



Fig. 9



Fig. 10



Fig. 11

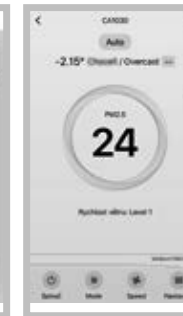

Fig. 12

PAIRING TROUBLESHOOTING

- Verify that your Wi-Fi network password is correct
- The device only supports 2.4 GHz Wi-Fi networks
- The router is overloaded as many other devices are connected
- When attempting to connect to the device (Fig. 10), try to manually connect to its Wi-Fi network

SERVICE CENTRE

Extensive maintenance or repair, which requires access to internal parts of the product, has to be performed by a qualified specialist or the service centre.

ENVIRONMENTAL CONCERNS

- Packaging materials and old appliances should be recycled.
- Packaging materials may be disposed of as sorted waste.
- Dispose the plastic bags made of polyethylene (PE) of as sorted waste.

Recycling of the appliance at the end of its lifespan:



This appliance is labelled in accordance with European Directive 2012/19/EU concerning used electrical and electronic appliances (waste electrical and electronic equipment - WEEE). The symbol on the product or on its packaging indicates that this product may not be treated as household waste. Instead it should be taken to the appropriate collection point for the recycling of electrical and electronic equipment. By ensuring this product is disposed of correctly, you will help prevent potential negative consequences for the environment and human health, which could otherwise be caused by inappropriate waste handling of this product. The disposal of such material has to be done according to the recycling regulations. For more detailed information about recycling of this product, please contact your local council, your household waste disposal service or the shop where you purchased the appliance.



The product meets all the necessary requirements of the EU directives applicable to the specific product.

Changes in text, design, and technical specifications are subject to change without prior notice and we reserve the right to change them.

Danksagung

Vielen Dank, dass Sie ein Produkt der Marke Concept angeschafft haben. Wir wünschen Ihnen, dass Sie mit unserem Produkt über seine gesamte Gebrauchsdauer zufrieden sind.

Lesen Sie sich vor dem ersten Gebrauch die ganze Bedienungsanleitung sorgfältig durch und bewahren Sie diese dann auf. Stellen Sie sicher, dass auch andere Personen, die dieses Produkt behandeln werden, sich mit dieser Gebrauchsanweisung vertraut machen.

Technische Parameter	
Spannung	220-240 V ~ 50/60 Hz
Leistungsbedarf	43 W
Lautstärke	57 dB(A)
Frequenzbereich	2412 - 2472 MHz
Leistung des Senders (max.)	19 dBm

WICHTIGE SICHERHEITSHINWEISE

- Benutzen Sie das Gerät nicht anders, als es in dieser Anleitung beschrieben ist.
- Vor dem ersten Einsatz entfernen Sie alle Verpackungen und Marketingunterlagen vom Gerät.
- Überprüfen Sie, ob die Anschlussspannung den Werten auf dem Typenschild des Produkts entspricht.
- Stellen Sie das Gerät nur auf eine stabile und hitzebeständige Oberfläche, und halten Sie es von anderen Wärmequellen fern.
- Lassen Sie das Gerät nicht ohne Aufsicht, wenn es eingeschaltet, beziehungsweise in die Stromsteckdose angeschlossen ist.
- Beim Anschluss in die Steckdose und beim Trennen des Geräts von der Stromsteckdose muss die Drucktaste für Einschalten/Ausschalten in der Position ausgeschaltet sein.
- Zum Trennen des Gerätes von der Steckdose ziehen Sie nie am Zuleitungskabel, sondern greifen Sie den Stecker und trennen Sie diesen von der Steckdose durch das Ziehen.
- Gestatten Sie den Kindern und Unmündigen nicht, mit dem Gerät zu manipulieren, nutzen Sie es außerhalb ihrer Reichweite.
- Personen mit der erniedrigten Bewegungsfähigkeit, mit der erniedrigten Sinneswahrnehmung, mit der ungenügenden psychischen Fähigkeit oder Personen, die mit der Bedienung nicht anvertraut sind, müssen das Gerät nur unter der Aufsicht einer verantwortlichen anvertrauten Person nutzen.

- Verwenden Sie das Gerät nur mit großer Vorsicht in der Nähe von Kindern.
- Erlauben Sie nicht, dass das Gerät als Spielzeug verwendet wird.
- Stecken Sie die Finger, Bleistifte oder sonstige Gegenstände nie in die Öffnungen im Gerät.
- Benutzen Sie das Gerät nie ohne Abdeckgitter.
- Setzen Sie kleine Kinder und Kranke dem direkten Luftstrom nicht aus.
- Decken Sie das Gerät nicht ab.
- Hängen Sie an das Gerät nichts auf und stellen Sie nichts vor das Gerät.
- Das Gerät muss nur in aufrechter Stellung verwendet werden.
- Benutzen Sie das Gerät in der Nähe der Dusche, der Badewanne, des Waschbeckens oder des Schwimmbeckens nicht.
- Benutzen Sie das Gerät in dem feuchten oder staubigen Umfeld nicht.
- Benutzen Sie das Gerät in dem Umfeld mit dem Vorkommen der explosiven Gase und entzündbaren Stoffe (Lösemittel, Lacke, Klebstoffe usw.) nicht.
- Vor der Montage oder Demontage des Geräts ist das Zuleitungskabel von der Steckdose zu trennen.
- Vor der Reinigung und nach dem Gebrauch ist das Gerät auszuschalten und von der Steckdose zu trennen.
- Halten Sie das Gerät sauber und gestatten Sie nicht, dass fremde Gegenstände in die Gitteröffnungen eindringen. Diese könnten eine schwere Verletzung, den Kurzschluss verursachen, das Gerät beschädigen oder den Brand verursachen.
- Benutzen Sie keine groben und chemisch aggressiven Stoffe zur Reinigung des Geräts.
- Nutzen Sie das Gerät mit dem beschädigten Zuleitungskabel oder Stecker nicht. Lassen Sie den Mangel von einer autorisierten Werkstatt unverzüglich beheben.
- Benutzen Sie das Gerät nicht, wenn es nicht richtig arbeitet, wenn es gefallen ist oder wenn es in eine Flüssigkeit eingetaucht wurde. Lassen Sie es von einer autorisierten Werkstatt überprüfen und reparieren.
- Benutzen Sie das Gerät nicht draußen.
- Das Gerät ist nur für den Gebrauch im Haushalt geeignet, es ist nicht für kommerzielle Zwecke bestimmt.
- Berühren Sie das Gerät nicht mit feuchten oder nassen Händen.
- Tauchen Sie das Zuleitungskabel, den Stecker oder das Gerät nicht in Wasser oder andere Flüssigkeit.

- Reparieren Sie das Gerät nicht selbst. Wenden Sie sich an eine autorisierte Werkstatt.
- Dieses Gerät können Kinder ab dem 8. Lebensjahr und Personen mit den erniedrigten physischen oder mentalen Fähigkeiten oder mit den ungenügenden Erfahrungen und Kenntnissen dann nutzen, wenn sie unter der Aufsicht stehen oder wenn sie über das Nutzen des Geräts auf eine sichere Weise belehrt wurden und wenn sie die eventuellen Gefahren verstehen. Die von dem Benutzer durchzuführende Reinigung und Wartung dürfen keine Kinder durchführen, wenn sie nicht älter als 8 Jahre und unter keiner Aufsicht sind. Kinder bis zum 8. Lebensjahr müssen außerhalb der Reichweite des Geräts und dessen Zuleitung gehalten werden. Kinder dürfen mit dem Gerät nicht spielen.

Bei der Nichteinhaltung der Anweisungen des Herstellers kann eine eventuelle Reparatur nicht als Garantiereparatur anerkannt werden.

PRODUKTBESCHREIBUNG

- 1 Luftaustritt
- 2 Betätigungstafel
- 3 Haltegriff
- 4 Filtergitter
- 5 Sensor

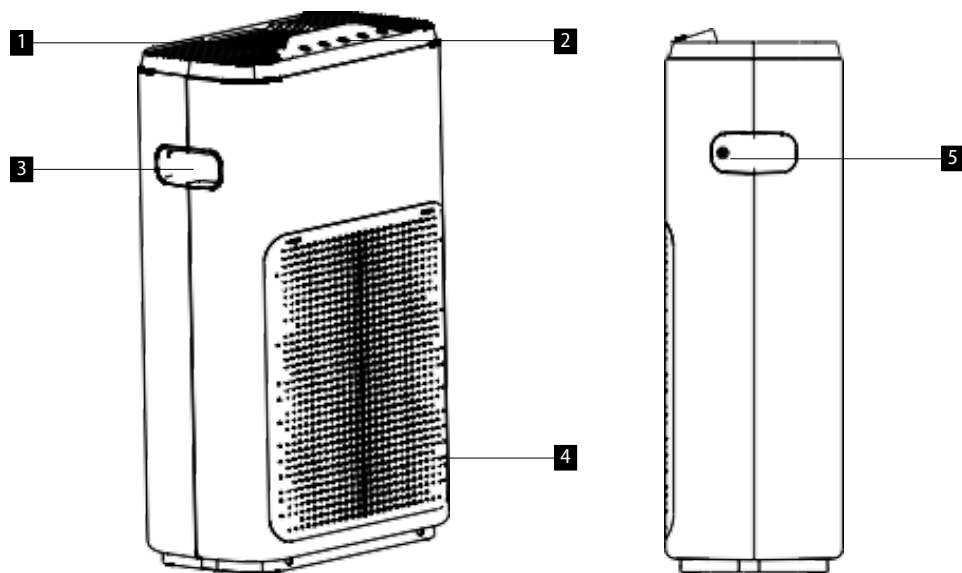

Betätigungstafel

- A Anzeiger der Luftqualität
- B Reset/Wifi/Filtererinnerung
- C Timer
- D ON/OFF (Kontrolllampe der Luftqualität)
- E Geschwindigkeit
- F Elternschloss

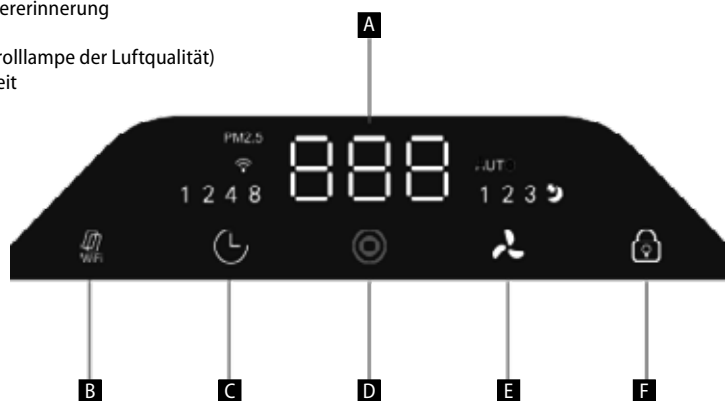

FILTEREINBAU

1. Durch Zusammendrücken des Filtergitters an den „PUSH“ Punkten nehmen Sie das Filtergitter ab.
2. Nehmen Sie die Filter aus dem Körper des Geräts heraus und entfernen Sie davon das Verpackungsmaterial.
3. Bauen sie den HEPA-Filter in den Körper des Geräts ein (mit der Kohleseite nach außen vom Gerät)
4. Bauen sie den Vorfilter ein und klappen Sie es zu.
5. Setzen Sie das Filtergitter wieder auf und befestigen Sie diese durch erneutes Drücken an den „PUSH“ Punkten.

WARTUNG VOM FILTER/STAUBSENSOR

Vorfilter: Verwenden Sie den Staubsauger zur Staubentfernung von der Filteroberfläche oder waschen Sie diesen mit Wasser ab und trocknen Sie ihn gründlich ab.

HEPA-Filter mit Aktivkohle: Wenn die Aufforderung zum Ersetzen des Filters nach 1 500 Stunden blinkt, drücken und halten Sie die Taste Reset zum Reset der Timer-Funktion und Reset der Kontrolllampe des Filters.

- Trennen Sie die Netzspannung vor der Reinigung und Wartung.
- Legen Sie den Filter an eine gelüftete Stelle, damit die schädlichen Gase und Bakterien auf der Filteroberfläche verdampfen können. Setzen Sie es keiner zu großen Sonneneinstrahlung aus.
- Waschen Sie diesen Filter nicht mit Wasser.
- Arbeiten Sie nicht mit entferntem Filter (der Betrieb ohne Auswirkung auf Staubentfernung kann zu einer Störung des Gerätes führen).
- Wenn das Gerät über eine längere Zeit untätig ist, trennen Sie das Stromversorgungskabel (die Energie wird auch im Standby-Modus verbraucht).

BENUTZUNG

Nach dem Anschließen hören Sie ein Geräusch, das Gerät geht in den Standby-Modus über, und der Anzeiger der Luftqualität leuchtet rot.

BOOT (ON/OFF): Nach Einschalten der Stromversorgung ist die Kontrolllampe der Luftqualität ganz rot, und das Gerät geht in den automatischen Modus über.

TIMER: Wenn das Gerät läuft, kann die Betriebszeit mit der Taste „Timer“ eingestellt werden. Stellen Sie die Zeit auf 1 Stunde, 2 Stunden, 4 Stunden, 8 Stunden ein, durch weiteres Drücken schalten Sie es aus, entsprechender Anzeiger erleuchtet nach der eingestellten Zeit.

SPEED (GESCHWINDIGKEIT): Durch Drücken der Taste „speed“ (Geschwindigkeit) der Lüftung wird die Motorgeschwindigkeit geändert. Es wird zwischen erster Geschwindigkeitsstufe, zweiter Geschwindigkeitsstufe, dritter Geschwindigkeitsstufe, Schlaf und AUTO-Modus unterschieden. Nach dem Drücken der Taste Geschwindigkeit wird die Geschwindigkeit des Gerätes um eine Stufe gegenüber der aktuellen Position erhöht, und das Gerät kehrt in den automatischen Modus zurück.

Im AUTO-Modus entspricht der PM 2,5 Wert der entsprechenden Tabelle der Luftqualität und der eingestellten Geschwindigkeit in intelligentem Geschwindigkeitsmodus:

- 1~100 = grün = hervorragende Luftqualität = erste Stufe
- 101~200 = gelb = gute Luftqualität = zweite Stufe
- 201~500 = rot = schlechte Luftqualität = dritte Stufe

CHILD LOCK (ELTERNSCHLOSS): Nach dem Drücken der Taste des Elternschlusses gehen die Tasten des Gerätes in den gesperrten Zustand über, und sie können nicht betätigt werden. Um das Elternschloss zu öffnen, ist die Taste über drei Sekunden zu halten.

RESET: Das Gerät verfügt über die Erinnerungsfunktion an Ersetzen des Filters, die nach Ablauf von 1 500 Stunden zu blinken beginnt. Drücken und halten Sie die Taste Reset über 5 Sekunden, um die Kontrolllampe des Filters zu löschen und die Timer-Funktion auf null zu setzen.

POWER OFF (ON/OFF): Drücken Sie die Taste „power“ (Versorgung) bei eingeschalteter Versorgung, und das Gerät geht in den Standby-Modus über. (Im Standby-Modus, die Kontrolllampe leuchtet.)

ANWEISUNGEN ZUM ZUSAMMENBAU

- Im Fall vom Innenstaub, zum Beispiel vom Blütenstaub, sollte das Gerät auf dem Boden stehen. Aufgrund der Tatsache, dass sich Blütenstäube, Staub, usw. üblicherweise in der Nähe des Bodens anhäufen, empfehlen wir, den Luftreiniger direkt auf den Boden des Raumes zu stellen.
- Stellen Sie das Gerät ca. 30 cm oder mehr von der linken und der rechten Seite der Wand, des Möbels, der Gardinen, usw., damit die Luftzuführung und der Luftaustritt nicht gesperrt werden. Zur effizienten Benutzung des Gerätes halten Sie bitte den Abstand von mindestens 20 cm von der Wand frei.
- Legen Sie keine Gegenstände auf die obere Seite des Gerätes (dies könnte zu seiner Störung führen).
- Anmerkung: Legen Sie keine Magneten oder sonstige Metallgegenstände auf das Gerät.
- Sperren Sie die Luftzuführung und den Luftaustritt nicht, legen Sie zum Beispiel keine Gegenstände an den Luftaustritt. Oder auf vorderer Seite an der Luftzuführung.

OBLIGATORISCHE WARTUNG

- Bei der Entstehung einer der folgenden Situationen ist das Gerät sofort auszuschalten (Gefahr eines Stromschlags, Entstehung von Funken oder Rauchentwicklung)
 - Ungewöhnliches Geräusch und Vibrationen während des Betriebs
 - Das Gerät ist außergewöhnlich heiß und es riecht nach der Verbrennung.
- Reinigen Sie regelmäßig den Stecker
 - Verstaubter Stecker oder Feuchtigkeit kann den isolierten Steckerteil beschädigen und zum Brand führen.
 - Wenn das Gerät über einen längeren Zeitraum nicht genutzt wird, ist das Stromversorgungskabel zu trennen.
- Vergessen Sie nicht, das Gerät vor der Durchführung der Wartung von der Stromquelle zu trennen. Das Gerät kann unbeabsichtigt eingeschaltet werden und Stromschlag oder Verletzung verursachen.
- Schließen Sie den Stecker an die Steckdose richtig an (wenn der Stecker nicht richtig gesteckt ist, kann dies zum Stromschlag infolge der Überhitzung, oder sogar zum Brand führen). Beschädigter Stecker oder gelöste Steckdose dürfen nicht benutzt werden.
- Das Stromversorgungskabel ist jeweils am Stecker herauszuziehen. Ziehen am Stromversorgungskabel kann eine Beschädigung des Stromversorgungskabels, einen Stromschlag, einen Kurzschluss oder einen Brand verursachen.
- Wenn eine der nachstehenden Situationen entsteht, trennen Sie sofort die Stromversorgung und wenden Sie sich an eine autorisierte Werkstatt.
 - Der Schalter funktioniert nicht.
 - Das Stromversorgungskabel oder der Stecker ist außergewöhnlich heiß.
 - Sie haben unübliche Geräusche oder Vibrationen verzeichnet.
 - Vorkommen von anderen Abnormalitäten oder Störungen.
- Um den Stromschlag vorzubeugen, darf das Gerät von unqualifizierten Personen nicht demontiert werden.

PROBLEMLÖSUNG

Übliche Störungen, Beschreibung des Fehlercodes und Vorgehensweise bei der Behebung von Problemen.

Problem	Ursache	Lösung
Die Taste kann nicht eingeschaltet oder gedrückt werden, keine Antwort	Ist das Stromversorgungskabel angeschlossen?	Schließen Sie das Stromversorgungskabel an.
	Ist die vordere Abdeckung des Geräts eingebaut?	Bauen Sie die vordere Abdeckung des Geräts ein.
Die Taste reagiert nicht	Ist der Filter verschmutzt?	Reinigen Sie den Filter.
	Wurde der Filter über eine längere Zeit nicht ersetzt?	Ersetzen Sie den Filter durch einen neuen.
Unangenehmer Geruch am Ausgang des Geräts	Wurde die Kunststoffverpackung vom Filter vor dem Einbau entfernt?	Vor der Verwendung ist die Kunststoffverpackung von den Filtern zu entfernen.
	Wurde der Filter des Luftreinigers richtig eingebaut?	Gehen Sie nach den Anweisungen und den Einbaumaßnahmen vor.
Der Luftreiniger läuft über eine längere Zeit, die Luftqualität verbessert sich jedoch nicht wesentlich	Die Kontrolllampe des Filteralarms leuchtet: dies bedeutet, dass der eingestellte Wert des Timers zum Ersetzen des Filters erreicht wurde.	Zu diesem Zeitpunkt nach Ersetzen des Filters ist die Taste „sleep“ zu drücken und zum Reset zu halten.

BEDIENUNG MIT HILFE DER APP

Bevor das Gerät über die App bedient werden kann, ist dieses mit Ihrem Telefon zu verknüpfen und ihm den Zutritt zu Ihrem WiFi-Netz zu ermöglichen.

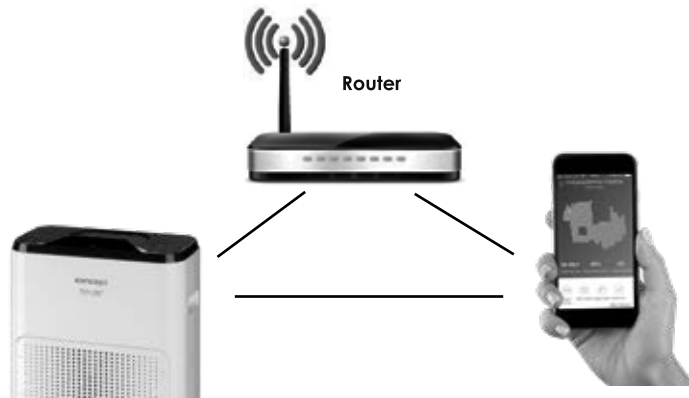

Empfohlener Abstand bei der Einstellung: weniger als 4 Meter

Überzeugen Sie sich, dass der Luftreiniger, der Router und Ihr Mobiltelefon in der gegenseitigen Nähe so sind, dass das problemlose Paaren erfolgen kann.

Herunterladen und Installation der App

1. Scannen Sie den QR-Code unten (Abb. 1) oder suchen Sie die App „Concept Home“ auf Google Play oder App Store und laden Sie sie in das Mobiltelefon (Abb. 2) herunter
2. Wenn Sie schon über Concept Home verfügen, öffnen Sie die App, melden Sie sich an und verfolgen Sie die Anweisungen zum Paaren.
3. Wenn Sie ein neuer Benutzer sind, beginnen Sie mit der Registrierung (Abb. 3). Setzen Sie nach den Anweisungen bis zur Eingabe des Überprüfungs-codes fort und stellen Sie die Registrierung fertig. (Abb. 4)
4. Setzen Sie nach den Anweisungen weiter fort und bilden Sie eine Familie (Abb. 5).



Abb. 1



Abb. 2



Abb. 3

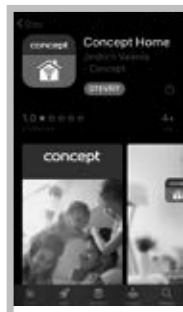

Abb. 4

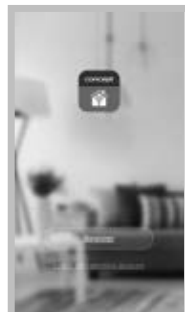

Abb. 5

Anweisungen zum Paaren des Geräts

1. Am Anfang des Paarens ist es nötig, dass Sie an Ihr WiFi-Netz angeschlossen sind.
2. Drücken Sie die Taste am Gerät im **Standby-Modus** (Abb. 6) über 5 Sekunden, solange das Symbol WiFi oder nicht zu blinken beginnt.
3. Drücken Sie dann P + oder „Add device“ in der App (Abb. 7), um ein neues Gerät hinzuzufügen.
4. Bestätigen Sie es mit „Confirm indicator rapidly blink“ (Abb. 8)
5. Wählen Sie Ihr WiFi-Netz, an welches das Gerät anzuschließen ist, und geben Sie ihr Passwort ein. (Abb. 9)
6. Dann beginnt der Einstellprozess, das über eine bestimmte Zeit dauern kann. (Abb. 10)
7. Ihr Telefon versucht, sich mit dem Gerät zu verbinden, und es schließt dieses an Ihr WiFi-Netz an.
8. Nach erfolgreicher Einstellung (Abb. 11) drücken Sie „Completed“, und Sie geraten in der Schnittstelle zur Bedienung des Geräts (Abb. 12).

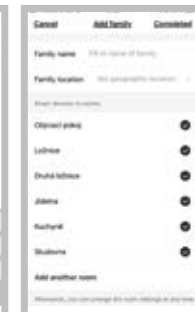

Abb. 6



Abb. 7



Abb. 8



Abb. 9



Abb. 10



Abb. 11



Abb. 12

HINWEIS BEI PROBLEMEN MIT PAAREN

- Prüfen Sie die Richtigkeit des eingegebenen Passworts Ihres WiFi-Netzes.
- Das Gerät unterstützt nur die 2,4 Ghz WiFi-Netze.
- Der Router ist mit Anschlüssen von vielen anderen Geräten überlastet.
- Während des Versuchs um Verbindung mit dem Gerät (Abb. 10) versuchen Sie sich manuell an sein WiFi-Netz anzuschließen

SERVICE

Eine umfangreichere Wartung oder Reparatur, die einen Eingriff in die Innenteile des Geräts erfordert, ist durch einen qualifizierten Fachmann oder Werkstatt durchzuführen.

UMWELTSCHUTZ

- Bevorzugen Sie das Recyceln von Verpackungen und Altgeräten.
- Der Gerätekarton kann als sortiertes Altmaterial entsorgt werden.
- Die Polyäthylen-Beutel (PE) geben Sie zum Recyceln des Sammelmaterials ab.

Recycling des Gerätes am Ende seiner Lebensdauer:



Dieses Gerät ist im Einklang mit der Europäischen Richtlinie 2012/19/EU über Elektro- und Elektronik-Altgeräte (WEEE) gekennzeichnet. Das Symbol am Produkt oder an dessen Verpackung gibt an, dass dieses Produkt nicht in den Haushaltsabfall gehört. Es ist auf eine Sammelstelle zum Recyceln der elektrischen und elektronischen Anlagen zu bringen. Durch die Sicherstellung der korrekten Entsorgung dieses Produktes helfen Sie, negative Konsequenzen für die Umwelt und die Gesundheit der Menschen zu verhindern, die durch die unsachgemäße Entsorgung dieses Produktes verursacht würden. Die Entsorgung muss im Einklang mit den Vorschriften für die Abfallbehandlung durchgeführt werden. Ausführlichere Informationen zum Recycling dieses Produkts erhalten Sie bei der zuständigen örtlichen Behörde, dem Dienstleister für Entsorgung von Haushaltsabfall oder in dem Geschäft, wo Sie das Produkt gekauft haben.



Dieses Produkt erfüllt sämtliche Grundanforderungen der EU-Richtlinien, die sich darauf beziehen.

Die Änderungen im Text, im Design und in den technischen Spezifizierungen können ohne vorherigen Hinweis geändert werden, und wir behalten uns das Recht auf deren Änderungen vor.

MERCI

Nous vous remercions d'avoir acheté le produit de la marque Concept et nous espérons qu'il vous apportera votre entière satisfaction pendant son utilisation.

Lire attentivement le manuel d'emploi avant la première utilisation et le conserver. Faire prendre connaissance du manuel d'emploi par les autres personnes pouvant manipuler le produit.

Caractéristiques techniques	
Tension	220–240 V ~ 50/60 Hz
Puissance	43 W
Niveau sonore	57 dB(A)
Gamme de fréquence	2412 - 2472 MHz
Puissance d'émission (max)	19 dBm

PRÉCAUTIONS PARTICULIÈRES DE SÉCURITÉ

- Ne jamais utiliser l'appareil autrement que prévu dans le manuel d'emploi.
- Enlever tous les emballages et autres éléments de marketing avant la première utilisation.
- S'assurer que la tension de secteur correspond bien à celle marquée sur la plaque signalétique.
- Assurez-vous que la surface soit stable et insensible à la chaleur, éloignée de toutes sources de chaleur.
- Ne jamais laisser l'appareil sans surveillance s'il est en marche, le cas échéant lorsqu'il est branché dans une prise secteur.
- Lors du branchement et du débranchement de l'appareil de la prise secteur, le sélecteur de fonctions doit être en position arrêt.
- Ne pas tirer sur le cordon d'alimentation pour le débrancher, mais saisir la fiche et la tirer délicatement.
- Ne pas permettre aux enfants ou aux personnes de capacités mentales réduites de manipuler l'appareil ou le mettre hors leur portée.
- Des personnes dont les capacités physiques, sensorielles ou mentales sont réduites, ou des personnes dénuées d'expérience ou de connaissance du mode d'emploi ne doivent manipuler l'appareil que sous la surveillance d'une personne responsable informée de l'utilisation de l'appareil.
- Redoubler de vigilance lorsque cet appareil est employé à proximité d'enfants.
- Ne pas permettre de laisser utiliser l'appareil comme un jouet.

- Ne jamais introduire des doigts, des crayons ou autres objets à travers des orifices de l'appareil.
- Ne jamais utiliser l'appareil sans grilles de protection.
- Ne pas diriger le jet d'air aux enfants ou personnes malades.
- Ne pas couvrir l'appareil.
- Ne rien suspendre ou poser sur l'appareil.
- L'appareil doit être uniquement utilisé en position verticale.
- Ne pas utiliser l'appareil à proximité des douches, baignoires, lavabos ou piscines.
- Ne pas utiliser l'appareil dans un environnement humide ou poussiéreux.
- Ne pas utiliser l'appareil dans des locaux contenant les gaz explosifs ou inflammables (solvants, peintures, colles, etc.).
- Débrancher le cordon d'alimentation avant tout montage ou démontage de l'appareil.
- Les opérations d'entretien et de nettoyage doivent toujours être faites sur appareil débranché et refroidi.
- Maintenir l'appareil propre, ne pas laisser pénétrer les corps étrangers dans les grilles. Cela pourrait causer un court-circuit électrique, des dommages ou un incendie.
- Ne jamais nettoyer l'appareil à l'aide des agents abrasifs ou des produits chimiques agressifs.
- Ne jamais utiliser l'appareil si le cordon d'alimentation ou la prise est abîmé, laisser le réparer immédiatement dans un centre d'entretien agréé.
- Ne pas utiliser l'appareil s'il ne fonctionne pas correctement, s'il est tombé par terre, s'il a été endommagé ou plongé dans un liquide. Laisser le vérifier et réparer dans un centre d'entretien agréé.
- Ne pas utiliser l'appareil à l'extérieur.
- L'appareil est exclusivement destiné à un usage domestique, il n'est pas prévu à des fins commerciales.
- Ne pas toucher l'appareil avec les mains humides.
- Ne jamais plonger le cordon d'alimentation, la fiche ou l'appareil dans de l'eau ou d'autres liquides.
- Ne pas essayer de réparer l'appareil par ses propres soins. Contacter un centre d'entretien agréé.

- Cet appareil peut être utilisé par des enfants âgés de 8 ans et plus et les personnes ayant des capacités physiques ou mentales réduites ou le manque d'expérience et de connaissances, si elles sont supervisées ou ont reçu des instructions pour utiliser l'appareil d'une manière sûre et comprennent les dangers potentiels. Les enfants de moins de 8 ans ne sont autorisés à réaliser les opérations de nettoyage ou d'entretien que sous la surveillance. Maintenir l'appareil et le cordon d'alimentation hors de portée des enfants de moins de 8 ans. Ne pas laisser les enfants jouer avec l'appareil.

En cas de non-respect des recommandations du fabricant, la garantie concernant la réparation est annulée.

DESCRIPTION DU PRODUIT

- 1 Sortie d'air
- 2 Panneau de commande
- 3 Poignée
- 4 Grille de filtration
- 5 Capteur

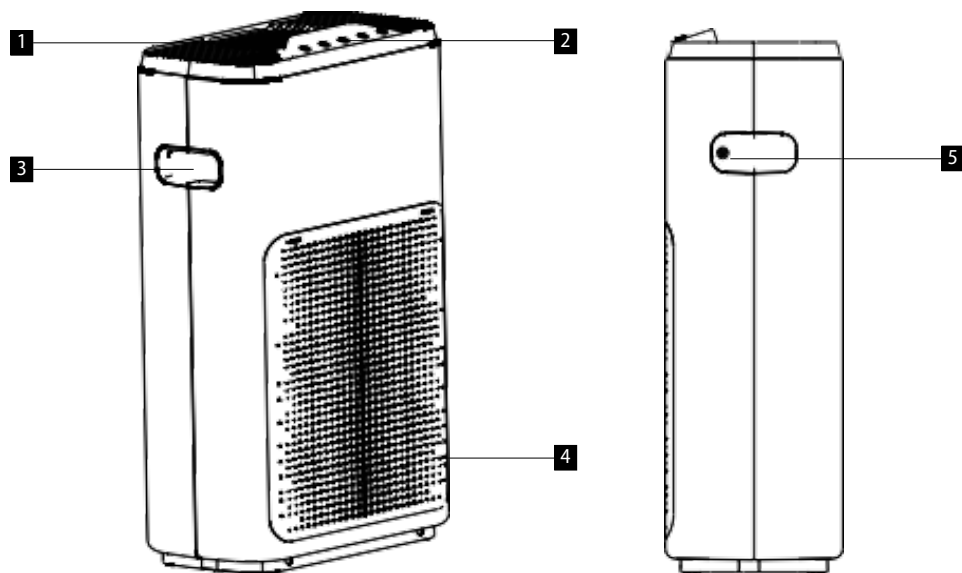

Panneau de commande

- A Indicateur qualité d'air
- B Reset/ Wifi/ Rappel filtre
- C Minuteur
- D ON/OFF (Voyant qualité d'air)
- E Vitesse
- F Protection enfants

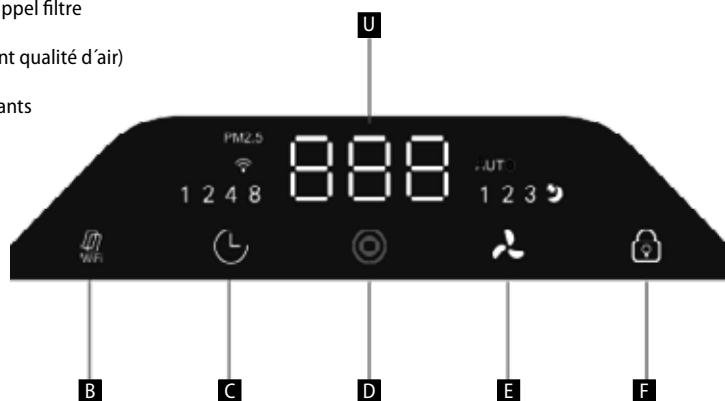

MISE EN PLACE DU FILTRE

1. Appuyez sur la grille du filtre aux points « PUSH » pour retirer la grille du filtre.
2. Retirez les filtres du corps de l'appareil et retirez le matériau d'emballage.
3. Mettez en place le filtre HEPA dans le corps de l'appareil (le côté carbone tourné vers l'extérieur de l'appareil)
4. Mettez en place le préfiltre et refermez.
5. Remettez la grille du filtre en place et fixez-la en appuyant à nouveau aux points « PUSH ».

ENTRETIEN DU FILTRE / CAPTEUR DE POUSSIÈRE

Préfiltre : Pour éliminer la poussière de la surface du filtre, utilisez un aspirateur ou lavez le filtre à l'eau et séchez soigneusement.

Filtre à charbon actif HEPA + : Lorsque le voyant de changement de filtre de 1.500 heures clignote, maintenez enfoncé le bouton de réinitialisation pour réinitialiser la fonction de minuteur et de l'indicateur de filtre.

- Débranchez l'alimentation secteur avant le nettoyage et l'entretien.
- Placez le filtre dans un endroit aéré afin que les vapeurs et les bactéries nocifs puissent s'évaporer de la surface du filtre. Ne l'exposez pas à une lumière solaire excessive.
- Ne lavez pas le filtre à l'eau.
- Ne mettez pas l'appareil en service sans le filtre (le fonctionnement sans effet de dépoussiérage peut entraîner une anomalie de l'appareil).
- Si l'appareil n'est pas utilisé pendant une longue période, débranchez le cordon d'alimentation (le cordon consomme également de l'énergie en mode veille).

USAGE

Lorsque vous mettez l'appareil sous tension, vous entendez un bip, l'appareil passe en mode veille et l'indicateur de qualité de l'air s'allume rouge.

BOOT (ON/OFF) : A la mise sous tension, l'indicateur de qualité de l'air s'allume rouge et l'appareil passe en mode automatique.

TIMER (MINUTERIE) : Lorsque l'appareil est en marche, la durée de fonctionnement peut être réglée à l'aide du bouton « timer » (minuterie). Réglez le temps à 1 heure, 2 heures, 4 heures, 8 heures, appuyez de nouveau pour éteindre, l'indicateur correspondant s'allume une fois le temps sélectionné passé.

SPEED (VITESSE) : Appuyez sur le bouton « vitesse » pour modifier la vitesse du moteur. Sont compris la première vitesse, la deuxième vitesse, la troisième vitesse, le mode veille et le mode AUTO. Après avoir appuyé sur le bouton de vitesse, l'appareil augmentera la vitesse d'un degré par rapport à la position actuelle et reviendra au mode automatique.

En mode AUTO, la valeur PM 2,5 correspond à celle du tableau de qualité de l'air et à la vitesse réglée en mode vitesse intelligente :

- 1 ~ 100 = vert = excellente qualité de l'air = la première vitesse
- 101 ~ 200 = jaune = bonne qualité de l'air = la deuxième vitesse
- 201 ~ 500 = rouge = mauvaise qualité de l'air = la troisième vitesse

CHILD LOCK (VERROUILLAGE ENFANT) : Lorsque le bouton de verrouillage enfant est enfoncé, les boutons de l'appareil sont verrouillés et ne peuvent pas être utilisés. Pour déverrouiller, maintenir appuyé le bouton de verrouillage enfant pendant trois secondes

RESET : L'appareil est équipé d'une fonction d'avertissement de changement de filtre qui clignote après 1.500 heures de service. Appuyez sur le bouton de réinitialisation en le maintenant enfoncé pendant 5 secondes pour supprimer l'indication du changement du filtre et réinitialiser la fonction de minuterie.

POWER OFF (ON/OFF) : Lorsque l'appareil est sous tension, appuyez sur le bouton « power » pour passer en mode veille. (En mode veille, le voyant est allumé.)

CONSIGNES D'INSTALLATION

- En cas de présence de poussière interne, tel le pollen, mettre l'appareil au sol. Étant donné que le pollen, la poussière, etc. se trouve généralement à proximité du sol, il est recommandé d'installer le purificateur sur le plancher plat de la pièce.
- Pour ne pas empêcher l'entrée et la sortie d'air, placez l'appareil à environ 30 cm ou plus des côtés du mur, des meubles, des rideaux, etc. Pour une utilisation efficace de l'appareil, respectez une distance de sécurité d'au moins 20 cm du mur.
- Ne jamais poser d'objets sur l'appareil (cela pourrait entraîner des anomalies).
- Note : Ne jamais poser d'aimants ou d'objets métalliques sur l'appareil.
- Ne bloquez pas l'entrée et la sortie d'air, par exemple, ne placez aucun objet sur la sortie d'air. Ou à l'avant de l'entrée d'air.

ENTRETIEN OBLIGATOIRE

- Débranchez immédiatement l'appareil si l'une des situations suivantes se produit (pouvant provoquer un choc électrique, des étincelles ou de la fumée)
 - Des bruits ou vibrations inhabituels se produisent pendant le fonctionnement
 - L'appareil est excessivement chaud et on sent la brûlure
- Nettoyez régulièrement la fiche
 - Si la fiche est poussiéreuse, l'humidité peut endommager la partie isolée de la fiche et provoquer un incendie.
 - Si l'appareil n'est pas utilisé pendant une longue période, débranchez le cordon d'alimentation.
- Débranchez l'alimentation avant d'effectuer tout entretien sur l'appareil. L'appareil peut se mettre en marche et provoquer un choc électrique et des blessures.
- Branchez correctement la fiche à la prise murale (si la fiche n'est pas insérée correctement, cela peut entraîner un choc électrique dû à une surchauffe, voire un incendie). N'utilisez pas une fiche endommagée ou une prise détachée.
- Tirez toujours le cordon d'alimentation par la fiche. En tirant sur le cordon vous risquer d'endommager le cordon d'alimentation, provoquer un choc électrique, un court-circuit ou un incendie.
- Si l'un des événements suivants se produit, mettre immédiatement l'appareil hors tension et contactez un centre de service agréé.
 - Le bouton marche/arrêt ne fonctionne pas.
 - Le cordon d'alimentation ou la fiche est inhabituellement chaud.
 - Vous remarquez un bruit ou des vibrations inhabituels.
 - Il existe d'autres anomalies ou problèmes
- Pour éviter des chocs électriques, les personnes non qualifiées ne doivent pas démonter l'appareil.

GUIDE DE RÉOLUTION DES PROBLÈMES

Erreurs courantes, description du code d'erreur et dépannage.

Problème	Cause	Solution
Impossible d'appuyer sur le bouton, pas de réponse	Le cordon d'alimentation est-il branché ?	Brancher le cordon d'alimentation.
	Le capot avant de l'appareil est-il en place ?	Mettre en place le capot avant de l'appareil.
Le bouton ne fonctionne pas	Le filtre est-il sale ?	Nettoyer le filtre.
	Le filtre est-il resté inchangé pendant longtemps ?	Remplacez le filtre par un nouveau.
L'odeur de la sortie de l'appareil est désagréable	Le sac en plastique a-t-il été retiré du filtre avant l'installation ?	Retirez le sac en plastique du filtre avant la première utilisation.
	Le filtre est-il installé correctement ?	Respecter les instructions et les précautions d'installation.
Le purificateur est en marche pendant une longue durée, mais la qualité de l'air ne s'améliore pas	Le voyant d'alarme du filtre est allumé : cela signifie que la minuterie de changement de filtre a atteint la valeur réglée.	Après avoir changé le filtre, appuyer et maintenir le bouton « veille » pour réinitialiser.

COMMANDE VIA L'APPLICATION

Avant de pouvoir contrôler l'appareil via l'application, il est nécessaire de le connecter à votre smartphone et de permettre l'accès à votre réseau WiFi.

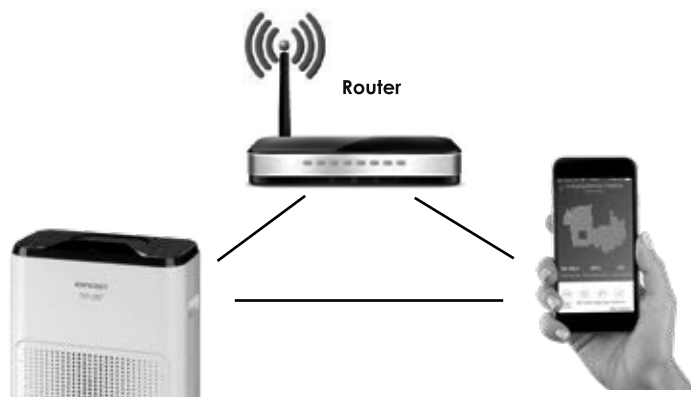

Distance recommandée : moins de 4 mètres

Assurez-vous que la distance entre le purificateur d'air, le routeur et votre smartphone soit suffisante pour permettre de les appairer.

Téléchargement et installation de l'application

1. Scanner le code QR ci-dessous (fig. 1) ou rechercher «Concept Home» sur Google Play ou l'App Store et le télécharger sur votre smartphone (fig. 2)
2. Si vous avez déjà un Concept Home, ouvrez l'application, connectez-vous et continuez en suivant les instructions pour appairer votre smartphone.
3. Si vous êtes un nouvel utilisateur, commencer par votre enregistrement (fig. 3). Suivre les instructions pour entrer le code de vérification et terminer votre enregistrement. (fig. 4)
4. Suivre les instructions pour créer une famille (fig. 5).



fig. 1



fig. 2

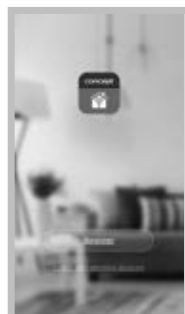

fig. 3



fig. 4



fig. 5

Instructions pour appairer les appareils



1. Pour appairer les appareils, vous devez être connecté à votre réseau WiFi.
2. Sur l'appareil en **mode de veille**, maintenir enfoncé le bouton  (fig. 6) pendant 5 secondes jusqu'à ce que l'icône WiFi  ou  clignote.
3. Appuyez ensuite sur + ou «Ajouter un appareil» dans l'application (fig. 7) pour ajouter un nouvel appareil.
4. Confirmer «L'indicateur de confirmation clignote rapidement» (fig. 8)
5. Sélectionnez votre réseau WiFi auquel il faut connecter votre appareil et entrez le mot de passe. (fig. 9)
6. Le processus d'installation commencera, ce qui peut prendre un certain temps. (fig. 10)
7. Votre smartphone se connectera à l'appareil et le connectera à votre réseau WiFi.
8. Une fois la configuration achevée (fig. 11), appuyez sur «Terminé» pour accéder à l'interface de commande de l'appareil (fig. 12).



fig. 6



fig. 7



fig. 8



fig. 9



fig. 10



fig. 11



fig. 12

ATTENTION AUX PROBLÈMES D'APPARIEMENT

- Vérifiez que le mot de passe saisi de votre réseau WiFi est correct
- L'appareil ne supporte que les réseaux WiFi 2,4 GHz
- Le routeur est surchargé par la connexion des autres appareils
- En essayant de vous connecter à l'appareil (fig.10), essayez de vous connecter manuellement à son réseau WiFi

SERVICE

Les opérations de maintenance ou les réparations de plus grande étendue nécessitant une intervention sur les composants internes de l'appareil ne peuvent être effectuées que par un centre d'entretien agréé.

PROTECTION DE L'ENVIRONNEMENT

- Préférer le recyclage des emballages et des appareils à la fin de leur durée de vie.
- Le carton est à remettre dans le centre de collecte sélective.
- Les sachets en plastique (PE) sont à remettre dans le centre de collecte sélective pour recyclage.

Recyclage de l'appareil à la fin de sa durée de vie :



La désignation du produit est conforme à la Directive européenne 2012/19/CE relative aux déchets d'équipements électriques et électroniques (WEEE). Le symbole apposé sur le produit ou son emballage indique que le produit ne doit pas être éliminé avec les déchets municipaux. Il est nécessaire de le remettre dans un centre de collecte pour le recyclage des équipements électriques et électroniques. En assurant une élimination conforme de ce produit, vous pouvez empêcher tout impact négatif sur l'environnement et sur la santé humaine résultant de la liquidation non conforme de ce produit. Éliminer le produit en conformité à la réglementation de traitement de déchets. De plus amples informations concernant le recyclage peuvent être obtenues auprès de l'administration locale compétente, les centres de tri de déchets ménagers ou dans le magasin où vous avez acheté votre produit.



Ce produit satisfait aux exigences élémentaires des directives CE applicables.

Le fabricant se réserve le droit d'effectuer les modifications du texte, design et spécifications techniques sans information préalable.

Ringraziamento

Grazie per aver acquisito il prodotto di marchio Concept e vi auguriamo che vi dia la massima soddisfazione per tutta la durata della sua vita utile.

Si consiglia di leggere attentamente l'intero manuale d'uso prima di procedere al primo uso dell'apparecchio stesso. Conservare bene il manuale d'uso. Provvedere che tutte le persone addette all'uso del prodotto facciano la conoscenza del manuale d'uso.

Parametri tecnici	
Tensione	220-240 V ~ 50/60 Hz
Potenza assorbita	43 W
Rumorosità	57 dB(A)
Gamma di frequenza	2412 - 2472 MHz
Potenza dell'emettitore (max.)	19 dBm

IMPORTANTI AVVERTIMENTI DI SICUREZZA

- Non utilizzare il prodotto in modo diverso da quello descritto nel presente manuale d'uso.
- Eliminare completamente tutti gli imballi e materiali pubblicitari prima di utilizzare l'apparecchio per la prima volta.
- Verificare se la tensione della rete corrisponde ai valori riportati sull'etichetta del prodotto.
- Posizionare l'apparecchio su una superficie stabile lontano dalle altre fonti di calore.
- Non lasciare l'apparecchio incustodito se acceso, eventualmente connesso alla rete.
- Prima di allacciare o staccare l'apparecchio dalla rete controllare che il pulsante di accensione/spegnimento sia in posizione di spento.
- Allo staccare dell'apparecchio dalla presa di corrente non tirare mai il cavo di alimentazione, bensì prendere la spina in mano e staccarla estraendola.
- Non permettere ai bambini, né alle persone incapaci di volere e di intendere, di manipolare con l'apparecchio, utilizzarlo fuori dalla loro portata.
- Le persone con la mobilità e/o la percezione ridotte, mentalmente inadatte oppure le persone non istruite in merito all'uso devono utilizzare l'apparecchio solo in presenza di una persona responsabile e istruita in merito.

- Prestare la maggiore attenzione se l'apparecchio è utilizzato in presenza dei bambini.
- Non permettere che l'apparecchio sia utilizzato come giocatolo.
- Non inserire mai le dita, né matite, né altri oggetti nelle aperture sull'apparecchio.
- Non utilizzare mai l'apparecchio senza le griglie protettive.
- Non esporre mai i bambini piccoli e le persone malate alla corrente diretta dell'aria.
- Non coprire l'apparecchio.
- Non appendere nulla sull'apparecchio, non mettere niente davanti allo stesso.
- L'apparecchio deve essere utilizzato solo ed esclusivamente in posizione eretta.
- Non utilizzare l'apparecchio nelle vicinanze dell'angolo doccia, della vasca da bagno, del lavandino e/o della piscina.
- Non utilizzare l'apparecchio negli ambienti umidi e polverosi.
- Non utilizzare l'apparecchio nell'ambiente a rischio di esplosione (in presenza di solventi, vernici, colle etc.).
- Prima di montare o smontare l'apparecchio staccare il cavo di alimentazione dalla presa di corrente.
- Prima di procedere alla pulizia dell'apparecchio staccare il cavo di alimentazione dalla rete.
- Mantenere l'apparecchio pulito, non permettere che gli oggetti estranei entrino nelle aperture della griglia. Tali oggetti potrebbero causare i danni alle persone e/o alle cose (il cortocircuito o l'incendio).
- Per pulire l'apparecchio non adoperare gli agenti chimici aggressivi e abrasivi.
- Non utilizzare l'apparecchio se il cavo di alimentazione o la spina risultano danneggiati, il tale difetto deve essere riparato da un'officina autorizzata.
- Non utilizzare l'apparecchio se non funziona correttamente ossia se caduto per terra o se è stato immerso nell'acqua o in un altro liquido. In tal caso bisogna far esaminare l'apparecchio ed eventualmente farlo riparare da un'officina autorizzata.
- Non utilizzare l'apparecchio all'aperto, né all'esterno in generale.
- L'apparecchio di vostro possesso è adatto solo per uso domestico, non per uso commerciale.
- Non utilizzare l'apparecchio se si hanno le mani bagnate.

- Non immergere il cavo di alimentazione, la spina o l'apparecchio stesso nell'acqua o in un altro liquido.
- Non procedere mai alla riparazione dell'apparecchio. Rivolgersi sempre ad un'officina autorizzata.
- L'apparecchio può essere utilizzato dai bambini d'età superiore a 8 anni. Le persone di capacità fisiche e mentali ridotte e/o non pratiche possono utilizzare l'apparecchio solo in presenza delle persone istruite e informate sugli eventuali rischi uniti all'uso. La pulizia e la manutenzione dell'apparecchio non deve essere effettuata dai bambini se essi sono d'età inferiore a 8 anni o se non presente una persona esperta. I bambini d'età inferiore a 8 anni devono stare lontano dalla portata dell'apparecchio e dal suo cavo di alimentazione. L'apparecchio non è un giocatolo e come tale non deve essere utilizzato.

L'eventuale danno causato dal mancato rispetto delle indicazioni previste dal produttore non può essere coperto dalla garanzia.

DESCRIZIONE DEL PRODOTTO

- 1 Uscita dell'aria
- 2 Pannello di comando
- 3 Manico
- 4 Griglia filtrante
- 5 Sensore

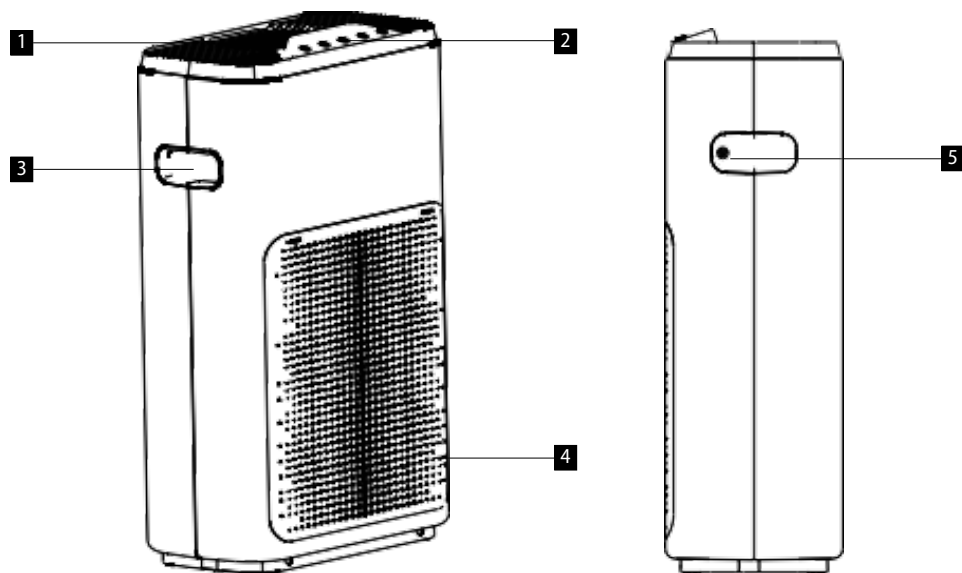

Pannello di comando

- A Indicatore qualità aria
- B Reset/Wifi/Promemoria filtro
- C Timer
- D ON/OFF (Spia qualità aria)
- E Velocità
- F Blocco di sicurezza bambini

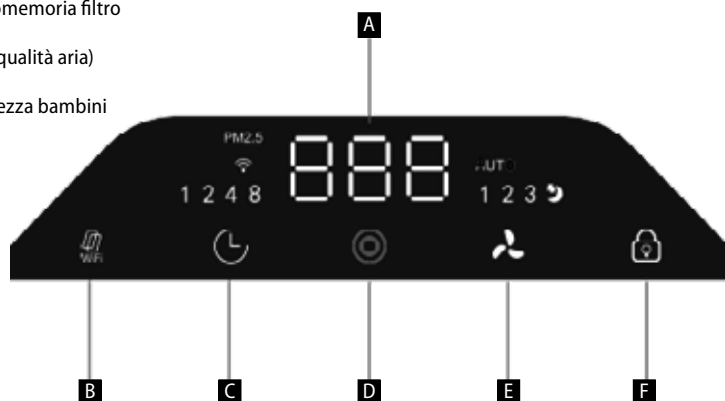

INSTALLAZIONE DEL FILTRO

1. Rimuovere la griglia filtrante facendo la pressione sui punti „PUSH“ sulla griglia stessa.
2. Estrarre i filtri dal corpo dell'apparecchio e disimballarli.
3. Posizionare il filtro HEPA dentro l'apparecchio (il lato carbone verso l'esterno)
4. Posizionare il prefiltra e chiudere a scatto.
5. Rimettere sul posto la griglia filtrante e fissarla ripremendo di nuovo i punti „PUSH“.

MANUTENZIONE DEL FILTRO / SENSORE POLVERE

Prefiltro: Per eliminare la polvere dalla superficie del filtro utilizzare l'aspirapolvere oppure sciacquare il filtro sotto l'acqua ed asciugarlo bene.

HEPA + filtro con carbone attivo: Quando comincia a lampeggiare la promemoria di sostituzione del filtro dopo 1.500 ore di lavoro, per resettare la funzione del timer e la spia del controllo filtro premere e tenere premuto il pulsante di reset.

- Prima di procedere alla pulizia ed alla manutenzione staccare l'apparecchio dalla rete.
- Posizionare il filtro in un posto ben ventilato, perché possano evaporare i gas e i batteri dannosi presenti sulla superficie del filtro. Non esporre il filtro ai raggi solari per il tempo eccessivamente lungo.
- Non pulire il filtro con l'acqua.
- Non utilizzare l'apparecchio con il filtro rimosso (il funzionamento senza filtro che trattiene la polvere può causare i danni all'apparecchio stesso).
- Se previsto l'inutilizzo prolungato dell'apparecchio, staccare il cavo di alimentazione (anche nel regime di standby l'apparecchio consuma l'energia elettrica).

UTILIZZO

Quando l'apparecchio si collega alla rete si sente un suono che indica il regime di standby e l'indicatore di qualità aria si accende di colore rosso.

BOOT (ON/OFF): Una volta accesa l'alimentazione la spia di qualità aria diventa completamente rossa e l'apparecchio passa nel regime automatico.

TIMER: Quando l'apparecchio è in funzione, mediante il pulsante „timer“ può essere impostata la durata di funzionamento. Premendo il pulsante di timer impostare il tempo a 1 ora, 2 ore, 4 ore, 8 ore, ripremendo il pulsante ancora una volta l'impostazione del tempo si spegne. L'indicatore corrispondente si illumina allo scadere del tempo impostato.

SPEED (VELOCITÀ): Premendo il pulsante „speed“ (velocità) di ventilazione cambia la velocità del motore. La regolazione di velocità ha i seguenti gradi: primo grado, secondo grado, terzo grado, regime di standby ed il regime AUTO. Una volta premuto il pulsante di velocità l'apparecchio aumenta la velocità di un grado e ritorna al regime automatico.

Nel regime AUTO il valore PM 2,5 corrisponde alla rispettiva tabella di qualità aria e alla velocità impostata nel regime intelligente:

- 1~100 = verde = qualità eccellente dell'aria = primo grado di velocità
- 101~200 = giallo = qualità buona dell'aria = secondo grado di velocità
- 201~500 = rosso = cattiva qualità dell'aria = terzo grado di velocità

CHILD LOCK (BLOCCO DI SICUREZZA BAMBINI): Una volta premuto il pulsante del blocco di sicurezza bambini tutti i pulsanti dell'apparecchio diventeranno inattivi e non reagiscono se premuti. Per ripristinare il funzionamento dei pulsanti tenere premuto il pulsante del blocco di sicurezza bambini per tre secondi

RESET: L'apparecchio è munito della funzione di promemoria di cambio filtro che comincia a lampeggiare una volta decorsi 1.500 ore. Premendo e tenendo premuto il pulsante reset per 5 secondi si spegne la spia del controllo filtro e si azzerà la funzione di conteggio ore.

POWER OFF (ON/OFF): Con l'apparecchio sotto tensione ed acceso premere il pulsante „power“ (alimentazione), l'apparecchio passa al regime di standby. (In regime di standby, la spia è accesa.)

ISTRUZIONI PER L'INSTALLAZIONE

- Nel caso di presenza della polvere interna, per esempio il polline, l'apparecchio dovrebbe essere posizionato per terra. Poiché il polline, la polvere etc. rimane solitamente in basso, si consiglia di posizionare il purificatore aria sul pavimento piano della stanza.
- Per non bloccare l'arrivo e l'uscita dell'aria, posizionare l'apparecchio almeno 30 cm dal lato sinistro e destro della parete, dei mobili, delle tende etc. Per ottenere l'efficacia massima dell'apparecchio mantenere la distanza libera dalla parete non inferiore ai 20 cm.
- Non posare alcuni oggetti sull'apparecchio (la tale azione potrebbe compromettere il funzionamento corretto dell'apparecchio).
- **Nota:** Non porre sull'apparecchio né calamite né altri oggetti metallici.
- Non ostacolare in alcun modo l'ingresso e l'uscita dell'aria con oggetti estranei.

MANUTENZIONE OBBLIGATORIA

- Non appena si verifica una delle situazioni descritte in seguito (potenziale pericolo dell'infortunio da corrente elettrica e/o dell'incendio) spegnere immediatamente l'apparecchio
 - Durante il funzionamento dell'apparecchio quest'ultimo vibra e/o si sentono i rumori strani
 - L'apparecchio risulta troppo caldo e si sente l'odore del bruciato
- Pulire regolarmente la spina
 - Se la spina è coperta di polvere, l'umidità può danneggiare la parte isolata della spina e causare l'incendio.
 - Se l'apparecchio non viene utilizzato per un periodo prolungato, staccare il cavo di alimentazione.
- Prima di eseguire la manutenzione sull'apparecchio, non dimenticare mai di staccare il cavo di alimentazione. L'apparecchio potrebbe avviarsi accidentalmente e causare un infortunio da corrente elettrica.
- Inserire correttamente la spina nella presa elettrica (la spina inserita scorrettamente può causare un infortunio da corrente elettrica o addirittura l'incendio). Non utilizzare la spina danneggiata o non fissata correttamente.
- Per staccare il cavo di alimentazione dalla presa prenderlo sempre per la spina, non tirare mai il cavo. Tirando il cavo di alimentazione esso potrebbe rimanere danneggiato, si corre il rischio dell'infortunio da corrente elettrica e il rischio del cortocircuito o dell'incendio.
- Se si verifica una delle seguenti situazioni, staccare immediatamente l'apparecchio dalla rete e rivolgersi al centro di assistenza autorizzata.
 - L'interruttore non funziona.
 - Il cavo di alimentazione o la spia risultano sovrarisaldati.
 - Si notano delle vibrazioni e dei rumori strani.
 - Si notano altre anomalie
- Lo smontaggio dell'apparecchio può essere fatto solo ed esclusivamente dalle persone qualificate, nel caso contrario si corre il rischio dell'infortunio da corrente elettrica.

SOLUZIONE DEI PROBLEMI

Guasti comuni, descrizione del codice errore e metodo di eliminazione dei guasti.

Problema	Causa	Soluzione
Premendo il pulsante non si riceve alcuna risposta.	Il cavo di alimentazione è collegato alla rete?	Collegare il cavo di alimentazione.
	E' montato il coperchio anteriore dell'apparecchio?	Montare il coperchio anteriore dell'apparecchio.
Il pulsante non reagisce	Il filtro è sporco?	Pulire il filtro.
	E' tanto che il filtro non è stato cambiato?	Cambiare il filtro con uno nuovo.
Cattivo odore all'uscita dall'apparecchio	Prima di montare il filtro, esso è stato tolto dall'imballo plastico?	Prima del primo uso togliere il filtro dall'imballo plastico.
	Il filtro del purificatore è montato correttamente?	Procedere secondo le istruzioni di montaggio.
Il purificatore aria è acceso già da un po' di tempo, ma la qualità dell'aria non migliora	La spia di allarme filtro è accesa: il ciò significa che è scaduto il tempo per la sostituzione del filtro.	Procedere alla sostituzione del filtro e poi premere e tenere premuto brevemente il pulsante „sleep“ per effettuare il reset della spia controllo filtro.

GESTIONE TRAMITE L'APPLICAZIONE

Prima di poter gestire l'apparecchio tramite l'applicazione, sarà necessario collegarlo con il Vostro cellulare e permettergli accesso alla Vostra rete WiFi.

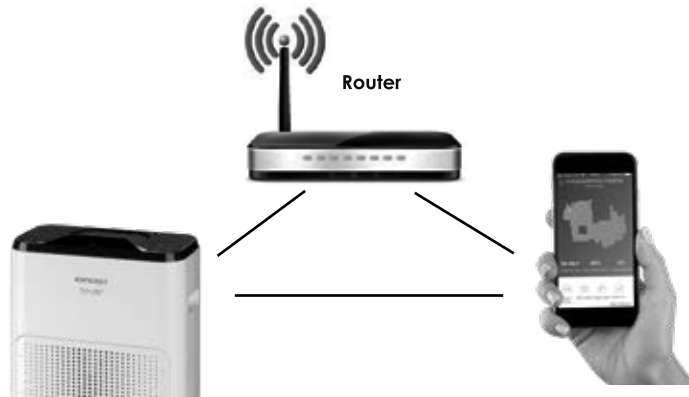

Distanza consigliata al momento di impostazione: meno di 4 metri

Assicurarsi che il purificatore aria, router e il rispettivo cellulare siano vicini uno rispetto all'altro in modo che possa avvenire l'accoppiamento.

Scarico e installazione dell'applicazione

1. Fare lo scan del codice QR di cui sotto (fig. 1) oppure cercare l'applicazione „Concept Home“ su Google Play oppure nell'App Store e scaricarla nel proprio cellulare (fig. 2)
2. Se si ha già l'applicazione Concept Home, aprirla, effettuare login e seguire le istruzioni per l'accoppiamento.
3. Nel caso di utente nuovo effettuare prima la registrazione (fig. 3). Seguire le istruzioni sino all'inserimento del codice di verifica e completare la registrazione. (fig. 4)
4. Continuare a procedere secondo le istruzioni e creare una famiglia (fig. 5).



fig. 1

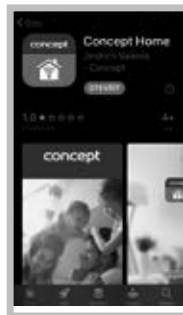

fig. 2

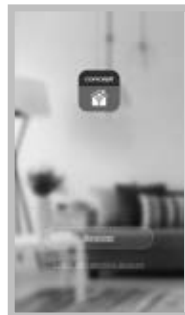

fig. 3



fig. 4



fig. 5

Le istruzioni per l'accoppiamento



1. Prima di procedere all'accoppiamento controllare il collegamento con la rete WiFi.
2. Sull'apparecchio in **regime di standby** premere per 5 secondi il pulsante  (fig. 6) sino a che l'icona WiFi  o  non comincia a lampeggiare.
3. Nell'applicazione premere il tasto “+” o „Add device“ (fig. 7) per aggiungere un nuovo dispositivo.
4. Confermare con „Confirm indicator rapidly blink“ (fig. 8)
5. Scegliere la rete WiFi alla quale l'apparecchio va connesso ed inserire la password per accedere alla rete. (fig. 9)
6. Parte il processo di impostazione che può durare qualche minuto. (fig. 10)
7. Il rispettivo cellulare proverà ad accoppiarsi con la rete WiFi scelta.
8. Una volta l'impostazione risulta riuscita (fig. 11) premere „Completed“ ed entrare nell'interfaccia per la gestione dell'apparecchio (fig. 12).



fig. 6



fig. 7



fig. 8



fig. 9



fig. 10



fig. 11



fig. 12

PROBLEMI CON ACCOCCIAMENTO

- Verificare la correttezza della password inserita della rete WiFi utilizzata
- L'apparecchio supporta solamente la rete WiFi 2,4 GHz
- Il router è sovraccaricato per il collegamento di tanti altri dispositivi
- Provare ad collegarsi manualmente alla rete (fig.10) WiFi.

ASSISTENZA

La manutenzione più impegnativa e/o la riparazione che richiede l'intervento sulle parti interne dell'apparecchio devono essere fatte esclusivamente dal centro di assistenza autorizzato o da una persona esperta e qualificata.

PROTEZIONE DELL'AMBIENTE

- Riciclare imballi e prodotti vecchi, alla fine di loro ciclo di vita.
- La scatola in cui si acquista il prodotto può essere recuperata come rifiuto differenziato.
- I sacchetti in polietilene (PE) possono essere recuperati come rifiuto differenziato.

Riciclaggio del prodotto alla fine della sua vita utile



L'apparecchio è identificato in conformità alla Direttiva 2012/19/EU del Parlamento europeo e del Consiglio sui rifiuti di apparecchiature elettriche ed elettroniche (RAEE). Il simbolo riportato sul prodotto indica che il prodotto stesso non può essere smaltito come rifiuto urbano. Va portato in un centro di raccolta dei rifiuti elettrici ed elettronici. Provvedendo allo smaltimento corretto del prodotto si può prevenire l'impatto negativo sull'ambiente e/o sulla salute umana nel caso di mancato riciclaggio. Lo smaltimento deve essere effettuata in conformità alle norme regolanti la gestione dei rifiuti. Le maggiori informazioni sulle modalità dello smaltimento del prodotto sono reperibili presso l'ufficio locale di amministrazione pubblica oppure nel negozio dove il prodotto è stato acquisito.



Il presente prodotto rispetta tutti i requisiti elementari stabiliti dalle normative UE inerenti.

Il produttore si riserva di apportare le modifiche ai testi relativi al prodotto, al suo disegno e alle relative specifiche tecniche senza preavviso.

Agradecimiento

Gracias por comprar este producto de la marca Concept y esperamos que quede satisfecho con él durante todo el tiempo que lo use.

Antes de usar el producto, lea con cuidado todo el manual y luego guárdelo. Asegúrese de que las demás personas que vayan a utilizar el producto se familiaricen con el presente manual.

Parámetros técnicos	
Tensión	220–240 V ~ 50/60 Hz
Potencia de entrada	43 W
Nivel de ruido	57 dB(A)
Rango de frecuencia	2412 - 2472 MHz
Potencia de la antena (máx.)	19 dBm

ADVERTENCIAS IMPORTANTES DE SEGURIDAD

- No emplee el artefacto de una manera diferente a la descrita en el presente manual.
- Antes de utilizar por primera vez el artefacto, retire el embalaje y los materiales promocionales.
- Verifique que la tensión de red se corresponda a los valores indicados en la placa.
- Coloque el artefacto únicamente en una superficie estable y apartado de otras fuentes de calor.
- No deje el artefacto desatendido si está encendido o enchufado.
- Al enchufar o desenchufar el artefacto, el interruptor debe estar en posición apagado.
- Al desenchufar el artefacto, no tire del cable, sino del enchufe.
- No permita que el artefacto sea manipulado por niños o personas no capacitadas y utilícelo fuera de su alcance.
- Las personas con capacidad de movimiento o percepción sensorial reducidas, o con insuficiente capacidad mental, o personas no familiarizadas con su manejo deben utilizar el artefacto únicamente bajo la supervisión de una persona responsable, familiarizada con su uso.
- Tenga especial cuidado si emplea el artefacto en las cercanías de niños.
- No permita que el artefacto sea usado como juguete.
- No inserte dedos, lápices u otros objetos en los orificios del artefacto.
- No use el artefacto sin la rejilla.

- No exponga niños pequeños o personas enfermas a la corriente directa del aire.
- No cubra el artefacto.
- No cuelgue ni coloque nada frente al artefacto.
- El artefacto solo puede usarse en posición vertical.
- No utilice el artefacto cerca de duchas, bañeras, lavabos o piscinas.
- No use el artefacto en entornos húmedos o polvorientos.
- No utilice el artefacto en entornos con gases explosivos o sustancias inflamables (disolventes, pinturas, pegamentos, etc.).
- Desenchufe el artefacto antes de armarlo o desarmarlo.
- Antes de limpiar el artefacto, y luego de su uso, apáguelo y desenchúfelo.
- Mantenga limpio el aparato y evite el ingreso de cuerpos extraños por los orificios de la rejilla. Podrían causar lesiones graves, cortocircuitos, dañar el artefacto o causar un incendio.
- No emplee sustancias agresivas o telas ásperas para limpiar el artefacto.
- No emplee el artefacto si el cable o el enchufe estuviesen dañados. Haga reparar la avería de inmediato por un servicio autorizado.
- No emplee el artefacto si no funcionase correctamente, hubiese caído, estuviese dañado o hubiese sumergido en un líquido. Hágalo probar y reparar por un servicio autorizado.
- No utilice el artefacto al aire libre.
- El artefacto está destinado únicamente para uso hogareño; no está destinado para uso comercial.
- No toque el artefacto con las manos mojadas o húmedas.
- No sumerja el cable, el enchufe o el artefacto en agua u otro líquido.
- No repare usted mismo el artefacto. Diríjase a un servicio autorizado.
- Los niños mayores de 8 años y las personas mayores o con capacidades físicas o mentales reducidas, o con insuficiente experiencia y conocimientos pueden utilizar el artefacto únicamente bajo supervisión o si se les ha enseñado a utilizarlo de una manera segura y son conscientes de los eventuales riesgos. El mantenimiento y limpieza realizados por el usuario no pueden ser llevados a cabo por niños menores de 8 años y sin supervisión. Los niños menores de 8 años deben mantenerse fuera del alcance del artefacto y su cable. Los niños no deben jugar con el artefacto.

En caso de incumplimiento de las instrucciones del fabricante, cualquier reparación no será reconocida por la garantía.

DESCRIPCIÓN DEL PRODUCTO

- 1 Salida de aire
- 2 Panel de control
- 3 Mango
- 4 Rejilla de filtrado
- 5 Sensor

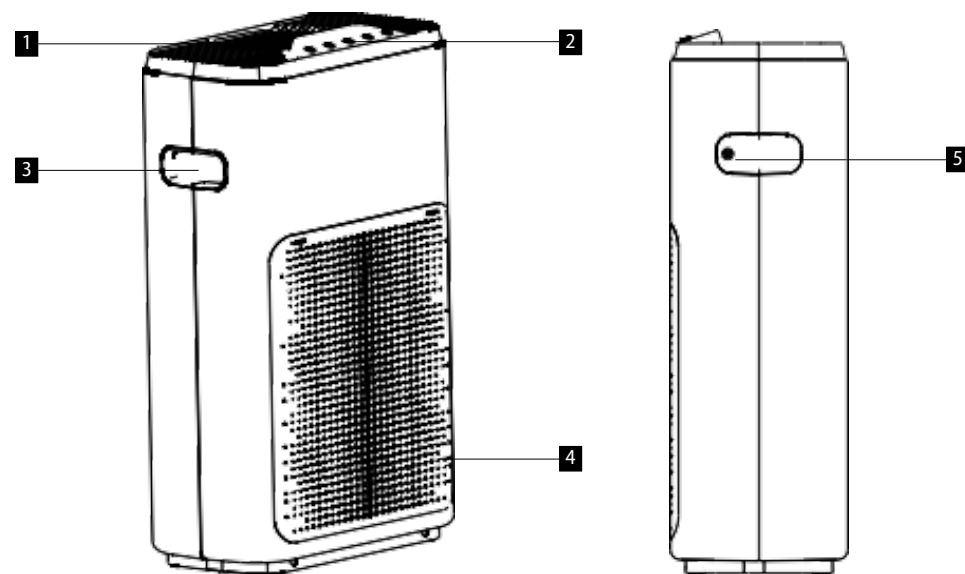

Panel de control

- A Indicador de calidad de aire
- B Reset/Wifi/Recordar filtro
- C Temporizador
- D ON/OFF (Indicador de calidad de aire)
- E Velocidad
- F Bloqueo para niños

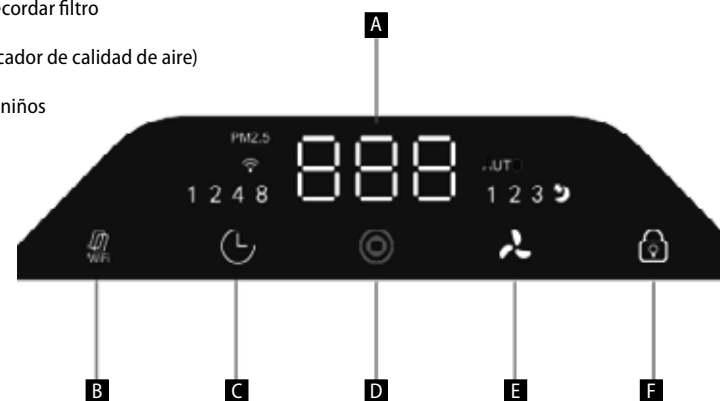

INSTALACIÓN DEL FILTRO

1. Presione la rejilla en el punto "PUSH" y retírela.
2. Retire el filtro y desempáquelo.
3. Instale el filtro HEPA (con el lado del carbón hacia afuera).
4. Monte el filtro previo y encájelo.
5. Vuelva a colocar la rejilla presionando en el punto "PUSH".

MANTENIMIENTO DEL FILTRO Y EL SENSOR DE POLVO

Filtro previo: Para limpiar el polvo de la superficie del filtro use una aspiradora, o limpie con agua y deje secar bien.

Filtro HEPA con carbón activado: Cuando parpadea la alerta de 1500 horas, reemplace el filtro y presione el botón RESET para reiniciar la función.

- Desenchufe el cable de alimentación antes de la limpieza y el mantenimiento.
- Ponga el filtro en un lugar ventilado para evaporar los gases nocivos y las bacterias de la superficie. No lo esponga excesivamente a la luz directa del sol.
- No limpie el filtro con agua.
- No opere el artefacto sin los filtros (no eliminaría olores y podría causar averías).
- Desenchufe el artefacto si no lo usa por mucho tiempo (el modo stand-by también consume energía).

USO

Cuando conecte la fuente de alimentación, escuchará un sonido, el artefacto entrará en modo de espera y el indicador de calidad del aire se pondrá rojo.

BOOT (ON/OFF): Al encender, el indicador de calidad de aire está en rojo y el artefacto pasa a modo automático.

TIMER (TEMPORIZADOR): El botón TIMER (temporizador) permite programar el tiempo de funcionamiento. Puede seleccionar 1, 2, 4 u 8 horas y, si vuelve a presionar, el temporizador se apaga. El indicador correspondiente se enciende luego de seleccionar el tiempo.

SPEED (VELOCIDAD): El botón cambia la velocidad del motor. Se divide en primera, segunda y tercera velocidad, dormir y AUTO. Al presionar el botón, la velocidad aumenta en un grado y se vuelve al modo automático. En modo automático, responde al valor PM 2,5 de la table de calidad de aire y el modo inteligente establece la velocidad:

1-100 = verde = excelente calidad de aire = primera velocidad
 101-200 = amarillo = buena calidad de aire = segunda velocidad
 201-500 = rojo = mala calidad de aire = tercera velocidad

CHILD LOCK (BLOQUEO PARA NIÑOS): Este botón bloquea los controles del artefacto. Para desbloquearlos, mantenga el botón presionado por tres segundos.

RESET: El artefacto cuenta con una función de alerta de reemplazo de filtros que parpadea luego de 1500 horas. Presionar el botón RESET por 5 segundos apaga el indicador y pone en cero la función de tiempo.

POWER OFF (ON/OFF): Si presiona el botón POWER, el artefacto se activa en modo stand-by (el indicador se enciende).

INSTRUCCIONES DE INSTALACIÓN

- Si hay polvo o polen en el interior, el artefacto debería estar en el piso. Como el polen, el polvo, etc. suelen mantenerse al nivel del suelo, se recomienda colocar el artefacto en un piso plano.
- Para evitar bloquear la entrada de aire, mantenga los laterales del artefacto a unos 30 cm o más de paredes, muebles, cortinas, etc. Para un funcionamiento eficiente, mantenga al menos 20 cm de distancia con las paredes.
- No coloque objetos encima del artefacto (podrían provocar daños).
- Nota: Evite poner imanes u objetos metálicos en el artefacto.
- Evite bloquear las salidas y entradas de aire con objetos. detrás o adelante del artefacto.

MANTENIMIENTO OBLIGATORIO

- Si ocurre alguna de las siguientes situaciones, apague de inmediato el artefacto para evitar descargas eléctricas, chispas o humo
 - Ruidos o vibraciones inusuales
 - Artefacto demasiado caliente y olor a quemado
- Limpie el enchufe regularmente
 - El polvo o la humedad podrían dañar la aislación del enchufe y provocar un incendio.
 - Si no usa el artefacto por largo tiempo, desenchúfelo.
- No olvide desenchufar el artefacto antes de realizar mantenimiento ya que podría encenderse accidentalmente y provocar lesiones o descargas eléctricas.
- Enchufe correctamente el enchufe, de otro modo podría sobrecalentarse y causar descargas eléctricas o incendios. No use el enchufe si está dañado o flojo.
- El cable se tira por el enchufe. Tirar del cable podría dañar el cable o provocar lesiones por descarga eléctrica, cortocircuitos o incendios.
- Ante cualquiera de las siguientes situaciones, apague de inmediato el artefacto y póngase en contacto con un servicio:
 - El interruptor no funciona.
 - Cable de alimentación o enchufe demasiado calientes
 - Ha notado ruidos o vibraciones inusuales.
 - Cualquier otra anomalía o falla
- Para evitar lesiones por descargas eléctricas, el artefacto n debe ser desarmado por personas no calificadas.

SOLUCIÓN DE PROBLEMAS

Fallas comunes, descripción del código de la falla y métodos para solucionar problemas

Problema	Causa	Solución
No se puede encender o los botones no responden	¿Está enchufado el cable?	Enchufe el cable.
	¿Está montada la cubierta delantera?	Monte la cubierta delantera
El botón no responde	¿Filtro sucio?	Limpie el filtro.
	¿El filtro no se ha reemplazado por mucho tiempo?	Reemplace el filtro.
El artefacto produce olores desagradables.	¿Ha retirado el embalaje de plástico del filtro?	Antes de usar, retire el embalaje de plástico del filtro.
	¿Está bien instalado el filtro?	Proceda según las instrucciones de instalación.
El purificador funciona por mucho tiempo pero la calidad del aire no mejora	El indicador de alerta del filtro está encendido: significa que ha terminado el tiempo para reemplazar el filtro.	Luego de reemplazar el filtro, mantenga presionado "RESET" para reiniciar.

CONTROL CON LA APLICACIÓN

Antes de poder controlar el artefacto con la aplicación, debe sincronizarlo con su teléfono y permitirle acceder a la red Wi-Fi.

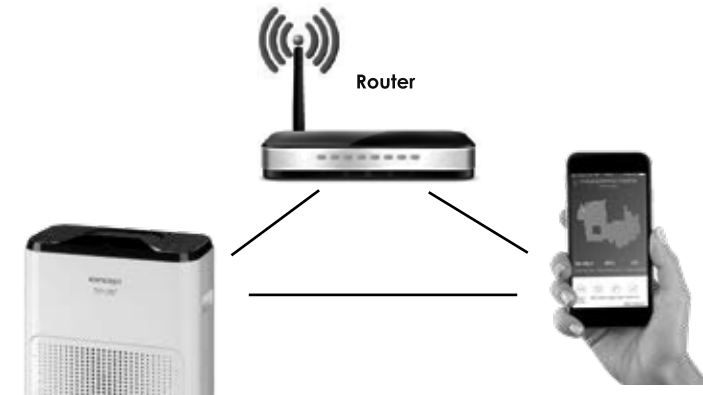

Distancia recomendada: menos de 4 metros

Asegúrese de que el purificador, el router y su teléfono estén cerca para poder sincronizar sin problemas.

Descargar e instalar la aplicación.

1. Escanee el código QR (Fig. 1) o busque la aplicación "Concept Home" en Google Play o App Store y descárguela al teléfono (Fig. 2).
2. Si ya tiene Concept Home, abra la aplicación, inicie sesión y siga las instrucciones de sincronización.
3. Si es un usuario nuevo, registre su cuenta (Fig. 3). Proceda según las instrucciones hasta ingresar el código de verificación y complete el registro (Fig. 4).
4. Siga procediendo según las instrucciones y cree una familia (Fig. 5).



Fig. 1

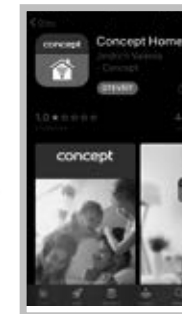

Fig. 2

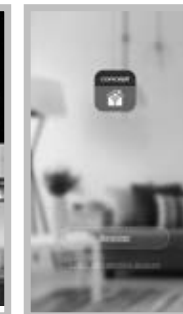

Fig. 3



Fig. 4

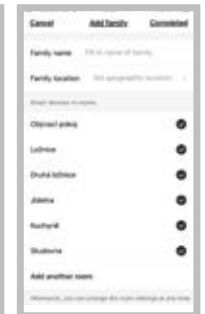

Fig. 5

Instrucciones para sincronizar el artefacto



1. Para sincronizar, tiene que estar conectado a su red Wi-Fi.
2. Con el artefacto en **modo stand-by**, presione el botón  (Fig. 6) por 5 segundos, hasta que el ícono  o  empiece a parpadear.
3. En la aplicación, pulse + o "Add device" (Fig. 7) para agregar el artefacto nuevo.
4. Confirme "Confirm indicator rapidly blink" (Fig. 8)
5. Seleccione la red Wi-Fi a la que el artefacto se conectará e ingrese la contraseña (Fig. 9).
6. Se inicia el proceso de configuración, que puede tardar un poco (Fig. 10).
7. Su teléfono intentará conectarse con el artefacto y lo conectará a la red Wi-Fi.
8. Luego de completar la configuración (Fig. 11), pulse "Completed" y abra la interfaz para controlar el artefacto (Fig. 12).



Fig. 6



Fig. 7



Fig. 8



Fig. 9



Fig. 10



Fig. 11



Fig. 12

DIFICULTADES AL SINCRONIZAR

- Compruebe si ingresó la contraseña correcta de la red Wi-Fi
- El artefacto es compatible solo con redes Wi-Fi de 2,4 GHz.
- Hay demasiados dispositivos conectados al router.
- Cuando intenta conectarse con el artefacto (Fig. 10) trate de conectarse manualmente a su red Wi-Fi.

SERVICIO

El mantenimiento de carácter más amplio o las reparaciones que requieran intervenir en las piezas internas del producto deben ser realizados por un servicio profesional.

PROTECCIÓN AL MEDIO AMBIENTE

- Dé preferencia al reciclado de los materiales de embalaje y los artefactos viejos.
- La caja puede ser desechada con la recolección de residuos clasificados.
- Las bolsas de polietileno (PE) deben ser llevadas para su reciclaje.

Reciclaje del artefacto al final de su vida útil:



El artefacto está etiquetado de acuerdo con la Directiva Europea 2012/19/UE sobre Residuos de Artefactos Eléctricos y Electrónicos (RAEE). El símbolo en el producto o su embalaje indica que este no debe ser incluido entre los residuos domésticos. Debe ser llevado a un centro de recolección para el reciclaje de dispositivos eléctricos o electrónicos. Procurar la correcta liquidación del producto ayuda a prevenir efectos negativos en el medio ambiente y la salud humana que podrían ser resultar de la liquidación incorrecta del producto. El artefacto debe ser desechado conforme las normas para la gestión de residuos. Podrá obtener información más detallada sobre el reciclaje del producto en la autoridad local, el servicio de tratamiento de residuos correspondiente o la tienda en donde fue adquirido.



El producto cumple con todos los requisitos básicos de las directivas UE aplicables.

El fabricante se reserva el derecho de realizar cambios en el texto, el diseño y las especificaciones técnicas.

Mulțumire

Vă mulțumim pentru cumpărarea produsului marca Concept și vă dorim să fiți mulțumiți de produsul nostru pe întreaga durată de utilizare a acestuia.

Înainte de prima utilizare citiți cu atenție și în întregime manualul de utilizare și păstrați-l pentru o consultare ulterioară. Asigurați-vă că și celelalte persoane care vor folosi produsul sunt familiarizate cu instrucțiunile prezentate în prezentul manual.

Parametrii tehnici	
Tensiune	220-240 V ~ 50/60 Hz
Putere consumată	43 W
Nivel zgomot	57 dB(A)
Gama de frecvențe	2412 - 2472 MHz
Puterea emițătorului (max.)	19 dBm

INDICAȚII IMPORTANTE PRIVIND SECURITATEA

- Nu utilizați aparatul în alt mod decât cel descris în prezentul manual.
- Înainte de prima utilizare îndepărtați de pe aparat întregul material de ambalare și materialele de marketing.
- Verificați dacă tensiunea rețelei de alimentare corespunde cu valoarea tensiunii înscrisă pe placa cu date a aparatului.
- Așezați aparatul numai pe o suprafață stabilă, departe de alte surse de căldură.
- Nu lăsați aparatul fără supraveghere în timp ce este pornit, eventual racordat la priza de curent electric.
- La conectarea aparatului la priza de curent și la deconectarea de la priza de curent, butonul de pornire/oprire trebuie să fie pe poziția oprit.
- Când scoateți aparatul din priză, nu trageți niciodată de cablu, ci prindeți de ștecăr și scoateți-l prin tragere.
- Nu permiteți copiilor sau persoanelor cu dizabilități să manipuleze cu aparatul, folosiți-l în afara accesului acestora.
- Persoanele cu capacitatea motrică și percepția simțului redusă, cu capacitatea intelectuală insuficientă sau persoanele nefamiliarizate cu deservirea trebuie să folosească aparatul doar sub supravegherea unei persoane responsabile și familiarizate cu acesta.
- Acordați atenție sporită la folosirea aparatului în apropierea copiilor.
- A nu se permite folosirea aparatului drept jucărie.

- A nu se introduce niciodată degetele, creioanele și nici alte obiecte în orificiile aparatului.
- A nu se folosi niciodată aparatul fără grilaje de protecție.
- A nu se expune copiii mici și persoanele bolnave la fluxul direct de aer.
- A nu se acoperi aparatul.
- Nu atârnați nimic pe aparat și nici nu puneți nimic în fața acestuia.
- Aparatul trebuie utilizat numai în poziția verticală.
- A nu se folosi aparatul în apropierea dușurilor, căzilor, a chiuvetelor sau a piscinelor.
- A nu se folosi aparatul într-un mediu umed sau prăfos.
- A nu se folosi aparatul într-un mediu cu gaze explozive sau substanțe inflamabile (solvenți, vopsele, adezivi etc.).
- Înaintea montării sau a demontării aparatului a se deconecta cablul de alimentare din priza de curent electric.
- Înainte de curățare și după utilizare a se opri aparatul și a se deconecta de la priza de curent electric.
- Păstrați aparatul curat, nu lăsați nici un obiect să pătrundă prin grilă în aparat. Acestea ar putea cauza accidente grave, scurtcircuitarea, deteriorarea aparatului sau incendiul.
- Nu folosiți substanțe abrazive sau chimic agresive pentru a curăța aparatul.
- Nu folosiți niciodată aparatul care are cablul de alimentare sau ștecherul deteriorate, asigurați neîntârziat eliminarea defectului de către un service autorizat.
- Nu utilizați aparatul dacă acesta nu funcționează corespunzător, dacă a căzut, dacă este deteriorat sau a fost expus vreunui lichid. Predați-l pentru testare și reparare la un service autorizat.
- Aparatul nu este destinat folosirii în aer liber.
- Aparatul este potrivit doar pentru utilizare casnică, nu este destinat uzului comercial.
- Nu atingeți aparatul cu mâinile ude sau umede.
- Nu cufundați cablul de alimentare, ștecărul sau aparatul în apă și nici într-un alt lichid.
- Nu reparați aparatul prin forțe proprii. Apelați la un service autorizat.

- Acest aparat poate fi utilizat de către copiii cu vârsta de 8 ani și peste și de către persoanele cu dizabilități fizice sau capacitate mentală redusă sau experiență și cunoștințe insuficiente, dacă sunt supravegheate sau au fost familiarizate cu folosirea aparatului în siguranță și realizează eventualele pericole. Curățarea și întreținerea efectuată de către utilizator nu poate fi exercitată de către copii care nu au vârsta de peste 8 ani și nu sunt supravegheați. Copiii sub 8 ani trebuie să mențină distanța de siguranță față de aparat și cablu de alimentare. Copiii nu au voie să se joace cu aparatul.

În cazul în care nu respectați instrucțiunile producătorului, o eventuală reparație nu poate fi considerată ca și reparație de garanție.

DESCRIEREA PRODUSULUI

- 1 Ieșire aer
- 2 Panou de comandă
- 3 Mâner
- 4 Grilaj de filtrare
- 5 Senzor

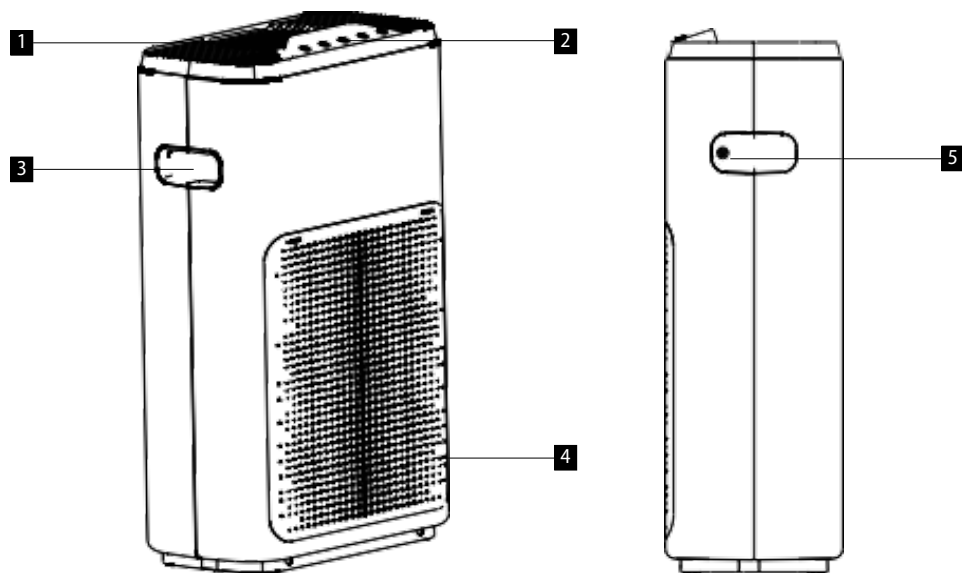

Panou de comandă

- A Indicatorul calității aerului
- B Reset/Wifi/Avertizare filtru
- C Temporizator
- D ON/OFF (Controlul calității aerului)
- E Viteza
- F Blocare copii

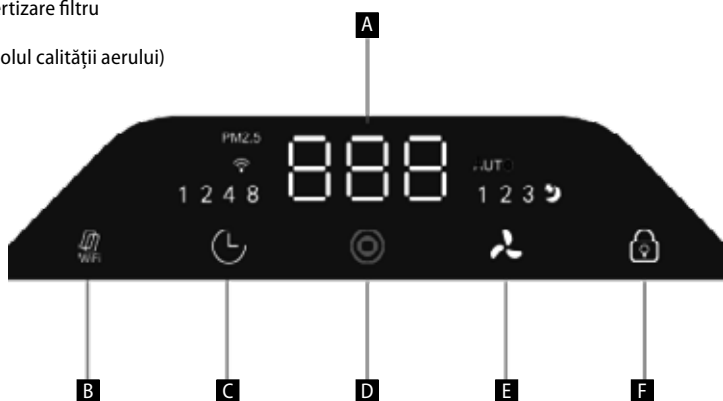

INSTALAREA FILTRULUI

1. Prin apăsarea grilajului de filtrare în punctele „PUSH” desprindeți grilajul de filtrare.
2. Scoateți filtrele din corpul aparatului și îndepărtați materialul de ambalare de pe acestea.
3. Amplasați filtrul HEPA în corpul aparatului (cu partea cu carbon în afară dinspre aparat)
4. Puneți prefiltrul și închideți prin click.
5. Puneți la loc grilajul de filtrare și fixați prin reapăsare în punctele „PUSH”.

ÎNTREȚINEREA FILTRULUI/SENZORULUI DE PRAF

Prefiltru: Pentru îndepărtarea prafului de pe suprafața filtrului folosiți un aspirator, sau spălați-l cu apă și uscați-l bine.

HEPA + filtru cu cărbune activ: La aprinderea intermitentă a solicitării de schimb a filtrului la 1.500 de ore, pentru resetarea funcției temporizatorului și resetarea indicatorului de control al filtrului țineți apăsat butonul reset.

- Înaintea curățării și a întreținerii a se decupla alimentarea de la rețea.
- Puneți filtrul într-un loc aerisit, pentru a se putea evapora gazele dăunătoare și bacteriile de pe suprafața filtrului. A nu se expune radiațiilor solare excesive.
- Nu spălați filtrul cu apă.
- Nu lucrați cu filtrul îndepărtat (exploatarea fără efectul de eliminare a prafului poate cauza deteriorarea aparatului).
- Dacă aparatul nu se va folosi pe o durată mai îndelungată, deconectați cablul de alimentare (în modul stand-by consumă energie).

UTILIZARE

La conectarea alimentării veți auzi un sunet, aparatul va trece în modul stand-by iar indicatorul calității aerului va lumina roșu.

BOOT (ON/OFF): La pornirea alimentării indicatorul calității aerului este complet roșu, iar aparatul va trece în regim automat.

TIMER (TEMPORIZATOR): Atunci când aparatul este în funcționare, cu ajutorul butonului „timer” (temporizator) puteți seta durata de funcționare. Setati durata de 1 oră, 2 ore, 4 ore 8 ore, prin apăsarea următoare opriți. La selectarea duratei alese se va aprinde indicatorul respectiv.

SPEED (VITEZA): Prin apăsarea butonului „speed” (viteza) de ventilare, modificați viteza motorului. Este împărțită în treapta întâi de viteză, treapta doi de viteză, treapta trei de viteză, somn și modul AUTO. La apăsarea butonului viteză, aparatul va mări viteza cu o treaptă față de poziția actuală și se reîntoarce la modul automat.

În modul AUTO, valoarea PM 2,5 corespunde tabelului corespunzător de calitate a aerului și a vitezei setate în modul inteligent de viteză:

- 1~100 = verde = calitate excelentă a aerului = viteza întâi
- 101~200 = galben = calitate bună a aerului = viteza a doua
- 201~500 = roșu = calitate proastă a aerului = viteza a treia

CHILD LOCK (BLOCARE COPII): La apăsarea butonului de blocare copii butoanele aparatului rămân blocate și se poate opera cu ele. Pentru deblocare țineți apăsat trei secunde butonul de blocare pentru copii.

RESET: Aparatul este prevăzut cu funcția de avertizare la schimbarea filtrului, care va lumina intermitent după 1.500 de ore. Apăsati și țineți apăsat butonul de resetare timp de 5 secunde pentru a șterge indicatorul filtrului și reseta funcția temporizatorului

POWER OFF (ON/OFF): Cu alimentarea pornită apăsați butonul „power” (alimentare, iar aparatul va trece în regim stand-by. (În regimul stand-by este aprins indicatorul.)

INSTRUCȚIUNI DE INSTALARE

- În cazul prafului interior, de ex. a polenului, aparatul ar trebui amplasat pe podea. Deoarece polenul, praful etc. se rețin de obicei aproape de podea, se recomandă ca purificatorul să fie pus pe podea dreaptă din încăpere.
- Pentru a nu bloca intrarea și ieșirea aerului, amplasați aparatul la aproximativ 30 cm sau mai mult de laturile din stânga și dreapta ale peretelui, mobilierului, perdelelor, etc. Pentru o utilizare eficientă a aparatului, vă rugăm să lăsați un spațiu liber de cel puțin 20 cm față de perete.
- Nu așezați nici un fel de obiecte pe partea superioară a aparatului (acest lucru poate cauza defecțiune la aparat).
- Notă: Nu puneți pe aparat magneți sau obiecte metalice.
- Nu blocați intrarea și ieșirea aerului, de ex., nu puneți nici un obiect pe intrarea aerului. Sau pe partea frontală la intrarea aerului.

ÎNTREȚINERE OBLIGATORIE

- Oprțiți imediat aparatul dacă apare oricare din următoarele situații (poate provoca electrocutarea, scânteie sau fum)
 - Pe timpul funcționării apare un sunet sau vibrații neobișnuite
 - Aparatul este neobișnuit de fierbinte și se simte miros de arsură
- Curățați periodic priza
 - Dacă priza este prăfuită, umiditatea poate deteriora partea izolată a prizei și poate provoca incendiu.
 - În cazul în care aparatul nu se folosește timp mai îndelungat, deconectați cablul de alimentare.
- Înaintea efectuării întreținerii, nu uitați să deconectați alimentarea. Aparatul poate porni brusc și poate provoca electrocutare și rănire.
- Conectați corect ștecărul la priza de curent (dacă ștecărul nu este introdus corect, se poate ajunge la electrocutare în urma supraîncălzirii sau chiar al incendiu). Nu folosiți un ștecăr deteriorat sau priză nefixată corespunzător.
- Cablul de alimentare a se scoate întotdeauna prin tragere de ștecăr. Tragerea de cablul poate cauza deteriorarea cablului de alimentare, electrocutare, scurtcircuit sau incendiu.
- Dacă apare oricare dintre următoarele situații, oprțiți imediat alimentarea aparatului și apelați la un service autorizat.
 - Întrerupătorul nu funcționează.
 - Cablul de alimentare sau ștecărul sunt neobișnuit de calde
 - Ați înregistrat vreun sunet sau vibrații neobișnuite.
 - Există orice alte anormalități sau defecțiuni
- Pentru a evita electrocutarea, aparatul ar trebui să fie demontat numai de un personal de specialitate.

SOLUȚIONAREA PROBLEMELOR

Defecțiuni obișnuite, descrierea codului de eroare și metoda de eliminare a problemelor.

Defecțiunea	Cauza	Soluția
Nu poate fi pornit sau apăsat butonul, fără reacție	Este conectat cablul de alimentare?	Conectați cablul de alimentare.
	Este instalată carcasa frontală a aparatului?	Instalați carcasa frontală a aparatului.
Butonul nu reacționează	Este impurificat filtrul?	Curățați filtrul.
	Filtrul nu este schimbat timp mai îndelungat?	Înlocuiți filtrul cu unul nou.
Mirosul de la ieșirea aparatului este neplăcut	A fost îndepărtat ambalajul de plastic de pe filtru înaintea montării?	Înaintea primei utilizării îndepărtați ambalajul din plastic de pe filtru.
	Este instalat corect filtrul purificatorului?	Procedați potrivit instrucțiunilor și a măsurilor de instalare.
Purificatorul funcționează o durată mai lungă, însă calitatea aerului nu se îmbunătățește semnificativ	Indicatorul alarmei filtrului este aprins: aceasta înseamnă că temporizatorul pentru schimbul filtrului a atins valoarea setată.	În acest moment, după înlocuirea filtrului, apăsați și țineți apăsat butonul „sleep” pentru resetare.

CONTROL PRIN APLICAȚIE

Înainte ca aparatul să poată fi controlat prin aplicație, trebuie împerecheat cu telefonul dumneavoastră și trebuie să aibă acces la rețeaua dumneavoastră WiFi.

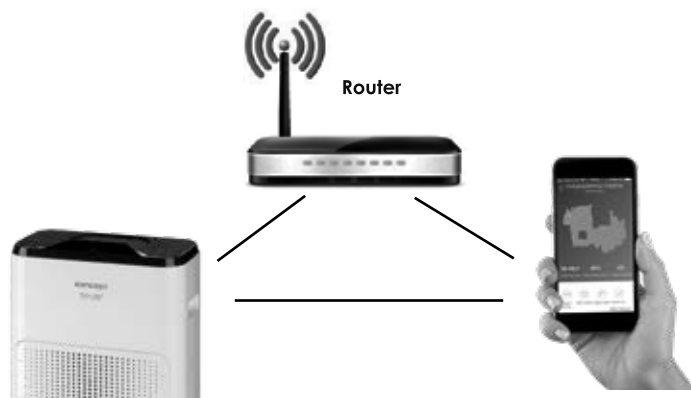

Distanța recomandată la setare: mai puțin de 4 metri

Asigurați-vă că purificatorul de aer, routerul și telefonul mobil al dumneavoastră sunt aproape unul de altul, în așa fel încât împerecherea să poată să decurgă fără probleme.

Descărcarea și instalarea aplicației

1. Scauați codul QR de mai jos (fig. 1) sau căutați aplicația „Concept Home” pe Google Play sau App Store și descărcați-o în telefonul dumneavoastră (fig. 2)
2. Dacă aveți deja Concept Home, lansați aplicația, logați-vă și continuați la instrucțiunile pentru împerechere.
3. Dacă sunteți un utilizator nou, înregistrați-vă (fig. 3). Continuați potrivit instrucțiunilor, până la introducerea codului de verificare și terminați înregistrarea. (fig. 4)
4. Continuați mai departe potrivit instrucțiunilor și creați o familie (fig. 5).



fig. 1

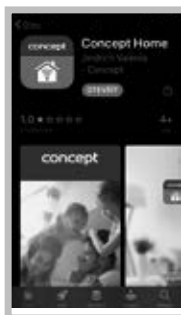

fig. 2

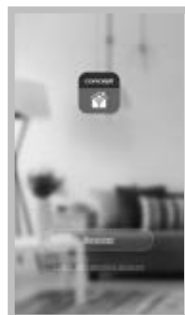

fig. 3



fig. 4



fig. 5

Instrucțiuni de împerechere a aparatului



1. La început trebuie să fiți conectați la rețeaua dumneavoastră WiFi.
2. Cu aparatul aflat în **modul stand-by** apăsați timp de 5 secunde butonul  (fig. 6), până ce martorul WiFi  sau  va începe să lumineze intermitent.
3. După aceea apăsați în aplicație pe + sau „Add device” (fig. 7) pentru adăugarea unui aparat nou.
4. Confirmați „Confirm indicator rapidly blink” (fig. 8)
5. Selectați rețeaua dumneavoastră WiFi la care trebuie conectat aparatul dumneavoastră și introduceți parola acesteia. (fig. 9)
6. Va începe procesul de setare, care poate dura ceva timp. (fig. 10)
7. Telefonul dumneavoastră va încerca să se conecteze la aparatul dumneavoastră și îl va conecta la rețeaua dumneavoastră WiFi.
8. După o setare cu succes (fig. 11) apăsați „Completed” și intrați în interfața de control a aparatului (fig. 12).



fig. 6



fig. 7



fig. 8



fig. 9



fig. 10



fig. 11



fig. 12

AVERTIZĂRI LA PROBLEME CU ÎMPERECHERE

- Verificați dacă parola pe care ați introdus-o la rețeaua dumneavoastră WiFi este corectă.
- Aparatul sprijină doar rețele WiFi de 2,4 GHz
- Routerul este suprasolicitat de conectarea multor dispozitive.
- În timpul încercării de conectare la aparat (fig. 10) încercați să vă conectați manual la rețeaua WiFi a acestuia.

SERVICE

Întreținerea cu caracter mai amplu sau reparația care necesită o intervenție la părțile interioare ale produsului, trebuie să fie executate de către un specialist calificat sau de un service.

PROTECȚIA MEDIULUI

- Optați pentru reciclarea materialelor de ambalare și a aparatelor vechi.
- Cutia de la aparat poate fi predată la un centru de colectare a deșeurilor sortate.
- Predați pungile din polietilenă (PE) la un centru de colectare a materialelor în vederea reciclării.

Reciclarea aparatului la sfârșitul duratei de viață:



Acest aparat este însemnat în conformitate cu Directiva Europeană 2012/19/UE privind deșeurile de echipamente electrice și electronice (DEEE). Simbolul de pe produs sau de pe ambalaj indică faptul că acest produs nu aparține deșeurilor menajere. Trebuie dus la un centru de colectare pentru reciclarea echipamentelor electrice și electronice. Prin asigurarea eliminării corecte a acestui produs veți contribui la prevenirea impactului negativ asupra mediului și a sănătății umane, care ar fi cauzate prin eliminarea necorespunzătoare. Eliminarea trebuie efectuată în conformitate cu reglementările privind gestionarea deșeurilor. Informații mai detaliate privind reciclarea acestui produs veți obține de la autoritățile locale competente privind serviciile de eliminare a deșeurilor menajere sau în magazinul din care ați cumpărat produsul.



Acest produs îndeplinește toate cerințele de bază relevante ale Directivei UE.

Modificările textului, a designului și a specificațiilor tehnice pot fi efectuate fără o atenționare prealabilă și ne rezervăm dreptul la efectuarea acestora.

CZ	Záruční podmínky
SK	Záručné podmienky
PL	Karta gwarancyjna
HU	Garanciális feltételek
LV	Garantijas talons
EN	Warranty Certificate
DE	Garantiebedingungen
FR	Conditions de garantie
IT	Condizioni di garanzia
ES	Condiciones de garantía
RO	Condiții de garanție



ZÁRUČNÍ PODMÍNKY

Záruka

Výrobce (příp. dovozce) odpovídá za to, že výrobek vyhovuje požadavkům právních předpisů a vyhovuje požadavkům stanovených příslušnými technickými normami. Dále odpovídá za to, že výrobek má takové vlastnosti, které výrobce popsal v dokumentech vztahujících se ke zboží nebo které spotřebitel očekával s ohledem na povahu zboží a na základě reklamy výrobcem prováděné, jakož i odpovídá za to, že se výrobek hodí k účelu, který pro jeho použití výrobce uvádí nebo ke kterému se věc tohoto druhu obvykle používá.

Záruční doba za jakost výrobku trvá 24 měsíců od data převzetí výrobku spotřebitelem.

Záruka se nevztahuje na opotřebení výrobku způsobené jeho obvyklým užíváním. Právo z vadného plnění spotřebiteli nenáleží, pokud před převzetím výrobku věděl, že výrobek má vadu, anebo pokud vadu sám způsobil.

Záruka se nevztahuje na případy, kdy (zejména):

- nebyly dodrženy podmínky pro instalaci, provoz a obsluhu výrobku, které jsou uvedeny v návodu k obsluze výrobku,
- k závadě došlo vlivem mechanického, tepelného nebo chemického poškození, zkratem, přepětím v síti nebo nesprávnou instalací,
- k závadě došlo neodborným zásahem třetí osoby,
- k závadě došlo při živelné události,
- k závadě došlo nedostatečnou nebo nevhodnou údržbou v rozporu s návodem k obsluze včetně závad způsobených vodními a jinými usazeninami,
- ke změně barvy topných ploch nebo poškrábání ploch došlo v souvislosti s jejich obvyklým používáním,
- se jedná o vzhledové a funkční změny způsobené slunečním zářením, tepelným zářením nebo vodními a jinými usazeninami,
- uplyne životnost některých součástí výrobku, např. akumulátorů, žárovek atd.

Záruka se nevztahuje na plnění, která byla bezplatně poskytnuta spolu s výrobkem (dárky, propagační předměty, apod.).

Uplatnění reklamace

Reklamací vady výrobku je třeba uplatnit bez zbytečného odkladu po jejím zjištění, nejpozději však před uplynutím záruční doby.

Reklamací výrobku uplatňuje spotřebitel u prodejce, u kterého výrobek zakoupil, případně u kteréhokoliv z autorizovaných servisních středisek, jejichž seznam je součástí balení výrobku, případně je uveden na internetu na adrese www.my-concept.com.

Při reklamaci výrobku je nutno výrobek řádně očistit a bezpečně zabalit tak, aby nedošlo k poškození při jeho případné přepravě do autorizovaného servisního střediska, není-li výrobek předáván osobně.

Spotřebitel je povinen prokázat uzavření kupní smlouvy předložením dokladu o koupi výrobku.

Zároveň s reklamací spotřebitel sdělí popis vytykané vady a provede volbu reklamačního nároku.

Vyřízení reklamace

Jedná-li se o odstranitelnou vadu, má spotřebitel právo na bezplatné, včasné a řádné odstranění vady.

Není-li to vzhledem k povaze vady neúměrné, může spotřebitel požadovat dodání nového výrobku bez vad (výměnu), nebo týká-li se vada jen součástí výrobku, výměnu takové součásti. Je-li však požadavek na výměnu výrobku nebo jeho součástí vzhledem k povaze vady neúměrný, zejména lze-li vadu odstranit bez zbytečného odkladu, má spotřebitel právo na bezplatné odstranění vady.

Jedná-li se o neodstranitelnou vadu, případně vznikne-li spotřebiteli nárok na výměnu výrobku nebo jeho součástí, avšak tato výměna není možná, např. z důvodu vyprodání daného výrobku, má spotřebitel právo výrobek vrátit (odstoupení od smlouvy).

Právo na dodání nového výrobku (výměnu), nebo výměnu součástí výrobku má spotřebitel i v případě odstranitelné vady, pokud nemůže věc řádně užívat pro opakovaný výskyt vady po opravě nebo pro větší počet vad. V takovém případě má spotřebitel i právo na vrácení výrobku (odstoupení od smlouvy).

Nedojde-li k vrácení výrobku (odstoupení od smlouvy) nebo neuplatní-li spotřebitel právo na dodání nového výrobku bez vad (výměnu), na výměnu jeho součástí nebo na opravu výrobku, může požadovat přiměřenou slevu. Spotřebitel má právo na přiměřenou slevu i v případě, kdy mu nemůže být dodán nový výrobek bez vad, vyměněna součást výrobku nebo výrobek opraven, jakož i v případě, nedojde-li ke zjednáni nápravy v přiměřené době nebo by zjednáni nápravy spotřebiteli působilo značné obtíže.

Prodávající, autorizované servisní středisko, či jimi pověřený pracovník, rozhodne o reklamaci ihned, ve složitých případech do tří pracovních dnů. Do této lhůty se nezapočítává doba přiměřená podle druhu výrobku potřebná k odbornému posouzení vady. Reklamací včetně odstranění vady musí být vyřízena bez zbytečného odkladu, nejpozději do 30 dnů ode dne uplatnění reklamace, pokud se prodávající nebo autorizované servisní středisko vyřizující reklamaci se spotřebitelem nedohodne na delší lhůtě.

Podrobnosti o produktu

Model:	
Výrobní číslo:	
Datum prodeje:	Razítko a podpis prodejce:

Při vrácení výrobku (odstoupení od smlouvy) je spotřebitel povinen provést vrácení rovněž příslušenství výrobku a všech dokumentů dodaných s výrobkem.

Spotřebitel nemá nárok na vydání vadných dílů a součástí výrobku, které byly vyměněny v rámci opravy výrobku.

Veškerá další práva spotřebitele, která se ke koupi výrobku vážou, nejsou těmito záručními podmínkami dotčena.

Pozn.: Reklamací výrobku poškozeného při přepravě se řídí reklamačním řádem přepravce.

Výrobce:

Jindřich Valenta – Concept
 Vysokomýtská 1800, 565 01 Choceň
 Česká republika
 IČO 13216660
 tel.: +420 465 471 400, fax: +420 465 473 304,
 email: servis@my-concept.cz
 www: www.my-concept.com

Záruka

Výrobca (príp. dovozca) zodpovedá za to, že výrobok vyhovuje požiadavkám právnych predpisov a vyhovuje požiadavkám stanovených príslušnými technickými normami. Ďalej zodpovedá za to, že výrobok má také vlastnosti, ktoré výrobca popísal v dokumentoch vzťahujúcich sa k tovaru alebo ktoré spotrebiteľ očakával s ohľadom na povahu tovaru a na základe reklamy výrobcom prevádzanej, ako odpovedá i za to, že sa výrobok hodí k účelu, ktorý pre jeho použitie výrobca uvádza alebo ku ktorému sa vec tohto druhu obvykle používa.

Záručná doba za akosť výrobku trvá 24 mesiacov od dátumu prevzatia výrobku spotrebiteľom.

Záruka sa nevzťahuje na opotrebenie výrobku spôsobené jeho obvyklým používaním. Právo z vadného plnenia spotrebiteľovi nenáleží, pokiaľ pred prevzatím výrobku vedel, že výrobok má vadu, alebo pokiaľ vadu sám spôsobil.

Záruka sa nevzťahuje na prípady, kedy (najmä):

- neboli dodržané podmienky pre inštaláciu, prevádzku a obsluhu výrobku, ktoré sú uvedené v návode na obsluhu výrobku,
- k vade došlo vplyvom mechanického, tepelného alebo chemického poškodenia, ktorým, prepätím v sieti alebo nesprávnou inštaláciou,
- k vade došlo neodborným zásahom tretej osoby,
- k vade došlo pri živelnnej udalosti,
- k vade došlo nedostatočnou alebo nevhodnou údržbou v rozpore s návodom k obsluhu vrátane závad spôsobených vodnými a inými usadeninami,
- k zmene farby výhrevných plôch alebo poškríbaniu plôch došlo v súvislosti s ich obvyklým používaním,
- sa jedná o vzhľadové a funkčné zmeny spôsobené slnečným žiarením, tepelným žiarením alebo vodnými a inými usadeninami,
- uplynie životnosť niektorých súčastí výrobku, napr. akumulátorov, žiaroviek atď.

Záruka sa nevzťahuje na plnenia, ktoré boli bezplatne poskytnuté spolu s výrobkom (darčeky, propagačné predmety, apod.).

Uplatnenie reklamácie

Reklamáciu vady výrobku je potrebné uplatniť bez zbytočného odkladu po jej zistení, najneskôr však pred uplynutím záručnej doby.

Reklamáciu výrobku uplatňuje spotrebiteľ u predajcu, u ktorého výrobok zakúpil, prípadne u ktoréhokoľvek z autorizovaných servisných stredísk, ktorých zoznam je súčasťou balenia výrobku, prípadne je uvedený na internete na adrese www.my-concept.com.

Pri reklamácií výrobku je nutné výrobok poriadne očistiť a bezpečne zabaliť tak, aby nedošlo k poškodeniu pri jeho prípadnej preprave do autorizovaného servisného strediska, ak nie je výrobok predávaný osobne.

Spotrebiteľ je povinný preukázať uzavretie kúpnej zmluvy predložením dokladu o kúpe výrobku.

Zároveň s reklamáciou spotrebiteľ uvedie popis vytykanej vady a prevedie voľbu reklamačného nároku.

Vybavenie reklamácie

Ak sa jedná o odstrániteľnú vadu, má spotrebiteľ právo na bezplatné, včasné a riadne odstránenie vady.

Ak to nie je vzhľadom k povahe vady neúmerné, môže spotrebiteľ požadovať dodanie nového výrobku bez väd (výmenu), alebo ak sa týka vada len súčasti výrobku, výmenu takej súčasti. Ak je však požiadavka na výmenu výrobku alebo jeho súčasti vzhľadom k povahe vady neúmerná, najmä ak je možné vadu odstrániť bez zbytočného odkladu, má spotrebiteľ právo na bezplatné odstránenie závady.

Ak sa jedná o neodstrániteľnú vadu, prípadne ak vznikne spotrebiteľovi nárok na výmenu výrobku alebo jeho súčasti, avšak táto výmena nie je možná, napr. z dôvodu vypredania daného výrobku, má spotrebiteľ právo výrobok vrátiť (odstúpenie od zmluvy).

Právo na dodanie nového výrobku (výmenu), alebo výmenu súčasti výrobku má spotrebiteľ i v prípade odstrániteľnej vady, ak nemôže vec poriadne používať pre opakovaný výskyt vady po oprave alebo pre väčší počet väd. V takom prípade má spotrebiteľ i právo na vrátenie výrobku (odstúpenie od zmluvy).

Ak nedôjde k vráteniu výrobku (odstúpeniu od zmluvy) alebo ak neuplatní spotrebiteľ právo na dodanie nového výrobku bez väd (výmenu), na výmenu jeho súčasti alebo na opravu výrobku, môže požadovať primeranú zľavu. Spotrebiteľ má právo na primeranú zľavu i v prípade, keď mu nemôže byť dodaný nový výrobok bez väd, vymenená súčasť výrobku alebo výrobok opravený, ako i v prípade, že nedôjde k zjednaniu nápravy v primeranej dobe alebo by zjednanie nápravy spotrebiteľovi spôsobilo značné problémy.

Predávajúci, autorizované servisné stredisko, či nimi poverený pracovník, rozhodne o reklamácií ihneď, v zložitých prípadoch do troch pracovných dní. Do tejto lehoty sa nezapočítava doba primeraná podľa druhu výrobku potrebná k odbornému posúdeniu vady. Reklamácia vrátane odstránenia vady musí byť vybavená bez zbytočného odkladu, najneskôr do 30 dní odo dňa uplatnenia reklamácie, pokiaľ sa predávajúci alebo autorizované servisné stredisko vybavujúce reklamáciu so spotrebiteľom nedohodne na dlhšej lehote.

Pri vrátení výrobku (odstúpení od zmluvy) je spotrebiteľ povinný vrátiť peniaze a tiež príslušenstvo výrobku a všetkých dokumentov dodaných s výrobkom.

Spotrebiteľ nemá nárok na vydanie vadných dielov a súčastí výrobku, ktoré boli vymenené v rámci opravy výrobku.

Všetky ďalšie práva spotrebiteľa, ktoré sa ku kúpe výrobku viažu, nie sú týmito záručnými podmienkami dotknuté.

Pozn.: Reklamácia výrobku poškodeného pri preprave sa riadi reklamačným poriadkom prepravcu.

Výrobce:

Jindřich Valenta – Concept
Vysokomýtská 1800, 565 01 Choceň
Česká republika
IČO 13216660
tel.: + 420 465 471 400, fax: +420 465 473 304
email: servis@my-concept.cz
[www: www.my-concept.com](http://www.my-concept.com)

Distribútor:

ELKO Valenta - Slovakia, s. r. o.
Hurbanova 1563/23, 911 01 Trenčín
Slovenská republika
tel.: +421 326 583 465, fax: +421 326 583 466
email: info@my-concept.sk
[www: www.my-concept.sk](http://www.my-concept.sk)

Podrobnosti o produkte

Model:	
Výrobné číslo:	
Dátum predeja:	Pečiatka a podpis predejca:

Gwarancja

Producent (lub importer) zapewnia, że produkt jest zgodny z wymogami prawnymi i spełnia odpowiednie normy techniczne. Produkt posiada właściwości, zawarte w dokumentacji produktowej, oczekiwane ze względu na charakter towaru oraz wskazane w re-klamie prowadzonej przez producenta. Producent zapewnia, że produkt nadaje się do celów konsumpcyjnych, do których ma zastosowanie lub do których stosuje się zwykle tego rodzaju produkt.

Okres gwarancji wynosi 24 miesiące od daty otrzymania produktu przez konsumenta.

Gwarancja nie obejmuje uszkodzeń mechanicznych spowodowanych użytkowaniem.

Prawo gwarancji za wady rzeczy nie przysługuje, jeżeli klient wiedział przed zakupem, że produkt ma wadę lub usterkę lub sam ją spowodował.

Gwarancja nie ma zastosowania w przypadkach, w których:

- nie zostały dotrzymane warunki w zakresie instalacji, obsługi oraz konserwacji produktu, wymienione w instrukcji obsługi produktu,
- awaria była spowodowana mechanicznie, termicznie lub dotyczy chemicznych uszkodzeń, nastąpiła w wyniku zwarcia, zmian napięcia sieci lub nieprawidłowej instalacji,
- wada rzeczy wystąpiła w wyniku działań osób trzecich,
- wada rzeczy wystąpiła w wyniku kłęski żywiołowej,
- wada rzeczy wystąpiła w wyniku nieodpowiedniej lub niewłaściwej konserwacji, niezgodnej z instrukcją obsługi, w tym wady spowodowane przez wodę i inne osady,
- wystąpiły zmiany kolorystyki elementów grzewczych oraz zarysowania powierzchni wynikające z użytkowania,
- wystąpiły wizualne i funkcjonalne zmiany wywołane przez światło słoneczne, promieniowanie ciepła lub wodę i inne osady,

Gwarancja nie ma zastosowania do transakcji, w których produkty zostały przekazane nieodpłatnie (prezenty, artykuły promocyjne, itp.).

Zgłoszenie reklamacji

Reklamacja na wadę produktu musi zostać zgłoszona natychmiast po wykryciu, bez zbędnej zwłoki, nie później jednak niż przed upływem okresu gwarancyjnego.

Praw wynikających z gwarancji można dochodzić u dystrybutora, u którego produkt został zakupiony lub w dowolnych autoryzowanych centrach serwisowych, których lista znajduje się na opakowaniu produktu, bądź jest umieszczona w Internecie pod adresem www.my-concept.com.

Produkt zgłaszany do reklamacji musi być odpowiednio oczyszczony i bezpiecznie zapakowany, aby uniknąć uszkodzenia w trakcie transportu do autoryzowanego centrum serwisowego, chyba że produkt jest przekazany osobiście.

Warunkiem ważności gwarancji jest udowodnienie zawarcia umowy sprzedaży poprzez przedstawienie dowodu zakupu.

Zgłoszenie reklamacyjne musi zawierać wskazanie domniemanej wady oraz roszczenie reklamacyjne.

Rozpatrywanie reklamacji

W przypadku wystąpienia wady, którą można usunąć, konsument ma prawo do bezpłatnego, terminowego i właściwego usunięcia wady.

W przypadku wystąpienia istotnej wady dla funkcjonowania produktu, konsument może żądać dostarczenia nowego produktu bez wad (wymiana) lub jeśli dotyczy to tylko elementu produktu, wymianę takiego elementu. Jednakże, jeżeli możliwe jest usunięcie wady bez zbędnej zwłoki, żądanie wymiany produktu lub jego części z uwagi na charakter wady, nie ma zastosowania, a konsument ma prawo do bezpłatnej naprawy.

W przypadku braku możliwości usunięcia wady, konsument ma prawo do wymiany produktu lub jego elementów, jak również do zwrotu produktu (odstąpienie od umowy).

Prawo do otrzymania nowego produktu (wymiana) lub jego elementów, ma konsument, który z powodu braku możliwości usunięcia wady lub w wyniku powtarzającego się występowania wady nie może prawidłowo korzystać z produktu. W takim przypadku konsument również ma prawo do zwrotu produktu (odstąpienie od umowy).

W przypadku wystąpienia wad, jeżeli nie ma zastosowania: zwrot produktu (odstąpienie od umowy) lub prawo otrzymania nowego produktu bez wad (wymiana), wymiana części lub naprawa produktu, klient może zażądać obniżenia ceny. Konsument ma prawo do odpowiedniej obniżki ceny, wówczas gdy nie może być dostarczony nowy produkt bez wad, dostarczona część produktu lub naprawiony produkt, a także w przypadku kiedy czynności mające na celu usunięcie wady nie zostały wykonane w rozsądnym terminie, w celu zadośćuczynienia za wynikię trudności.

Sprzedawca, autoryzowane centrum serwisowe lub inny upoważniony pracownik niezwłocznie informuje o sposobie rozpatrzenia reklamacji, w skomplikowanych przypadkach w ciągu trzech dni roboczych. Okres ten nie obejmuje czasu wymaganego do oceny właściwych ekspertów. Usunięcie wad powinno odbyć się bez zbędnej zwłoki, nie później niż 30 dni od daty zgłoszenia roszczenia, chyba że sprzedawca lub autoryzowane centrum serwisowe obsługi reklamacji wspólnie z konsumentem ustalą dłuższy okres czasu.

Podczas zwrotu produktu (odstąpienia od umowy) konsument jest zobowiązany do zwrotu wszystkich akcesorii i dołączenie do produktu całej otrzymanej dokumentacji.

Konsument nie ma prawa do wydawania wadliwych części i elementów produktu, które zostały wymienione w ramach naprawy.

Gwarancja nie wyłącza, nie ogranicza ani nie zawieszają uprawnień kupującego wynikających z przepisów rękojmi za wady rzeczy sprzedanej.

Wady produktów powstałe w czasie transportu podlegają procedurą reklamacyjnym przewoźnika.

Niniejsza gwarancja ma zastosowanie w Unii Europejskiej

Producent:

Jindřich Valenta – Concept
Vysokomýtská 1800, 565 01 Choceň
Česká republika
IČO 13216660
tel.: + 420 465 471 400, fax: +420 465 473 304
email: servis@my-concept.cz
[www: www.my-concept.com](http://www.my-concept.com)

Importer:

CONCEPT POLSKA sp. z o. o.
ul Ostrowskiego 30, 53-238 Wrocław
tel.: +48 71 339 04 44, fax: 71 339 04 14
email: serwis@my-concept.pl
[www: www.my-concept.pl](http://www.my-concept.pl)

Dane produktu

Model:	
Numer fabryczny:	
Data sprzedaży:	Pieczętka i podpis sprzedawcy:

GARANCIÁLIS FELTÉTELEK

A gyártó (ill. forgalmazó) a garanciális időszak alatt jótállást vállal a terméknek a vonatkozó műszaki szabványokban és feltételekben meghatározott tulajdonságaira. A jótállási idő a termék fogyasztó általi megvásárlásától számított 24 hónap.

A fogyasztó a jótállás keretében jogosult a hibák (ld. alább) térítésmentes, időszerű és megfelelő elhárítására, illetve, amennyiben az a hiba jellegéből adódóan nem adekvát, jogosult a termék hibás részeinek cseréjére. A termékre vonatkozó cserejog vagy az elállás az adásvételi szerződéstől csak a jogszabályi feltételek betartásával és kizárólag akkor érvényesíthető, ha a termék nincs túlságosan elhasználva vagy megsérülve.

A garancia érvényesítésének feltételei:

- a termék használati utasításában található valamennyi utasítás betartása,
- a termék vásárlását igazoló bizonylat bemutatása.

A fogyasztó a termék meghibásodása esetén annál az eladónál érvényesítheti a garanciális jogait, akinél a terméket vásárolta.

A javításra való jog a vásárlás helyszínén vagy valamelyik márkaszervizben érvényesíthető, amelyek listája a termék csomagolásán vagy az interneten, a www.my-concept.com címen található. Ha a fogyasztó nem a legközelebbi márkaszervizt választja, akkor az emiatt keletkezett magasabb költségeket ő viseli.

A fogyasztónak szóló figyelmeztetés

A fogyasztó köteles a termék kifizetését igazoló bizonylatot megőrizni.

A termék reklamációjához a terméket gondosan meg kell tisztítani, és biztonságosan be kell csomagolni, nehogy megsérülhessen az esetleges márkaszervizbe szállítás során. A szennyezett termék átvételét az eladó elutasíthatja, illetve adott esetben kiszámlázhatja a fogyasztónak a termék tisztítási költségeit.

A gyártó (ill. forgalmazó) fenntartja a jogot arra, hogy a jogosulatlan reklamációkkal kapcsolatos költségeket ne térítse meg, valamint hogy a reklamálónak kiszámlázza a reklamáció jogosultságának kivizsgálásával, valamint megoldásával kapcsolatos elengedhetetlen költségeket.

A termék díjmentes javítására, ill. a termék visszaváltására való jog nem érvényesíthető az alábbi esetekben:

- ha a termék használati utasításában feltüntetett telepítési, üzemeltetési és kezelési feltételeket nem tartották be,
- ha a meghibásodás mechanikai, hő- vagy vegyi sérülés miatt, rövidzárlat, hálózati túlfeszültség vagy hibás telepítés miatt következett be,
- ha a meghibásodás harmadik személy szakszerűtlen beavatkozása miatt következett be,
- ha a meghibásodás vis major ok miatt következett be,
- ha a meghibásodás a nem megfelelő vagy szakszerűtlen karbantartás miatt következett be, amely nem tesz eleget a használati utasításban foglaltaknak, beleértve a vízkő és egyéb üledékek miatti meghibásodást,
- ha a termék vagy annak részei a rendeltetésszerű használat során elhasználódtak,
- ha a rendeltetésszerű használat során a fűtőfelületek elszíneződtek, vagy az egyéb felületek megkarcolódtak,
- ha a napsugárzás, hősugárzás, vízkő vagy egyéb üledékek miatt optikai vagy funkcionális változásokra került sor,
- ha letelt a termék valamely alkatrészének, pl. akkumulátor, izzó stb. élettartama

A keletkezett hiba jellegének megállapítására kizárólag a gyártó, forgalmazó, márkaszerviz, ill. adott esetben bírósági szakértő jogosult, nem pedig az eladó vagy a fogyasztó.

A garanciális javítás keretében kicserélt hibás pótalkatrészekre a fogyasztó nem tarthat igényt.

Amennyiben a fogyasztó eláll az adásvételi szerződéstől, úgy köteles visszaszolgáltatni a komplett terméket beleértve annak tartozékait, valamint a termékkel leszállított dokumentumokat is.

A termékkel együtt adott ajándékokra, amelyek nem kerültek kiszámlázásra a fogyasztónak, semmilyen jótállás nem vonatkozik.

Megjegyzés: A szállítás során megsérült termék reklamációjára a szállítmányozó reklamációs szabályzata vonatkozik.

Gyártó

Jindřich Valenta – Concept
 Vysokomýtská 1800, 565 01 Choceň
 Cseh Köztársaság
 tel: +420465471400
 fax: +420 465 473 304
 email: servis@my-concept.cz
 www: www.my-concept.com

Pārdevēja pienākums ir iepazīstināt patērētāju ar izstrādājuma parametriem un darbību, kā arī pilnībā un salasāmi aizpildīt garantijas talonu izstrādājuma pārdošanas dienā.

Ja nav pareizi aizpildīta vai nepareizi norādīta nepieciešamā informācija par izstrādājumu, garantijas talons ir nederīgs!

Ražotājs (vai piegādātājs) garantijas laika periodā ir atbildīgs par izstrādājuma tehniskajām īpašībām un tā darbību, ko paredz attiecīgās tehniskās normas un nosacījumi.

Garantijas laiks ilgst 24 mēnešus, sākot no pārdošanas datuma, ja ražotājs (vai piegādātājs) nav noteicis citādi.

Patērētājam garantijas ietvaros ir tiesības uz bezmaksas, savlaicīgu un pilnīgu izstrādājuma bojājumu novēršanu (skat. tālāk) vai, ja tas nav neadekvāti attiecībā pret bojājuma raksturu, tiesības uz izstrādājuma bojāto detaļu maiņu. Tiesības uz izstrādājuma maiņu vai pirkšanas līguma nosacījumu neievērošanu var izmantot tikai tad, ja ir izpildīti visi likumīgie nosacījumi, un tikai gadījumā, ja izstrādājums nav ticis pārmērīgi nolietots vai bojāts.

Garantija ir spēkā, ja ir izpildīti šādi nosacījumi:

- ievēroti izstrādājuma apkalpes instrukcijas norādījumi,
- uzrādīti visi pirkumu apliecinājošie dokumenti un spēkā esoša garantijas apliecība.

Ar pretenzijām par bojājumiem patērētājam jāgriežas tirdzniecības vietā, kur izstrādājums tika iegādāts. Bojājumu labošanu var pieteikt tajā pašā tirdzniecības vietā, kur tika iegādāts izstrādājums, vai arī kādā no autorizētajiem servisa centriem, kuru saraksts ir norādīts iepakojuma sastāvā, vai arī varat to atrast timekļa vietnē: www.my-concept.com.

Brīdinājums patērētājam

Patērētāja pienākums ir saglabāt garantijas talonu un pirkuma apliecinājošu dokumentu (kases čeku, pavadzīmi u.c.), kas apliecina produkta iegādi. Sūdzību gadījumā izstrādājums rūpīgi jāiztīra un jāiesaiņo tā, lai, to transportējot uz autorizēto servisa centru, tas netiktu bojāts.

Ražotājam (vai piegādātājam) ir tiesības nesegt izdevumus, kas ir saistīti ar nepamatotu sūdzību, un pieprasīt no sūdzības iesniedzēja nepieciešamo atlīdzību par izdevumiem, kas ir radušies, noskaidrojot sūdzības pamatojumu.

Tiesības uz izstrādājuma bezmaksas labošanu, respektīvi, izstrādājuma atdošanu, nav iespējams izmantot šādos gadījumos:

- ja nav tikuši ievēroti instalācijas, ekspluatācijas vai apkalpes nosacījumi, kas ir norādīti izstrādājuma lietošanas instrukcijā;
- ja bojājums ir radies mehāniskas, termiskas vai ķīmiskas iedarbības, īssavienojuma vai elektrotīkla pārsprieguma rezultātā;
- ja bojājums ir radies trešās personas neprofesionālas rīcības rezultātā;
- ja bojājums ir radies dabas katastrofas rezultātā;
- ja bojājums ir radies nepietiekošas vai nepiemērotas aprūpes dēļ, kas ir pretrunā ar lietošanas instrukciju, tostarp bojājumi, ko ir izraisījušas ūdens vai citas nogulsnes;
- ja izstrādājuma vai tā daļas nolietojums ir radies parastas lietošanas rezultātā;
- ja apsildes laukumu krāsas maiņu vai virsmu skrāpējumu ir izraisījis parasta lietošana;
- ja izskata vai funkcijas maiņu ir izraisījis saules starojums, siltums, ūdens vai citas nogulsnes;
- ja atsevišķām izstrādājuma daļām, piem., akumulatoram, spuldzēm utt., ir beidzies kalpošanas laiks.

To, kāda ir attiecīgā bojājuma izcelsme, ir tiesīgs novērtēt vienīgi ražotājs, piegādātājs, autorizētais servisa centrs vai tiesu eksperts nevis pārdevējs vai patērētājs.

Patērētājam nav tiesību uz bojātajām rezerves daļām, kas ir apmainītas garantijas remonta gaitā.

Ja patērētājs neievēro pirkšanas līguma nosacījumus, tā pienākums ir atdot izstrādājumu visā pilnībā, tostarp aprikojumu un dokumentus, kas tikuši piegādāti kopā ar izstrādājumu.

Uz dāvanām, kuras var tikt pievienotas izstrādājumam pārdošanas laikā un kuru cena no patērētāja nav iekasēta, garantija neattiecas.

Patērētājam ir tikai tās tiesības, ko nosaka likums.

Piez.: Uz sūdzībām par bojājumiem, kas ir radušies izstrādājuma transportēšanas laikā, attiecas transportētāja sūdzību iesniegšanas nolikumi.

Ražotājs:

Jindřich Valenta – Concept
Vysokomýtská 1800, 565 01 Choceň
Česká republika
IČO 13216660
tel.: + 420 465 471 400, fax: +420 465 473 304
email: servis@my-concept.cz
www: [www: www.my-concept.com](http://www.my-concept.com)

Piegādātājs:

SIA Verners VT
Piedrujas iela 5a, Rīga LV-1073
Latvija
tālr.: +371 67 021 021
fakss: +371 67 021 000
e-pasts: info@verners.lv
www: [www: www.verners.lv](http://www.verners.lv)

Izstrādājuma raksturojums:

Modelis:	
Izstrādājuma numurs:	
Pārdošanas datums:	Pārdevēja paraksts un zīmogs:

Warranty

The manufacturer (or importer) is responsible for ensuring the product complies with the requirements of applicable legal regulations as well as those of the relevant technical standards. Moreover, they are responsible for ensuring the product has the properties the manufacturer described in documents related to the goods or those reasonably expected by the customer with regard to the nature of the goods or based on advertising produced by the manufacturer, and further they are responsible for ensuring the product is fit for the purpose proposed by the manufacturer or that a product of the same type is normally used for.

The quality warranty term is 24 months from product takeover by the customer.

The warranty does not apply to wear and tear caused by regular use. The customer shall not be entitled to any warranty claims if, prior to taking the product over, they knew the product contained a defect or if the defect is attributable to the customer.

The warranty specifically does not apply:

- if the product installation, operation and service conditions stipulated in the product operating manual have not been adhered to,
- to malfunctions caused due to mechanical, heat or chemical damage, short circuit, over voltage or incorrect installation,
- to malfunctions caused by an inexperienced third-party intervention,
- to malfunctions caused by natural disaster,
- to malfunctions caused by insufficient or inappropriate maintenance in violation of the operating manual, including malfunctions caused by water and other sediments,
- to changes in colour of the heating surface or to scratching of the surface caused as a result of using the products in an unusual manner,
- to appearance and functional changes caused by exposure to sunlight, thermal radiation of water and other sediments,
- if the service life of certain product parts expires, e.g. for accumulators, bulbs, etc.

The warranty does not apply to any products and services provided along with the product (gifts, promotional articles, etc.).

Filing a complaint

A complaint against a product defect must be filed as soon as identified, yet no later than before the end of the warranty term.

The customer must file a product complaint with the dealer from which they have purchased the product, or with any authorised service centre, a list of which is included in the product package, or available at www.my-concept.com.

While filing a product complaint, the product must be duly cleaned and securely packed so as to prevent any damage during its transport to an authorised service centre, where relevant, unless the product is delivered in person.

The customer must submit proof of having concluded a purchase contract for the product by producing the receipt.

While filing their complaint, the customer must indicate the noted defect and identify the preferred complaint application method.

Complaints processing

As long as the noted defect may be removed, the user has the right to have the defect duly removed free of charge on a timely basis.

Where such a procedure is not reasonable with regard to the nature of the defect, the user may require to be supplied a new defect-free product (replacement), or, where the defect applies to a part of the product only, replacement of the part concerned. However, if replacement of the product or any part thereof is not proportionate with regard to the nature of the defect, especially if the defect can be removed without undue delay, the customer has the right to have the defect removed free of charge.

If the noted defect is not removable, or if the customer becomes entitled to replacement of the product or a part thereof, yet the replacement is not possible, for example due to the product having been sold out, the customer has the right to return the product (withdrawal from the contract).

The customer shall have the right to a new product (replacement) or to replacement of a part of the product even if the defect can be removed, provided they cannot properly use the product due to repeated occurrence of the defect or due to a high number of such defects. In such a case, the customer also has the right to return the product (by withdrawing from the contract).

If the product is not returned (the customer does not withdraw from the contract), or if the customer does not apply the right to a new defect-free product (replacement), to replacement of a part thereof or to repair of the product, they may request a reasonable discount. The customer also has a right to a reasonable discount if a new defect-free product cannot be supplied to them, or if a product part cannot be replaced or the product repaired unless the situation is remedied within a reasonable time limit, or if remedying the situation would create major discomfort on the part of the customer.

The seller, authorised service centre or a staff member authorised by them must decide about each complaint immediately or within three business days in complicated cases. This term does not include a reasonable period of time, depending on the type of product concerned,

required for the defect to be assessed by an expert. A complaint, including defect removal, must be dealt with without any undue delay, yet no later than within 30 calendar days of the complaint filing date, unless the seller and the customer agree on a later deadline.

On returning the product (withdrawing from the contract) the customer must return any accessories and documents supplied along with the product.

The customer does not have the right to keep the defective parts and components of the product replaced as part of a repair of the product.

This shall be without prejudice to any other rights the customer may have in relation to the purchase of the product.

Remark: Complaints against products damaged in transport are governed by the carrier's complaints procedure.

Manufacturer

Jindřich Valenta - Concept
Vysokomýtská 1800, 565 01 Choceň
Czech Republic
tel.: +420 465 471 400
fax +420 465 473 304
Company ID No. 13216660
email: servis@my-concept.cz
[www: www.my-concept.com](http://www.my-concept.com)

Product data

Model:	
Production number:	
Date of purchase:	Seal and signature of vendor:

DE GARANTIEBEDINGUNGEN

Garantie

Der Hersteller (bzw. Importeur) garantiert, dass das Produkt den Anforderungen der Rechtsvorschriften und den durch die entsprechenden technischen Normen bestimmten Anforderungen entspricht. Weiterhin, dass das Produkt über solche Eigenschaften verfügt, die der Hersteller in den zum Produkt gehörigen Dokumenten beschrieben hat oder welche der Verbraucher in Bezug auf den Charakter der Ware und auf der Grundlage der vom Hersteller durchgeführten Werbung erwartet. Der Hersteller garantiert, dass das Produkt für die von ihm angeführten Zwecke geeignet ist.

Die Garantielaufzeit beträgt 24 Monate und beginnt mit der Produktübernahme durch den Verbraucher zu laufen.

Die Garantie bezieht sich nicht auf Mängel durch Verschleiß. Der Garantieanspruch gilt nicht, wenn dem Verbraucher vor der Produktübernahme Mängel bekannt waren oder er diese selbst verursacht hat.

Ausgenommen von der Garantie sind (insbesondere):

- Nichteinhaltung von Bedingungen für Installation, Betrieb und Bedienung gemäß Bedienungsanleitung,
- Mängel durch mechanische, chemische Schäden, Kurzschluss, Netzüberspannung oder falsche Installation,
- Mängel durch unsachgemäße Eingriffe durch nicht autorisierte Personen,
- Mängel aufgrund höherer Gewalt,
- Mängel durch unsachgemäße Wartung im Widerspruch mit der Bedienungsanleitung, einschließlich Schäden durch Wasserablagerungen,
- Farbveränderungen von Heizflächen oder Verkratzen durch üblichen Gebrauch,
- Optische und funktionale Veränderungen, verursacht durch Sonnen- und Wärmeeinstrahlung oder Wasserablagerungen und andere Ablagerungen,
- Einige Zubehörteile des Produkts wegen ihrer kürzeren Lebensdauer, z.B. Akkus, Glühbirnen usw.

Die Garantie gilt nicht für Leistungen, die mit dem Produkt kostenlos zur Verfügung gestellt wurden (Geschenke, Werbeartikel usw.).

Geltendmachung der Reklamation

Produktmängel sollten unmittelbar nach deren Feststellung reklamiert werden, spätestens jedoch vor Ablauf der Garantiezeit.

Die Reklamation ist beim Verkäufer des Produkts geltend zu machen oder bei einer autorisierten Servicestelle. Die Liste der Servicestellen ist im Lieferumfang enthalten oder unter www.my-concept.com.

Das reklamierte Produkt ist gereinigt und ordnungsgemäß verpackt an die Servicestelle zu versenden, um eventuelle Transportschäden zu vermeiden, falls es nicht persönlich übergeben wird.

Der Verbraucher ist verpflichtet einen Beleg über den Vertragsabschluss und Produktkauf vorzulegen.

Der Verbraucher ist verpflichtet den Mangel genau zu beschreiben, einschließlich des Reklamationsanspruches.

Reklamationsverfahren

Kann der reklamierte Mangel beseitigt werden, hat der Verbraucher das Recht auf eine kostenlose, zeit- und ordnungsgemäße Beseitigung des Mangels.

Sofern dies im Hinblick auf den Charakter des Mangels nicht unangemessen ist, kann der Verbraucher die Lieferung einer neuen mangelfreien Sache oder die Lieferung der fehlenden Sache fordern (Austausch). Kann der Mangel jedoch ohne unnötige Verzögerung beseitigt werden, hat der Verbraucher das Recht auf eine kostenlose Beseitigung solches Mangels.

Handelt es sich um einen irreparablen Mangel und der Verbraucher hat das Recht auf einen Austausch des Produkts oder deren Teile, und dies z.B. aufgrund der Nichtverfügbarkeit des Produkts nicht möglich ist, ist der Verbraucher berechtigt das Produkt zurückzugeben (vom Vertrag zurückzutreten).

Das Recht auf die Lieferung eines neuen Produkts (Austausch) oder deren Teile hat der Verbraucher auch bei reparablen Mängeln, falls diese wiederholt auftreten. In solchem Fall ist der Verbraucher auch berechtigt das Produkt zurückzugeben (vom Vertrag zurückzutreten).

Erfolgt keine Rückgabe (Vertragsrücktritt) oder kein Anspruch auf die Lieferung eines neuen Produkts oder deren Teile (Austausch), oder auf eine Reparatur, kann der Verbraucher einen angemessenen Nachlass fordern. Dies gilt auch im Falle, wenn kein neues Produkt oder deren Teile geliefert werden können, das Produkt nicht repariert wird, und auch dann, wenn dafür keine Ersatztermine vereinbart werden.

Verkäufer, autorisierte Servicestelle oder beauftragte Personen haben über die Reklamation unverzüglich zu entscheiden, bei schwierigen Fällen innerhalb von drei Werktagen. Diese Frist umfasst nicht den erforderlichen Zeitraum zur fachlichen Bewertung des Mangels. Der Verkäufer oder die Servicestelle ist verpflichtet die Reklamation innerhalb von 30 Tagen ab dem Tag der Geltendmachung der Reklamation zu erledigen, falls keine längere Frist vereinbart wird.

Bei Rückgabe des Produkts (Vertragsrücktritt) ist der Verbraucher verpflichtet auch jegliches Zubehör und sämtliche Dokumente zum Produkt zurückzugeben.

Der Verbraucher hat kein Recht auf die Rückgabe der mangelhaften Teile des Produkts, die im Rahmen der Reklamation ausgetauscht wurden.

Sämtliche weitere Rechte des Verbrauchers, verbunden mit dem Kauf des Produkts, bleiben durch diese Garantiebedingungen unberührt.

Anm.: Für Reklamationen von Produkten, die während des Transports beschädigt werden, gilt die Reklamationsordnung des Transportunternehmens.

Hersteller:

Jindřich Valenta – Concept
 Vysokomýtská 1800, 565 01 Choceň
 Tschechische Republik
 Ident.-Nr.: 13216660
 Tel.: + 420 465 471 400, Fax: +420 465 473 304,
 E-Mail: servis@my-concept.cz
 www: [www: www.my-concept.com](http://www.my-concept.com)

Produktdetails

Modell:	
Herstellernummer:	
Verkaufsdatum:	Stempel und Unterschrift des Verkäufers:

Garantie

Le fabricant (l'importateur, le cas échéant) est tenu responsable de la conformité du produit aux exigences réglementaires et normatives applicables. Il est aussi tenu responsable du fait que le produit présente les qualités définies dans les documents relatifs au produit ou ceux attendus par le consommateur en tenant compte de la nature et des caractéristiques du produit et sur la base de publicité du fabricant, il est également tenu responsable du fait que le produit est propre aux usages auxquels servent habituellement les biens du même type.

La durée de garantie en terme de qualité du produit est de 24 mois à partir de la date de l'acquisition du produit par le consommateur.

La garantie ne s'applique pas à l'usure du produit résultant de son usage habituel. La garantie ne s'applique pas si le consommateur a été conscient des vices du produit ou si le consommateur lui-même a causé ces vices.

La garantie est exclue si (notamment) :

- les conditions de l'installation, d'utilisation ou d'entretien du produit indiquées dans le manuel d'emploi n'ont pas été respectées,
- les dommages sont dus à un endommagement d'ordre mécanique, thermique ou chimique, à un court-circuit, surcharge de réseau ou installation autre que prévue,
- les dommages sont dus à une intervention par un tiers
- les dommages sont dus à un sinistre,
- les dommages résultent du non-respect des instructions prévues dans le manuel d'emploi y compris les anomalies dues à un dépôt d'eau ou autres,
- les changements de couleur des surfaces de chauffe ou grattage de surfaces sont dues à un usage habituel, s'agit des changements d'aspect ou de fonctions provoqués par le rayonnement solaire, thermique ou par le dépôt d'eau ou autres,
- certains éléments du produit sont à la fin de vie, exemple : accumulateurs, ampoules etc.

La garantie ne s'applique pas aux éléments fournis à titre gratuit avec le produit (cadeaux, objets à caractère publicitaire etc.).

Demande en garantie

Toute demande en garantie est à notifier sans délai après son identification, avant la fin de la période de garantie au plus tard.

La demande en garantie est à signaler à votre revendeur, le cas échéant au centre d'assistance autorisé dont la liste fait partie de l'emballage du produit, ou elle est indiquée sur l'adresse www.my-concept.com.

Pour envoyer le produit, objet de la réclamation, il faut le nettoyer et sécuriser pour le transport dans le centre d'assistance autorisé afin d'éviter tout endommagement, si le produit n'est pas remis personnellement.

L'utilisateur est tenu de prouver l'existence du contrat d'achat en présentant son bon d'achat.

L'utilisateur est tenu d'indiquer l'anomalie objet de réclamation et il fait choix de sa revendication découlant de sa demande en réclamation.

Liquidation de réclamation

S'il s'agit d'un défaut réparable, le consommateur a le droit de bénéficier de la réparation à titre gratuit et dans un délai prévu.

Si cela n'est pas disproportionné en tenant compte la nature du défaut, le consommateur a le droit de demander une livraison d'un nouveau produit sans vice (remplacement), ou si le défaut ne concerne qu'une partie du produit, demander le changement de cette dernière. Si la demande de remplacement du produit et de sa partie est disproportionnée en tenant compte la nature du défaut, notamment si le défaut est réparable, le consommateur a le droit de demander une réparation à titre gratuit.

S'il s'agit d'un défaut irréparable ou si le consommateur a le droit de demander un remplacement du produit ou de sa partie, mais le remplacement n'est pas réalisable, par exemple due à l'épuisement des stocks, le consommateur a le droit de retourner le produit (d'annuler le contrat de vente).

Le consommateur a le droit de demander une livraison d'un nouveau produit (remplacement) ou le remplacement d'une partie du produit en cas d'un défaut réparable si le produit ne peut pas être utilisé pour l'existence répétitive du défaut après la réparation ou pour le nombre de défauts importants. Dans un tel cas le consommateur a le droit de retourner le produit (d'annuler le contrat de vente).

Si le produit n'est pas retourné (le contrat de vente annulé) ou si le consommateur n'applique pas son droit de demander une livraison d'un nouveau produit sans défauts (remplacement), de demander un remplacement d'un partie ou de sa réparation, il peut demander le remboursement approprié. Le consommateur a le droit de demander le remboursement également dans le cas où il s'avère impossible de livrer un nouveau produit sans défauts, de remplacer une partie du produit ou de réparer le produit, ou si la réparation n'est pas réalisée dans un délai prévu ou si la remise à l'état est trop compliquée pour le consommateur.

Le revendeur, le service d'assistance autorisé ou autre personne désignée décide sur la réclamation immédiatement, dans les cas compliqués en trois jours ouvriers.

Détails du produit

Modèle :	
Numéro de série:	
Date de l'achat :	Cachet et signature du vendeur :

Le délai ci-dessus ne comprend pas le temps nécessaire pour évaluation expert du défaut en prenant compte de la nature du produit.

Toute demande en garantie doit être traitée sans délai, dans le délai de 30 jours à partir de la date de demande en garantie, s'il n'est pas prévu autrement entre le revendeur ou le service d'assistance autorisé et le consommateur.

En cas de retour du produit (annulation du contrat de vente) le consommateur est tenu de retourner tous éléments auxiliaires du produit y compris tous documents livrés avec le produit.

Le consommateur n'a pas le droit de demander le retour des pièces ou de parties du produit remplacées dans le cadre de la réparation.

Tout droit du consommateur liés à l'achat du produit n'est pas touché par les présentes conditions de garantie.

Note : La réclamation du produit endommagé pendant le transport est régie par le Code de réclamation du transporteur.

Fabricant:

Jindřich Valenta – Concept
 Vysokomýtská 1800, 565 01 Choceň
 République tchèque
 TVA n° 13216660
 tél.: + 420 465 471 400, fax: +420 465 473 304,
 email: servis@my-concept.cz
 www: [www: www.my-concept.co](http://www.my-concept.co)

Garanzia

Il produttore (eventualmente l'importatore) risponde della conformità del prodotto ai requisiti normativi previsti dalle rispettive norme tecniche. Il produttore garantisce inoltre che il prodotto ha le qualità riportate nei documenti che si riferiscono alla merce o che l'utente si aspetta di ricevere al riguardo della natura della merce, e che il prodotto stesso è adatto al fine indicato dal produttore.

Il periodo di garanzia si stabilisce a 24 mesi dalla data di accettazione del prodotto da parte dell'utente.

La garanzia non si riferisce all'usura del prodotto provocata dall'uso normale del prodotto stesso. Il diritto di sostituzione della merce per difetto sul prodotto non spetta all'utente se quest'ultimo era al corrente del rispettivo difetto prima di accettare la merce o se il difetto lo aveva causato lui stesso.

La garanzia non si riferisce ai seguenti casi, quando (in particolare):

- non sono state rispettate le condizioni di installazione, funzionamento ed uso corretto del prodotto riportate nel manuale d'uso del prodotto stesso;
- il danneggiamento è di natura meccanica termica, chimica o elettrica, tipo cortocircuito, oppure è stato causato dalla sovratensione nella rete;
- il difetto è stato causato da un intervento inopportuno da parte di un terzo;
- il difetto è stato causato dalla furia degli elementi;
- il difetto è stato provocato dalla manutenzione insufficiente e/o impropria, eseguita in contrasto con quanto riportato nel manuale d'uso, ivi compresi i difetti causati dal calcare o da altri sedimenti;
- il cambio di colore e/o i graffi sulle superfici di riscaldamento sono la conseguenza di uso normale;
- le alterazioni visive e funzionali dovute ai raggi di sole, alla radiazione termica e/o ai sedimenti;
- decorsa la vita utile di alcuni elementi del prodotto, per esempio degli accumulatori, delle lampadine etc.

La garanzia non si riferisce agli adempimenti concessi gratuitamente insieme con il prodotto (omaggi, materiale pubblicitario etc.).

Procedura di reclamo

Il reclamo del prodotto deve essere fatto senza rinvii una volta accertato il difetto, comunque entro e non oltre la scadenza del periodo di garanzia.

Il reclamo del prodotto va presentato presso il venditore del prodotto stesso, ovvero presso un centro autorizzato qualsiasi. La lista dei centri assistenza autorizzati fa parte della confezione del prodotto o è reperibile sul sito www.my-concept.com.

Prima di presentare il prodotto al reclamo, esso deve essere dovutamente pulito e pure imballato, qualora va spedito in un centro autorizzato onde evitare il suo danneggiamento.

L'utente finale è tenuto a presentare il documento attestante l'acquisto del prodotto.

Al prodotto deve essere allegata la lettera con la descrizione del difetto contestato e l'opzione per la gestione del reclamo.

Gestione del reclamo

Qualora si tratti di un difetto riparabile, l'utente ha diritto alla riparazione gratuita e tempestiva del prodotto.

Se, considerata la natura del difetto, non si tratta di una pretesa inadeguata, l'utente può richiedere la fornitura di un prodotto privo dei difetti (la sostituzione), oppure se il difetto interessa solo un elemento concreto del prodotto, la sostituzione di tale elemento. Se però, considerata la natura del difetto, la pretesa della sostituzione risulta inadeguata in particolare se il difetto può essere eliminato in tempi previsti, l'utente ha diritto alla riparazione gratuita del prodotto.

Qualora però si tratti di un difetto irreparabile e all'utente nasce il diritto alla sostituzione del prodotto o di una sua parte e la sostituzione non è praticabile, per esempio per motivi di vendita completa del rispettivo prodotto, l'utente ha diritto di restituire il prodotto (recedere dal contratto).

Il diritto alla fornitura del prodotto nuovo (alla sostituzione), oppure al cambio di un elemento del prodotto ha l'utente anche nel caso di un difetto riparabile, se limitato nell'uso normale del prodotto per la presenza ripetuta del danno o per il numero maggiore dei danni. In tal caso l'utente ha diritto alla restituzione del prodotto (recesso dal contratto).

Se non viene effettuata la restituzione del prodotto (recessione dal contratto) oppure se l'utente non rivendica il diritto alla fornitura del prodotto nuovo (sostituzione), alla sostituzione di un elemento del prodotto oppure alla riparazione del prodotto stesso, può richiedere uno sconto adeguato. L'utente ha diritto ad uno sconto adeguato anche qualora non gli possa essere fornito un prodotto nuovo, privo dei difetti, sostituito un elemento del prodotto oppure effettuata la riparazione del prodotto stesso, nonché qualora non possa essere posto il rimedio entro un periodo adeguato oppure il provvedimento al rimedio comporti dei grossi problemi all'utente stesso.

Il venditore, il centro di assistenza autorizzato oppure un operatore incaricato da questi decidono sulla contestazione immediatamente, nei casi complicati entro tre giorni lavorativi. In quel tempo non viene calcolato il periodo necessario per una valutazione peritale del difetto.

Dettagli sul prodotto

Modello:	
Numero di matricola:	
Data di vendita:	Timbro e firma del produttore:

La contestazione del difetto e l'eliminazione dello stesso devono essere risolti senza rinvii, entro 30 giorni dal giorno di presentazione del reclamo, salve le pattuizioni diverse fatte tra il centro di assistenza autorizzato e l'utente.

Alla restituzione del prodotto (recessione dal contratto) l'utente è tenuto a restituire pure tutti gli accessori e tutti i documenti forniti insieme con il prodotto.

L'utente non ha diritto a ricevere indietro i pezzi e gli elementi difettosi del prodotto sostituiti nell'ambito della riparazione.

Ogni altro diritto dell'utente relativo all'acquisto del prodotto non viene meno con l'applicazione delle condizioni di garanzia.

Nota: La contestazione del prodotto danneggiato durante il trasporto è regolata dall'ordinamento contestazioni del trasportatore.

Produttore:

Jindřich Valenta – Concept
 Vysokomýtská 1800, 565 01 Choceň
 Repubblica Ceca
 C.F. 13216660
 tel.: +420.465.471.400, fax: +420.465.473.304.
 email: servis@my-concept.cz
 www: www.my-concept.com

Garantía

Es responsabilidad del fabricante (o importador) que el producto cumpla con los requisitos legales y lo dispuesto por las normas técnicas aplicables. Es también su responsabilidad que el producto tenga las propiedades descritas en la documentación vinculada al mismo o las que el consumidor pudiese esperar dada la naturaleza del producto y la publicidad llevada a cabo por el fabricante, y es también su responsabilidad que el producto sea adecuado para el propósito indicado o para su uso habitual.

La garantía por la calidad del producto es válida por 24 meses a partir de su entrega al consumidor.

La garantía no cubre el desgaste resultante del uso habitual. El derecho a reclamación no será aplicable si, antes de haber recibido el producto, el consumidor sabía que este era defectuoso o si él hubiese causado el defecto.

La garantía no es válida en caso de que (en particular):

- que no se hubiesen cumplido las condiciones para la instalación, funcionamiento y operación del producto descritas en el manual,
- que el defecto hubiese resultado de daños mecánicos, térmicos o químicos, cortocircuitos, sobretensión en la red o de una instalación incorrecta,
- que el defecto hubiese sido causado por la intervención indebida de terceros,
- que el defecto hubiese sido causado por un desastre natural,
- el defecto hubiese sido causado por un mantenimiento insuficiente o incorrecto, incluyendo aquellos causados por sedimentos de agua u otro tipo,
- cambios en el color de la superficie de calentamiento o rayaduras sean el resultado del uso habitual,
- tratarse de cambios de apariencia o funcionales causados por la radiación solar o térmica o por sedimentos de agua u otro tipo,
- haber concluido la vida útil de alguno de los componentes del producto (acumuladores, bombillas, etc.)

La garantía no cubre los objetos proporcionados gratuitamente junto con el producto (regalos, materiales promocionales, etc.).

Reclamaciones

Las reclamaciones por defectos deben ser realizadas sin demora innecesaria y antes del vencimiento de la garantía.

El consumidor presentará su reclamación en el establecimiento en donde adquirió el producto o en cualquiera de los servicios autorizados incluidos en la lista que forma parte del embalaje del producto, que también puede encontrarse en internet, en la dirección www.my-concept.com.

Para presentar la reclamación, el producto debe ser adecuadamente limpiado y puesto en un embalaje seguro para evitar daños durante un eventual transporte al servicio autorizado, en caso de que no sea entregado en persona.

El consumidor tiene la obligación de demostrar la celebración de un contrato de compraventa mediante la presentación de un comprobante de compra.

Junto con la reclamación, el consumidor describirá el supuesto defecto y seleccionará la reclamación.

Resolución de reclamaciones

Si se tratase de un defecto corregible, el consumidor tendrá derecho a que el defecto sea corregido sin cargo y de manera oportuna y apropiada.

De no ser desproporcionado a la naturaleza del defecto, el consumidor podrá exigir la entrega de un nuevo producto sin defectos (reemplazo) o, si el defecto se relacionase a un componente del producto, podrá exigir el reemplazo de dicho componente. Sin embargo, si el reemplazo del producto o su componente fuese desproporcionado a la naturaleza del defecto, en especial si el defecto pudiese ser corregido sin demora, el consumidor tendrá derecho a que el defecto sea corregido sin cargo.

Si se tratase de un defecto no corregible, o si el consumidor tuviese derecho al reemplazo del producto o su componente, pero dicho reemplazo no fuese posible, por ej. debido a que el producto estuviese agotado, el consumidor tendrá derecho a devolver el producto (rescindir el contrato).

El consumidor tiene derecho a recibir un nuevo producto (reemplazo) o partes del mismo, incluso en caso de defectos que sean reparables si no fuese posible utilizar el objeto apropiadamente debido a un defecto recurrente luego de su reparación o a un número mayor de defectos. En tal caso, el consumidor también tendrá derecho a devolver el producto (rescindir el contrato).

Si el consumidor no devolviese el producto (rescisión de contrato) o no ejerciese su derecho a recibir un nuevo producto sin defectos (reemplazo) o un reemplazo de un componente del mismo, o a que el producto sea reparado, podrá exigir un descuento razonable. El consumidor tendrá derecho a un descuento razonable también en caso de que no sea posible: entregarle un nuevo producto sin defectos, el reemplazo de un componente del producto, la reparación del producto o que la situación no pueda ser remediada en un plazo razonable o que esto le haya causado al consumidor dificultades considerables.

El vendedor, el servicio autorizado o un empleado por estos designado decidirá sobre el reclamo de inmediato o dentro de los tres días hábiles en casos complicados. Este plazo no incluirá el periodo razonable necesario según el tipo de producto para la evaluación profesional del defecto.

La reclamación, incluyendo la corrección de los defectos deberá ser resuelta sin demora innecesaria, a más tardar a los 30 días a partir de la presentación de la reclamación, a menos que el vendedor o el servicio autorizado que resuelva el reclamo acuerde una extensión del plazo con el consumidor.

Al devolver el producto (renunciar al contrato), el consumidor está obligado a devolver también los accesorios y todos la documentación entregada con el mismo.

El consumidor no tiene derecho a recibir los componentes o las piezas defectuosas que hubiesen sido reemplazados al reparar el producto.

Todos los demás derechos del consumidor vinculados a la compra del producto no se verán afectados por las presentes condiciones de garantía.

Nota: La reclamaciones por daños al producto durante su transporte se rigen por el reglamento de reclamaciones del transportista.

Fabricante

Jindřich Valenta - Concept
Vysokomýtská 1800, 565 01 Choceň,
República Checa
CIF 13216660
tel.: + 420 465 471 400, fax: +420 465 473 304,
email: servis@my-concept.cz
[www: www.my-concept.com](http://www.my-concept.com)

Detalles del producto

Modelo:	
Número de serie:	
Fecha de venta:	Sello y firma del vendedor:

RO CONDIȚII DE GARANȚIE

Garanție

Producătorul (eventual importatorul) răspunde de faptul că produsul este în conformitate cu legislația și îndeplinește cerințele stabilite de normele tehnice aferente. De asemenea răspunde pentru faptul că produsul are caracteristicile pe care producătorul le-a descris în documentele legate de produs sau pe care consumatorul le-a presupus, ținând cont de natura produsului și pe baza reclamei producătorului, fiind responsabil și pentru faptul că produsul se potrivește scopului pe care producătorul l-a menționat sau pentru care se folosește un astfel de produs.

Termenul de garanție pentru calitatea produsului este de 24 luni de la preluarea produsului de către consumator.

Garanția nu include uzura produsului cauzată de utilizarea normală a acestuia. Consumatorul nu beneficiază de dreptul de garanție dacă înaintea preluării produsului a știut că produsul are defecțiuni sau dacă a cauzat el însăși defectul.

Garanția este exclusă în cazurile în care (în special):

- nu au fost respectate condițiile de instalare, exploatare și deservire a produsului, care sunt menționate în manualul de utilizare,
- defecțiunea a apărut din cauza deteriorării mecanice, termice sau chimice, prin scurtcircuitare, supratensiune în rețea sau instalare incorectă,
- defecțiunea a apărut prin intervenirea neautorizată a unei persoane terțe,
- defecțiunea a apărut la o calamitate naturală,
- defecțiunea a apărut ca urmare a unei întrețineri insuficiente sau necorespunzătoare, în contradicție cu manualul de utilizare, inclusiv defecțiunile cauzate de depunerile de apă și altele,
- a apărut modificarea culorii suprafețelor de încălzire sau zgărierea suprafețelor prin folosirea obișnuită,
- este vorba de modificările de aspect și funcționalitate cauzate de radiații solare, radiații termice sau de depunerile de apă sau altele,
- expiră durata de viață a unor părți ale produsului, de ex. a acumulatorului, becurilor etc.

Garanția nu include obiectele care au fost oferite gratuit împreună cu produsul (cadouri, obiecte de promovare, etc.).

Valorificarea reclamației

Reclamarea defecțiunii produsului trebuie valorificată fără o întârziere inutilă după depistarea acesteia, cel târziu însă înainte de expirare a perioadei de garanție.

Reclamarea produsului se valorifică de către consumator la vânzătorul la care a achiziționat produsul, eventual la oricare dintre service-uri autorizate a căror listă face parte din livrarea produsului, eventual care este menționat pe internet la adresa www.my-concept.com.

În cazul unei reclamații a produsului, acesta trebuie curățat în mod corespunzător și ambalat în siguranță, pentru a se evita deteriorarea la transportul acestuia în service-ul autorizat, în cazul în care produsul nu este predat personal.

Consumatorul are obligația de a dovedi încheierea contractului de vânzare-cumpărare prin prezentarea unui document de achiziționare a acestuia.

În același timp, la reclamația produsului consumatorul descrie defecțiunile reclamate și efectuează opțiunea dreptului la reclamare.

Soluționarea reclamației

În cazul în care este vorba de o defecțiune care poate fi eliminată, consumatorul are dreptul la eliminarea gratuită, la timp și reglementară a defecțiunii.

Dacă acest lucru nu este posibil, ținând cont de natura defecțiunii, consumatorul poate solicita livrarea unui produs nou fără defecțiuni (schimb), sau dacă defecțiunea este legată doar de o piesă a produsului, schimbul unei astfel de piese. Dacă însă, având în vedere natura defecțiunii, mai ales când defecțiunea poate fi eliminată fără întârziere, cerința de schimbare a produsului sau a componentei acestuia este neadevătată, consumatorul are dreptul la eliminarea gratuită a defecțiunii.

În cazul în care este vorba de o defecțiune care nu poate fi eliminată, eventual în cazul în care consumatorul are dreptul la schimbul produsului sau a componentei acestuia însă acest schimb nu este posibil, de ex. din motivul neexistenței acestui produs, consumatorul este îndreptățit să returneze produsul (reziliere la contract).

Consumatorul are dreptul la livrarea unui produs nou (schimb) sau la înlocuirea componentei produsului și în cazul în care defecțiunea poate fi eliminată, însă produsul nu poate fi folosit reglementar din cauza defecțiunilor repetate ale defecțiunii reparate sau în cazul unui număr mai mare de defecțiuni. În aceste cazuri consumatorul are dreptul la returnarea produsului (reziliere la contract).

Dacă nu se ajunge la returnarea produsului (reziliere la contract) sau dacă consumatorul nu valorifică dreptul de livrare a unui produs fără defecțiuni (schimb), la înlocuirea componentelor acestuia sau la repararea produsului, poate solicita o reducere adecvată. Consumatorul are dreptul la o reducere adecvată și în cazul în care nu-i poate fi livrat un produs nou fără defecțiuni, nu poate fi înlocuită componenta sau produsul reparat, precum și în cazul în care nu se ajunge la remediere într-un timp adecvat sau remedierea ar cauza consumatorului probleme semnificative.

Vânzătorul, service-ul autorizat sau muncitorul desemnat de acesta va hotărî despre reclamație imediat, în cazurile complicate în termen de trei zile lucrătoare. Această perioadă nu include perioada adecvată, în funcție de tipul produsului, necesară evaluării profesionale a defecțiunii.

Reclamația, inclusiv eliminarea defecțiunii, trebuie soluționată fără amânare inutilă, cel târziu în 30 de zile de la valorificarea reclamației, dacă vânzătorul sau service-ul autorizat care soluționează reclamația nu au convenit cu consumatorul asupra unei perioade mai lungi.

La returnarea produsului (reziliere la contract) consumatorul trebuie să returneze de asemenea accesoriile produsului și toate documentele livrate împreună cu produsul.

Consumatorul nu are dreptul la livrarea pieselor și a componentelor defecte, care au fost înlocuite în cadrul reparației produsului.

Celelalte drepturi ale consumatorului, legate de achiziționarea produsului, nu sunt afectate de aceste condiții de garanție.

Notă: Reclamațiile produsului deteriorat în timpul transportului sunt reglementate de regulamentul de reclamații al transportatorului.

Producător

Jindřich Valenta - Concept
 Vysokomýtská 1800, 565 01 Choceň,
 Republica Cehă
 CUI 13216660
 tel.: +420 465 471 400, fax: +420 465 473 304,
 email: servis@my-concept.cz
 www: [www: www.my-concept.com](http://www.my-concept.com)

Date despre produs

Model:	
Numărul de fabricație:	
Data vânzării:	Ștampila și semnătura unității de vânzare:

CZ

Seznam servisních míst

SK

Zoznam servisných stredísk

PL

Wykaz punktów serwisowych

HU

Szolgáltatók listáját

HR

Popis uslužnih mjesta

Česká republika

Název	Ulice	PSČ	Město	Telefon/Fax	E-mail
Jindřich Valenta CONCEPT	Vysokomyšská 1800	565 01	Choceň	465 471 400 465 473 304	servis@my-concept.cz

Slovenská republika

Názov	Ulica	PSČ	Mesto	Telefón/Fax	E-mail
SERVIS ABC s.r.o.	Štefánikova 50	949 03	Nitra	037/6526063	info@servisabc.sk
D-J service s.r.o.	Šebastovská 2530/5	080 06	Prešov	051/7767666	djservis@djservis.net
HOSPOL elektro spol. s r.o	Rustaveliho 7	831 06	Bratislava	02/44889832	hospol@hospol.sk
T.V.A. servis s.r.o.	Južná trieda 48/D	040 01	Košice	055/6338501	tvaservis@tvaservis.sk
VILLA MARKET s.r.o.	Odborárov 49	052 01	Spišská Nová Ves	053/4421857	servis@villamarket.sk
ELSPO BB s.r.o.	Internátna 2318/24	974 01	Banská Bystrica	048/4135535	objednavky@ elektroobchod-elspo.sk

Polska

Nazwa	Ulica	Kod	Miasto	Telefon	E-mail
CONCEPT POLSKA sp. z o.o.	Ostrowskiego 30	53-238	WROCLAW	071/339-04-44 w. 27	servis@my-concept.pl

Magyarország

Név	Utca	ZIP	Város	Telefon	E-mail
ASPICO KFT	Hűtőház u. 25.	H-9027	Győr	+36 96 511 291	info@aspico.hu

Hrvatska

Ime	Ulica	Poštanski	Grad	Telefon	E-mail
Horvat elektronika d.o.o.	Dravska 8	HR- 40305	Pušćine	+385 040 895 500	servis@horvat-elektronika. hr

concept

concept

concept

CZ

Jindřich Valenta – Concept

Vysokomýtská 1800, 565 01 Choceň
Tel.: +420 465 471 400, Fax: +420 465 473 304
www.my-concept.cz

SK

ELKO Valenta – Slovakia, s.r.o.

Hurbanova 1563/23, 911 01 Trenčín
Tel.: +421 326 583 465, Fax: +421 326 583 466
www.my-concept.sk

PL

CONCEPT POLSKA sp. z o.o.

Ostrowskiego 30, 53-238 Wrocław
Tel.: +48 713 390 444, Fax: 713 390 414
www.my-concept.pl

HU

ASPICO KFT

H - 9027 Győr, Hűtőház u. 25.
Tel.: +36 96 511 291, Fax: +36 96 511 293
info@aspico.hu

LV

Verners VT Ltd.

Piedrujas iela 5a, Riga, Latvia
Tel. + 371 67021021, fakss + 371 67021000
e-pasts: info@verners.lv, www.verners.lv

HR

Horvat elektronika d.o.o.

Dravska 8, HR-40305 Pušćine
servis@horvat-elektronika.hr
Hotline: +385 040 895 500