



VG 325

220 - 240 V, 50/60 Hz, 2000 Watt

- CZ** Návod k obsluze
- SK** Návod na obsluhu
- PL** Instrukcja obsługi
- H** Használati útmutató
- SI** Navodila za uporabo

Barbecue grill

Barbecue grill

Grill elektryczny niskotłuszczowy

Barbecue grillsütő

Barbecue žar

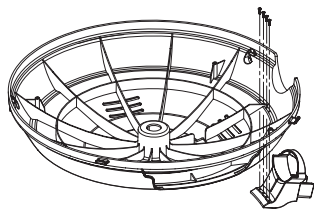



Instalace držáku termostatu

Držák termostatu není z přepravních důvodů namontovaný. Připevněte ho prosím pomocí 4 dodaných šroubů k plastové základně BBQ grilu. (Viz obrázek)



Všeobecné pokyny

Tento spotřebič je určen pouze k použití v domácnosti. Není vhodný ke komerčním účelům. Přečtěte si prosím pozorně tento návod k použití a pečlivě ho uschovejte. Pokud spotřebič předáváte jiné osobě, nezapomeňte k němu přiložit návod k použití. Používejte spotřebič v souladu s pokyny uvedenými v tomto návodu a dodržujte bezpečnostní pokyny. Výrobce nenese odpovědnost za poškození nebo zranění způsobená nedodržením uvedených pokynů.

Bezpečnostní pokyny

-  Horký povrch!
Povrch spotřebiče je během provozu horký, hrozí tak nebezpečí popálení.
- Spotřebič smí být připojen k elektrické síti a provozován pouze v souladu s údaji uvedenými na výrobním štítku.
- Nepoužívejte spotřebič, pokud došlo k poškození napájecího kabelu. Zkontrolujte napájecí kabel před každým použitím!
- Nedotýkejte se síťové zástrčky mokřýma rukama.
- Síťovou zástrčku lze připojit pouze k dobře přístupné zásuvce nainstalované podle předpisů.
- Při odpojování spotřebiče od elektrické sítě vždy tahejte za zástrčku, a ne za kabel.
- Po každém použití spotřebiče nebo v případě poruchy vytáhněte zástrčku ze zásuvky.
- Netrhejte na napájecí kabel. Dbejte na to, aby nedošlo k poškození kabelu ostrými hranami nebo k jeho zaklínění.
- Napájecí kabel se nesmí nacházet v blízkosti horkých předmětů.
-  Spotřebič smí používat děti od 8 let a osoby se sníženými fyzickými, smyslovými nebo duševními schopnostmi nebo s nedostatečnými zkušenostmi a/nebo znalostmi pouze tehdy, pokud se nacházejí pod dozorem odpovědné osoby nebo pokud byly seznámeny se správným a bezpečným použitím spotřebiče a chápou případná rizika spojená s používáním spotřebiče. Děti smí provádět údržbu a čištění spotřebiče, pokud jsou starší 8 let a pod dozorem.

- Držte děti mladší 8 let v bezpečné vzdálenosti od spotřebiče a napájecího kabelu.
- Dbejte na to, aby si děti nehrály se spotřebičem nebo obalovými materiály (např. igelitovými sáčky).
- Spotřebič nelze používat spolu s časovým spínačem nebo samostatným dálkovým ovládacím systémem!
- Nikdy nenechávejte spotřebič během provozu bez dozoru.
- Neskladujte spotřebič venku nebo ve vlhkém prostoru.
-  Nepokládejte na spotřebič žádné předměty a nezakrývejte ventilační otvory.
- Nikdy neponořujte spotřebič do vody.
- Ponechte kolem spotřebiče alespoň 10 cm volného prostoru.
- Nikdy nepoužívejte poškozený spotřebič, např. pokud spadl na zem nebo se jinak poškodil.
- Výrobce nenese žádnou odpovědnost za chybné nebo nevhodné použití spotřebiče zapříčiněné nedodržením pokynů uvedených v návodu k použití.
- Z bezpečnostních důvodů smí veškeré opravy spotřebiče, např. výměnu poškozeného napájecího kabelu, provádět pouze zákaznický servis.
- Používejte spotřebič pouze k účelům uvedeným v tomto návodu k použití.
- **Před prvním použitím:** Řádně vyčistěte a vysušte všechny části spotřebiče kromě topného tělesa. Nechte spotřebič cca 15 minut hřát, odstraní tak zápach novoty. Ze spotřebiče může prvních několik minut stoupat mírný dým.

-  **Pozor! Spotřebič je horký. Nebezpečí popálení!**
Během provozu se povrch spotřebiče může velmi zahřát! Postavte spotřebič na rovný, nehořlavý podklad a udržujte přitom odstup alespoň 70 cm od hořlavých materiálů (např. záclon). Přemístujte spotřebič až po úplném vychladnutí.
- Během použití se spotřebiče vychází pára. Nepřibližujte se rukama ani obličejem příliš ke spotřebiči.
- Pokud používáte napájecí kabel, dbejte na to, aby za něj děti netahaly nebo aby o něj nikdo nemohl zakopnout.
- Vždy odpojte spotřebič od elektrické sítě, pokud se nachází bez dozoru, chcete ho složit, rozebrat nebo vyčistit.
-  **Nikdy neuvádějte spotřebič do provozu bez misky k zachycení tuku!**
-  Nepoužívejte k rozehrání spotřebiče dřevěné uhlí ani hořlavé tekutiny.

Čištění

- Spotřebič byste měli vyčistit po každém použití.
- Vytáhněte zástrčku ze zásuvky.
- Nechte spotřebič vychladnout a sejměte grilovací desku.
- Vyčistěte grilovací desku pomocí kartáčku a prostředku na mytí nádobí. (Pokud je grilovací deska příliš znečištěná, namočte ji nejprve do vody s trochou prostředku na mytí nádobí.) Čím hůře vyčistíte grilovací desku, tím horší bude nepřilnavý efekt.
- Víko a kryt spotřebiče otřete vlhkým hadříkem s trochou prostředku na mytí nádobí.
-  Nikdy neponořujte do vody kryt termostatu ani napájecí kabel!

Bezpečnostní pokyny při použití spotřebiče

- Spotřebič smí být připojen pouze k zásuvce s ochranným vodičem. Zásuvka by měla být vybavena proudovým chráničem.
- Provozujte spotřebič vždy pouze v sestaveném stavu a s odkapávací miskou.
- Nikdy nepoužívejte grilovací desku mimo spotřebič.
- Nenechávejte spotřebič po použití stát venku.
- Z pokrmů může během grilování vystříknout tuk nebo šťáva. Proto se spotřebič nesmí nacházet přímo na citlivém povrchu, jako jsou např. parkety, koberce nebo leštěná stolní deska.
- Při použití spotřebiče jako stojícího dbejte na to, aby stojan byl stabilní. V opačném případě může dojít k převrnutí spotřebiče a poranění osob.
- Napájecí kabel ved'te tak, aby během provozu spotřebiče nedošlo k nechtěnému zakopnutí nebo vytáhnutí kabelu ze zásuvky.
- Před přemístěním spotřebiče vždy vytáhněte zástrčku ze zásuvky a nechte spotřebič zcela vychladnout. Nikdy nepřenášejte spotřebič, pokud je ještě horký.
- Po použití spotřebiče a před každým čištěním vytáhněte zástrčku ze zásuvky.

Sestavení spotřebiče

- Vyčistěte grilovací desku a misku k zachycení tuku ve vodě s trochou prostředku na mytí nádobí a dobře je vysušte.
- Sestavte všechny komponenty spotřebiče lehkým zatlačením ve svislém směru.

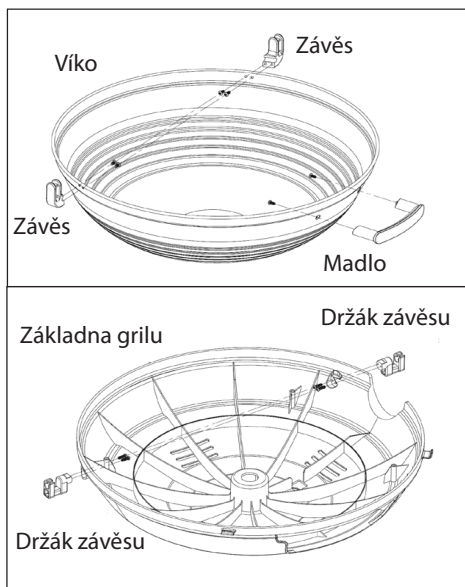
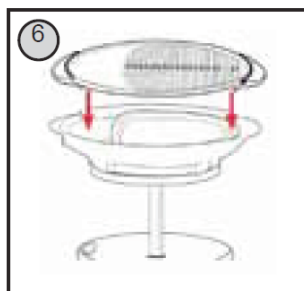
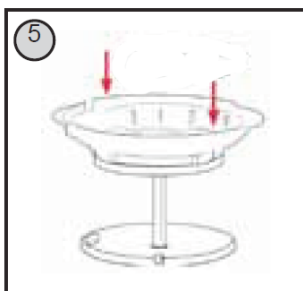
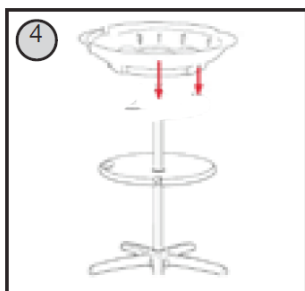
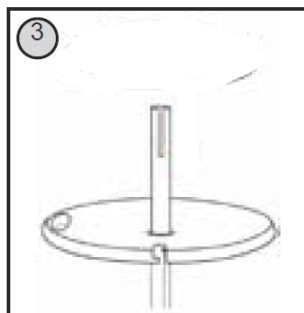
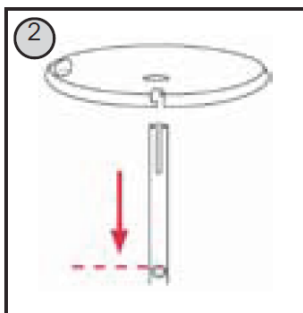
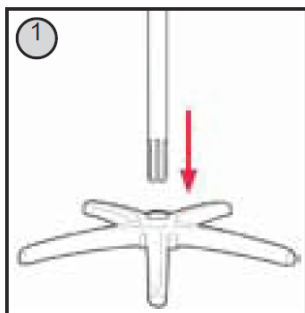

Montáž závěsů

Závěsy nejsou z přepravních důvodů připevněny ke spotřebiči. Připevněte závěsy k základně spotřebiče a víku podle obrázku. Nasaďte víko zacvaknutím závěsů do příslušných držáků.

Termostat

Termostat slouží k regulaci topného tělesa. Čísla na termostatu mají následující význam:

| | | |
|--------|---|---|
| 1 | = | termostat je zapnutý |
| 2 – 3 | = | režim udržování teploty |
| 4 – 5 | = | grilování na slabém stupni (např. pro ryby atd.) |
| 5 – 8 | = | grilování na středním stupni (např. pro jemné druhy masa) |
| 9 – 10 | = | grilování na nejvyšším stupni |

V závislosti na zvolené teplotě se termostat zapíná a vypíná. Kontrolka signalizuje, že spotřebič hřeje.

Kontrolka

Po připojení spotřebiče k elektrické síti a nastavení termostatu se rozsvítí kontrolka. Po dosažení nastavené teploty kontrolka zhasne.

Příprava ke grilování

Před grilováním byste měli potřít grilovací rošt tenkou vrstvou oleje, aby se grilované pokrmy daly při obracení lépe nadzvednout. Před vložením potravin určených ke grilování na roštu nechte spotřebič cca 5 - 10 minut rozehřát při plném výkonu a zavřeném víku. Potraviny určené ke grilování byste měli nechat před grilováním zcela rozmrazit. Používejte spotřebič vždy pouze s nasazenou miskou určenou k zachycování tuku, která byla dodána spolu se spotřebičem.

Nezakrývejte grilovací rošt hliníkovou fólií, pánvemi nebo deskami, zabránili byste tak odvodu tepla topného tělesa.

Nikdy nekrájejte pokrmy přímo na grilovací desce, mohli byste ji tak poškodit.

Grilujte vždy se zavřeným víkem.

Misku určenou k zachycování tuku lze vyložit hliníkovou fólií, snadněji se pak bude čistit.

Grilování

Při grilování se můžete inspirovat recepty uvedenými v příloženém sešitku.

Půlená i celá kuřata či masové rolády se při zavřeném víku ugrilují obzvláště lahodně.

Správná likvidace tohoto produktu:

Vysloužilé spotřebiče ihned znehodnotte.



Produkty označené tímto symbolem nesmí být v rámci EU zlikvidovány spolu s běžným domovním odpadem. Vysloužilé spotřebiče obsahují cenné materiály, které lze recyklovat a opětovně zhodnotit. Ekologicky zlikvidované vysloužilé spotřebiče nepředstavují hrozbu pro životní prostředí nebo lidské zdraví.

Odevzdejte proto vysloužilý spotřebič v příslušné sběrně elektroodpadu nebo spotřebič předejte prodejci, u kterého jste ho zakoupili. Tímto způsobem zajistíte ekologickou likvidaci spotřebiče.

Likvidace obalového materiálu

Nevyhazujte obalový materiál, zlikvidujte ho ekologicky. Obaly z papíru, kartonu nebo vlnité lepenky odevzdejte do sběrně starého papíru. Plastové části obalů a fólie byste měli rovněž dát do příslušných kontejnerů.



Složení umělohmotných obalů je značeno takto: PE pro polyethylen, číslo 02 pro PE-HD, 04 pro PE-LD, PP pro polypropylen, PS pro polystyren.

Zákaznický servis:

Pokud Váš spotřebič přece jen vyžaduje zásah zákaznického servisu, obraťte se prosím na servisní středisko. Pokud se spotřebič nachází v záruce, zajistíme jeho vyzvednutí. Spotřebič musí být vhodně zabalen pro přepravu. **Nepřijímáme balíky zaslané na dobírku!**

Pozor! Elektrospotřebiče smí opravit pouze odborník. Neodborné opravy mohou vést ke značným škodám.

Problémy a jejich odstranění

Vážený zákazníku,

děkujeme Vám za koupi tohoto kvalitního spotřebiče značky STEBA. Následující tabulka Vám pomůže při řešení problémů, ke kterým může dojít během používání spotřebiče. Pro mnoho potíží existuje snadné řešení, neboť ne všechno, co vypadá jako porucha, je opravdu vážné. Pročtěte si prosím následující seznam, než odešlete kompletní spotřebič zákaznickému servisu ke kontrole.

| Problém | Možná příčina | Řešení |
|---|---|---|
| Po zasunutí zástrčky do zásuvky se nerozsvítí červená kontrolka! | <ul style="list-style-type: none">- Zásuvka není pod napětím.- Vadná pojistka.- K jedné fázi je připojeno příliš mnoho spotřebičů.- Spotřebič (ještě) nehřeje. | Ujistěte se, že je zástrčka správně zasunutá do zásuvky. Zkontrolujte pojistky. Vypněte nebo odpojte ostatní spotřebiče připojené ke stejnému zdroji elektrického proudu. |
| Během provozu nesvítí nebo zhasne červená kontrolka! | <ul style="list-style-type: none">- Spotřebič už dosáhl nastavené teploty. | Nejedná se o poruchu. Spotřebič se neustále zapíná a vypíná v závislosti na dosažené teplotě. Červená kontrolka svítí, pokud spotřebič opět začíná hřát. Nastavte případně vyšší teplotu. |
| Na pracovní plochu vytéká tuk! | <ul style="list-style-type: none">- Odkapávací miska je nesprávně nasazená.- Odkapávací miska není nasazená.- Odkapávací miska je plná. | Vyprázdněte odkapávací misku, nasadte ji a ujistěte se, že se nachází ve správné poloze. |
| Z grilovaného pokrmu odkapává pouze nepatrné množství tuku nebo tekutiny! | Blahopřejeme Vám! Maso nebo pokrm je s minimálním obsahem tuku, tudíž vytéká pouze nepatrné nebo žádné množství tuku. | Toto není chyba! Můžete si být jistí, že se stravujete dietně. |
| Grilovaný pokrm dostatečně nezezlát! | <ul style="list-style-type: none">- Nastavili jste příliš nízkou teplotu.- Grilovali jste pokrm příliš krátce. | Nastavte vyšší teplotu a grilujte pokrm déle. Případně grilovaný pokrm opatrně obraťte, aniž byste poškodili grilovací desku. |
| Grilované pokrmy ulpívají na grilovací desce / nepřilnavá vrstva je poškrábaná! | - Došlo k poškrábání nepřilnavé vrstvy během čištění nebo odebírání grilovaného pokrmu! | TOTO NENÍ DŮVOD K REKLAMACI! |
| Spotřebič už nehřeje! | Spotřebič je připojen ke kabelovému bubnu. | Zcela vyrolujte kabelový buben a ještě jednou stiskněte pojistku. |
| Grilovací desku nelze sejmout! | Termostat je stále připojený ke spotřebiči. | Odpojte termostat. |

Záruční doba a podmínky

Záruka na tento spotřebič představuje 24 měsíců od data zakoupení. Tato záruka platí pouze tehdy, pokud je doložena dokladem o zakoupení. Záruka zahrnuje výměnu nebo opravu částí spotřebiče, které jsou se poškodí z důvodu poruch ve výrobě spotřebiče. Po uplynutí záruční doby bude spotřebič opraven za poplatek.

Výrobce neodpovídá za poškození nebo úrazy osob, zvířat z důvodu nesprávného použití spotřebiče a nedodržení pokynů v návodu k použití.

Omezení

Všechna práva této záruky ztrácí platnost z naší strany, pokud byl spotřebič:

- používán neoprávněnou osobou
- nesprávně používán, skladován nebo přenášen.

Záruka se netýká poškození vnějšího vzhledu nebo jiných, které nebrání standardní obsluze.

Záruční a pozáruční servis zajišťuje JM servis s.r.o.

Zákaznické centrum Sezimovo Ústí

Adresa: Svěpomoc 682, 391 02 Sezimovo Ústí 2

Kontaktní osoba: Ivana Holubová

Email: i.holubova@jm-servis.cz

Tel: 381215260

Provozní doba zákaznického centra: Po-Pá 09:00-12:00, 13:00-17:00

Web: www.jm-servis.cz

Pozn. zákaznické centrum slouží pro osobní kontakt se zákazníky a jako prodejna náhradních dílů a příslušenství.

Oprávérenské centrum Planá nad Lužnicí

Adresa: Průmyslová 458, 391 11 Planá nad Lužnicí

Kontaktní osoba: Jaroslava Taranzová

Email: jaroslava.taranzova@jm-servis.cz

Tel: 381261831

Pozn. V oprávérenském centru jsou prováděny všeskeré opravy reklamací. Do centra jsou stahovány reklamace prostřednictvím přepravních služeb. Centrum vyřizuje telefonické dotazy zákazníků týkajících se reklamací. Oprávérenské centrum není určeno pro osobní kontakt se zákazníkem. Paní Taranzová slouží jako kontaktní osoba pro objednávky přeprav.

Informace pro uživatele k likvidaci elektrických a elektronických zařízení (domácnosti)

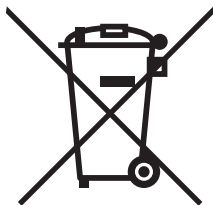

Tento symbol na produktech anebo v průvodních dokumentech znamená, že použité elektrické a elektronické výrobky nesmí být přidány do běžného komunálního odpadu.

Ke správné likvidaci, obnově a recyklaci doručte tyto výrobky na určená sběrná místa, kde budou přijata zdarma. Alternativně v některých zemích můžete vrátit své výrobky místnímu prodejci při koupi ekvivalentního nového produktu.

Správnou likvidací tohoto produktu pomůžete zachovat cenné přírodní zdroje a napomáháte prevenci potenciálních negativních dopadů na životní prostředí a lidské zdraví, což by mohly být důsledky nesprávné likvidace odpadů. Další podrobnosti si vyžádejte od místního úřadu nebo nejbližšího sběrného místa.

Při nesprávné likvidaci tohoto druhu odpadu mohou být v souladu s národními předpisy uděleny pokuty.

Pro podnikové uživatele v zemích Evropské unie

Chcete-li likvidovat elektrická a elektronická zařízení, vyžádejte si potřebné informace od svého prodejce nebo dodavatele.

Informace k likvidaci v ostatních zemích mimo Evropskou unii

Tento symbol je platný jen v Evropské unii.

Chcete-li tento výrobek zlikvidovat, vyžádejte si potřebné informace o správném způsobu likvidace od místních úřadů nebo od svého prodejce.

Dovozce:

PRIVEST s.r.o.

Na Zlatnici 301/2

Praha 4, PSČ 147 00

www: www.privest.cz

Email: info@privest.cz

Telefon: (+420) 241 410 819

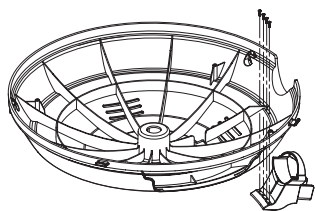



Inštalácia držiaka termostatu

Držiak termostatu nie je z prepravných dôvodov namontovaný. Pripevnite ho prosím pomocou 4 dodaných skrutiek k plastovej základni BBQ grilu. (Vid' obrázok)



Všeobecné pokyny

Tento spotrebič je určený len na použitie v domácnosti. Nie je vhodný na komerčné účely. Prečítajte si prosím pozorne tento návod na obsluhu a starostlivo ho uschovajte. Ak spotrebič odovzdávate inej osobe, nezabudnite k nemu priložiť návod na obsluhu. Používajte spotrebič v súlade s pokynmi uvedenými v tomto návode a dodržiavajte bezpečnostné pokyny. Výrobca nenesie zodpovednosť za poškodenia alebo zranenia spôsobené nedodržaním uvedených pokynov.

Bezpečnostné pokyny

-  Horúci povrch!
Povrch spotrebiča je počas prevádzky horúci, hrozí tak nebezpečenstvo popálenia.
- Spotrebič môže byť pripojený k elektrickej sieti a prevádzkovaný len v súlade s údajmi uvedenými na výrobnom štítku.
- Nepoužívajte spotrebič, ak došlo k poškodeniu napájacieho kábla. Skontrolujte napájací kábel pred každým použitím!
- Nedotýkajte sa sieťovej zástrčky mokrými rukami.
- Sieťovú zástrčku je možné pripojiť len k dobre prístupnej zásuvke nainštalovanej podľa predpisov.
- Pri odpájaní spotrebiča od elektrickej siete vždy ťahajte za zástrčku, a nie za kábel.
- Po každom použití spotrebiča alebo v prípade poruchy vytiahnite zástrčku zo zásuvky.
- Netrhajte na napájací kábel. Dbajte na to, aby nedošlo k poškodeniu kábla ostrými hranami alebo k jeho zaklineniu.
- Napájací kábel sa nesmie nachádzať v blízkosti horúcich predmetov.
-  Spotrebič môžu používať deti od 8 rokov a osoby so zníženými fyzickými, zmyslovými alebo duševnými schopnosťami alebo s nedostatočnými skúsenosťami a/alebo znalosťami len ak sú pod dozorom zodpovednej osoby alebo ak boli zoznámené so správnym a bezpečným použitím spotrebiča a chápu prípadné rizika spojené s používaním spotrebiča. Deti môžu vykonávať údržbu a čistenie spotrebiča, ak sú staršie ako 8 rokov a pod dozorom.

- Držte deti mladšie ako 8 rokov v bezpečnej vzdialenosti od spotrebiča a napájacieho kábla.
- Dbajte na to, aby sa deti nehrali so spotrebičom alebo obalovými materiálmi (napr. igelitovými vreckami).
- Spotrebič nie je možné používať spolu s časovým spínačom alebo samostatným diaľkovým ovládacím systémom!
- Nikdy nenechávajte spotrebič počas prevádzky bez dozoru.
- Neskladujte spotrebič vonku alebo vo vlhkom priestore.
-  Neodkladajte na spotrebič žiadne predmety a nezakrývajte ventilačné otvory.
- Nikdy neponárajte spotrebič do vody.
- Nechajte okolo spotrebiča minimálne 10 cm voľného priestoru.
- Nikdy nepoužívajte poškodený spotrebič, napr. ak spadol na zem alebo sa inak poškodil.
- Výrobca nenesie žiadnu zodpovednosť za chybné alebo nevhodné použitie spotrebiča zapríčinené nedodržaním pokynov uvedených v návode na obsluhu.
- Z bezpečnostných dôvodov môže všetky opravy spotrebiča, napr. výmenu poškodeného napájacieho kábla, vykonávať len zákaznícky servis.
- Používajte spotrebič len na účely uvedené v tomto návode na obsluhu.
- **Pred prvým použitím:** Poriadne vyčistite a vysušte všetky časti spotrebiča okrem ohrevného telesa. Nechajte spotrebič cca 15 minút hriať, odstráňte tak zápach novoty. Zo spotrebiča môže prvých niekoľko minút stúpať mierny dym.

-  **Pozor! Spotrebič je horúci. Nebezpečenstvo popálenia!**
Počas prevádzky sa povrch spotrebiča môže veľmi zahriať! Postavte spotrebič na rovný, nehorľavý podklad a udržiavajte pritom odstup minimálne 70 cm od horľavých materiálov (napr. záclon). Spotrebič premiestňujte až po úplnom vychladnutí.
- Počas použitia so spotrebiča vychádza para. Nepribližujte sa rukami ani tvárou blízko k spotrebiču.
- Ak používate napájací kábel, dbajte na to, aby zaň deti neťahali alebo aby oň nikto nemohol zakopnúť.
- Vždy odpojte spotrebič od elektrickej siete, ak sa nachádza bez dozoru, chcete ho zložiť, rozobrať alebo vyčistiť.
-  **Nikdy neuvádzajte spotrebič do prevádzky bez misky na zachytenie tuku!**
-  Nepoužívajte na rozohriatie spotrebiča drevené uhlie ani horľavé tekutiny.

Čistenie

- Spotrebič by ste mali vyčistiť po každom použití.
- Vytiahnite zástrčku zo zásuvky.
- Nechajte spotrebič vychladnúť a zložte grilovaciu dosku.
- Vyčistíte grilovaciu dosku pomocou kefy a prostriedku na umývanie riadu. (Ak je grilovacia doska veľmi znečistená, namočte ju najskôr do vody s trochou prostriedku na umývanie riadu.) Čím menej vyčistíte grilovaciu dosku, tým horší bude nepríľnavý efekt.
- Veko a kryt spotrebiča utrite vlhkou utierkou s trochou prostriedku na umývanie riadu.
-  Nikdy neponárajte do vody kryt termostatu ani napájací kábel!

Bezpečnostné pokyny pri použití spotrebiča

- Spotrebič môže byť pripojený len k zásuvke s ochranným vodičom. Zásuvka by mala byť vybavená prúdovým chráničom.
- Prevádzkujte spotrebič vždy len v zostavenom stave a s odkvapkávacou miskou.
- Nikdy nepoužívajte grilovaciu dosku mimo spotrebiča.
- Nenechávajte spotrebič po použití stáť vonku.
- Z pokrmov môže počas grilovania vystreknúť tuk alebo šťava. Preto sa spotrebič nesmie nachádzať priamo na citlivom povrchu, ako sú napr. parkety, koberce alebo leštená stolová doska.
- Pri použití spotrebiča ako stojaceho dbajte na to, aby bol stojan stabilný. V opačnom prípade môže dôjsť k prevrhnutiu spotrebiča a poraneniu osôb.
- Napájací kábel vedzte tak, aby počas prevádzky spotrebiča nedošlo k nechcenému zakopnutiu alebo vytiahnutiu kábla zo zásuvky.
- Pred premiestnením spotrebiča vždy vytiahnite zástrčku zo zásuvky a nechajte spotrebič úplne vychladnúť. Nikdy neprenášajte spotrebič, ak je ešte horúci.
- Po použití spotrebiča a pred každým čistením vytiahnite zástrčku zo zásuvky.

Zostavenie spotrebiča

- Vyčistite grilovaciu dosku a misku na zachytenie tuku vo vode s trochou prostriedku na umývanie riadu a dobre ich vysušte.
- Zostavte všetky komponenty spotrebiča ľahkým zatlačením vo zvislom smere.

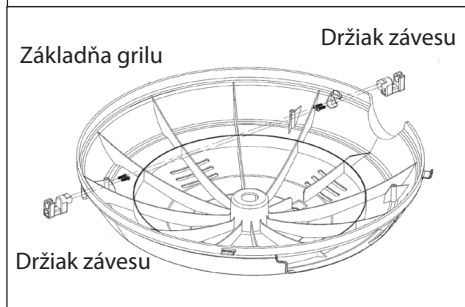
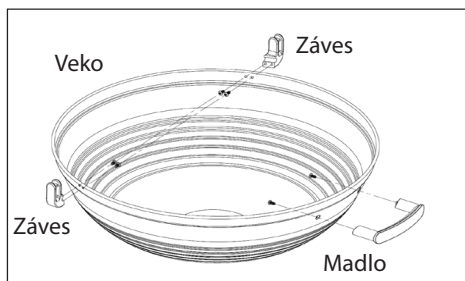
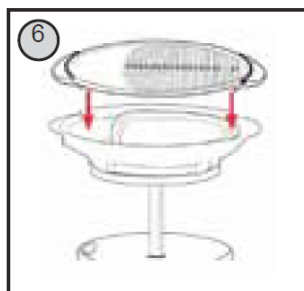
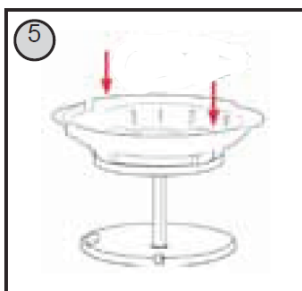
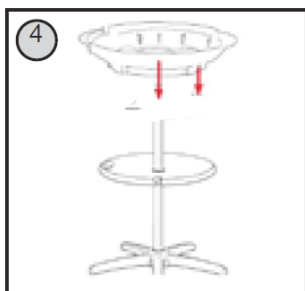
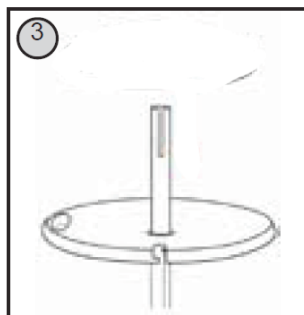
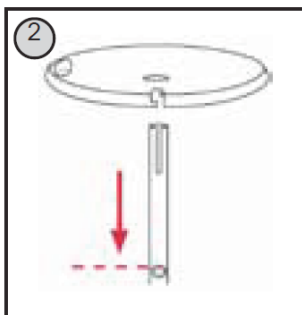
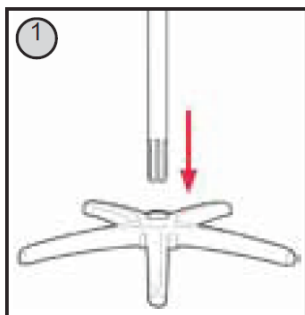

Montáž závesov

Závesy nie sú z prepravných dôvodov pripevnené k spotrebiču. Pripevnite závesy k základni spotrebiča a veku podľa obrázku. Naložte veko zacvaknutím závesov do príslušných držiakov.

Termostat

Termostat slúži na reguláciu ohrevného telesa. Čísla na termostate majú nasledujúci význam:

| | | |
|--------|---|--|
| 1 | = | termostat je zapnutý |
| 2 – 3 | = | režim udržiavania teploty |
| 4 – 5 | = | grilovanie na slabom stupni (napr. pre ryby atď.) |
| 5 – 8 | = | grilovanie na strednom stupni (napr. pre jemné druhy mäsa) |
| 9 – 10 | = | grilovanie na najvyššom stupni |

V závislosti od zvolenej teploty sa termostat zapína a vypína. Kontrolka signalizuje, že spotrebič hreje.

Kontrolka

Po pripojení spotrebiča k elektrickej sieti a nastavení termostatu sa rozsvieti kontrolka. Po dosiahnutí nastavenej teploty kontrolka zhasne.

Príprava na grilovanie

Pred grilovaním by ste mali potrieť grilovací rošt tenkou vrstvou oleja, aby sa grilované pokrmy dali pri otočení lepšie nadvihnúť. Pred vložением potravín určených na grilovanie na rošte, nechajte spotrebič cca 5 - 10 minút rozohriať pri plnom výkone a zatvorenom veku. Potraviny určené na grilovanie by ste mali nechať pred grilovaním úplne rozmraziť. Používajte spotrebič vždy len s naloženou miskou určenou na zachytávanie tuku, ktorá bola dodaná spolu so spotrebičom.

Nezakrývajte grilovací rošt hliníkovou fóliou, panvicami alebo doskami, zabránili by ste tak odvodu tepla ohrevného telesa.

Nikdy nekrájajte pokrmy priamo na grilovacej doske, mohli by ste ju tak poškodiť.

Grilujte vždy so zatvoreným vekom.

Misku určenú na zachytávanie tuku je možné vyložiť hliníkovou fóliou, ľahšie sa bude čistiť.

Grilovanie

Pri grilovaní sa môžete inšpirovať receptmi uvedenými v priloženom zošite.

Polené aj celé kurčatá alebo mäsové rolády sa pri zatvorenom veku ugrilujú obzvlášť lahodne.

Správna likvidácia tohto produktu:

Opatrované spotrebiče ihneď znehodnotte.



Produkty označené týmto symbolom nesmú byť v rámci EÚ zlikvidované spolu s bežným domovým odpadom. Opatrované spotrebiče obsahujú cenné materiály, ktoré je možné recyklovať a opätovne zhodnotiť. Ekologicky zlikvidované opotrebované spotrebiče nepredstavujú hrozbu pre životné prostredie alebo ľudské zdravie.

Odovzdajte preto opotrebovaný spotrebič v príslušnej zberni elektroodpadu alebo spotrebič odovzdajte predajcovi, u ktorého ste ho zakúpili. Týmto spôsobom zaistíte ekologickú likvidáciu spotrebiča.

Likvidácia obalového materiálu

Nevyhadzujte obalový materiál, zlikvidujte ho ekologicky. Obaly z papiera, kartónu alebo vlnitej lepenky odovzdajte do zberne starého papiera. Plastové časti obalov a fólie by ste mali tiež dať do príslušných kontajnerov.



Zloženie umelohmotných obalov je značené takto: PE pre polyetylén, číslo 02 pre PE-HD, 04 pre PE-LD, PP pre polypropylén, PS pre polystyrén.

Zákaznícky servis:

Ak Váš spotrebič predsa len vyžaduje zásah zákazníckeho servisu, kontaktujte prosím na servisné stredisko. Ak je spotrebič v záruke, zaistíme jeho vyzdvihnutie. Spotrebič musí byť vhodne zabalený na prepravu. **Neprijímame balíky zaslané na dobierku!**

Pozor! Elektrosprebiče môže opraviť len odborník. Neodborné opravy môžu viesť k značným škodám.

Problémy a ich odstránenie

Vážený zákazník,

ďakujeme Vám za kúpu tohto kvalitného spotrebiča značky STEBA. Nasledujúca tabuľka Vám pomôže pri riešení problémov, ku ktorým môže dôjsť počas používania spotrebiča. Pre mnoho problémov existuje jednoduché riešenie, pretože nie všetko, čo vyzerá ako porucha, je naozaj vážne. Prečítajte si prosím nasledujúci zoznam skôr, ako odošlete kompletný spotrebič do zákaznického servisu na kontrolu.

| Problém | Možná príčina | Riešenie |
|--|--|--|
| Po zasunutí zástrčky do zásuvky sa nerozsvieti červená kontrolka! | <ul style="list-style-type: none">- Zásuvka nie je pod napätím.- Chybná poistka.- K jednej fáze je pripojených veľa spotrebičov.- Spotrebič (ešte) nehreje. | Uistite sa, že je zástrčka správne zasunutá do zásuvky. Skontrolujte poistky. Vypnite alebo odpojte ostatné spotrebiče pripojené k rovnakému zdroju elektrického prúdu. |
| Počas prevádzky nesvieti alebo zhasne červená kontrolka! | <ul style="list-style-type: none">- Spotrebič už dosiahol nastavenú teplotu. | Nejedná sa o poruchu. Spotrebič sa neustále zapína a vypína v závislosti od dosiahnutej teploty. Červená kontrolka svieti, ak spotrebič opäť začína hriať. Nastavte prípadne vyššiu teplotu. |
| Na pracovnú plochu vyteká tuk! | <ul style="list-style-type: none">- Odkvapkávací miska je nesprávne naložená.- Odkvapkávací miska nie je naložená.- Odkvapkávací miska je plná. | Vyprázdnite odkvapkávaciu misku, naložte ju a uistite sa, že sa nachádza v správnej polohe. |
| Z grilovaného pokrmu odkvapkáva len nepatrné množstvo tuku alebo tekutiny! | Blažujeme Vám! Mäso alebo pokrm je s minimálnym obsahom tuku, preto vyteká len nepatrné alebo žiadne množstvo tuku. | Toto nie je chyba! Môžete si byť istí, že sa stravujete diétne. |
| Grilovaný pokrm dostatočne nezozlátol! | <ul style="list-style-type: none">- Nastavili ste veľmi nízku teplotu.- Grilovali ste pokrm veľmi krátko. | Nastavte vyššiu teplotu a grilujte pokrm ďalej, prípadne grilovaný pokrm opatrne otočte bez toho, aby ste poškodili grilovaciu dosku. |
| Grilované pokrmy sa pripalujú na grilovacej doske / neprilňavá vrstva je poškrábaná! | - Došlo k poškrábaniu neprilňavej vrstvy počas čistenia alebo odoberania grilovaného pokrmu! | TOTO NIE JE DÔVOD NA REKLAMÁCIU! |
| Spotrebič už nehreje! | Spotrebič je pripojený ku kábelovému bubnu. | Úplne vyrolujte kábový bubon a ešte raz stlačte poistku. |
| Grilovaciu dosku nie je možné zložiť! | Termostat je stále pripojený k spotrebiču. | Odpojte termostat. |

Záručné podmienky

Záruka na tento spotrebič predstavuje 24 mesiacov od dátumu zakúpenia. Táto záruka platí len vtedy, ak je doložená dokladom o zakúpení. Záruka zahŕňa výmenu alebo opravu častí spotrebiča, ktoré sa poškodia z dôvodu porúch vo výrobe spotrebiča. Po uplynutí záručnej doby bude spotrebič opravený za poplatok. Výrobca nezodpovedá za poškodenia alebo úrazy osôb, zvierat z dôvodu nesprávneho použitia spotrebiča a nedodržania pokynov v návode na obsluhu.

Obmedzenie

Všetky práva tejto záruky strácajú platnosť z našej strany, ak bol spotrebič:

- používaný neoprávnenou osobou
- nesprávne používaný, skladovaný alebo prenášaný.

Záruka sa netýka poškodení vonkajšieho vzhľadu alebo iných, ktoré nebránia štandardnej obsluhu.

Kontakt na servis

ČERTES SK, s.r.o.

Priehrada č.8

013 42 Horný Hričov.

tel./fax: +421 41 5680 171, 173

Pracovná doba Po-Pia. 9:00 - 15:00

e-mail: certes@eslovakia.sk

Informácie o likvidácii opotrebovaného elektrického zariadenia (súkromné domácnosti)

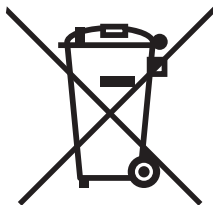

Tento symbol na produktoch a/alebo na priložených dokumentoch znamená, že sa pri likvidácii nesmú elektrické a elektronické zariadenia miešať so všeobecným domácim odpadom.

V záujme správneho obhospodarovania, obnovy a recyklácie odveďte, prosím, tieto produkty na určené zberné miesta, kde budú prijaté bez poplatku. V niektorých krajinách je možné tieto produkty vrátiť priamo miestnemu maloobchodu v prípade, ak si objednáte podobný nový výrobok.

Správna likvidácia týchto produktov pomôže ušetriť hodnotné zdroje a zabrániť možným negatívnym vplyvom na ľudské zdravie a prostredie, ktoré môžu inak vzniknúť v dôsledku nesprávneho zaobchádzania s odpadom. Bližšie informácie o najbližšom zbernom mieste získate na miestnom úrade.

V prípade nesprávnej likvidácie odpadu môžu byť uplatnené pokuty v súlade s platnou legislatívou.

Pre právnické osoby v Európskej únii

Ak potrebujete zlikvidovať opotrebované elektrické a elektronické zariadenia, bližšie informácie získate od svojho miestneho predajcu alebo dodávateľa.

Informácie o likvidácii v krajinách mimo Európskej únie

Tento symbol je platný len v Európskej únii. Ak si želáte zlikvidovať toto zariadenie, obráťte sa na miestny úrad alebo predajcu a poinformujte sa o správnom spôsobe likvidácie tohto typu odpadu.

Dovozca:

PRIVEST s.r.o.
Na Zlatnici 301/2
Praha 4, PSČ 147 00
www: www.privest.cz
Email: info@privest.cz
Telefon: (+420) 241 410 819

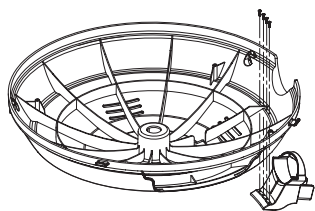

Instalacja uchwyty termostatu



Uchwyt termostatu z powodu transportu nie jest zamontowany. Umocuj go za pomocą 4 załączonych śrubek do plastikowej podstawy BBQ grilla. (Zob. rysunek)



Ogólne wskazówki

Urządzenie jest przeznaczone jedynie do użytku domowego. Nie jest odpowiednie do celów komercyjnych. Przeczytaj uważnie niniejszą instrukcję obsługi i zachowaj ją w bezpiecznym miejscu. Jeśli przekazujesz innej osobie urządzenie, nie zapomnij dołączyć do niego instrukcję obsługi. Używaj urządzenia zgodnie ze wskazówkami podanymi w niniejszej instrukcji obsługi i zachowaj zasady bezpieczeństwa. Producent nie ponosi odpowiedzialności za szkody lub obrażenia spowodowane niedotrzymaniem podanych wskazówek.

Wskazówki dotyczące bezpieczeństwa

-  **Gorąca powierzchnia!** Powierzchnia urządzenia podczas pracy jest gorąca, niebezpieczeństwo oparzenia.
- Urządzenie może być podłączone do sieci elektrycznej i obsługiwane tylko zgodnie z danymi podanymi na tablicy znamionowej.
- Nie używaj urządzenia, jeśli doszło do uszkodzenia przewodu zasilającego. Sprawdź przewód zasilający przed każdym użyciem!
- Nie dotykaj wtyczki mokrymi rękami.
- Wtyczkę można podłączyć jedynie do łatwo dostępnego gniazdka zainstalowanego zgodnie z obowiązującymi przepisami.
- Odłączając urządzenie od sieci elektrycznej zawsze ciągnij za wtyczkę a nie za kabel.
- Po każdym użyciu urządzenia lub w przypadku awarii wyciągnij wtyczkę z gniazdka.
- Nie ciągnij za przewód zasilający. Dbaj o to, by nie doszło do uszkodzenia kabla przez ostre krawędzie lub do jego zaklinowania.
- Przewód zasilający nie może się znajdować w pobliżu gorących przedmiotów.

-  Urządzenia mogą używać dzieci od 8 roku życia oraz osoby o obniżonych umiejętnościach fizycznych, umysłowych lub uczuciowych lub z niewystarczającym doświadczeniem i/lub wiedzą jedynie, jeśli są pod nadzorem odpowiedzialnej osoby lub jeśli zostały zapoznane z właściwym i bezpiecznym używaniem urządzenia i rozumieją ewentualne ryzyko związane z używaniem urządzenia. Dzieci mogą wykonywać konserwację i czyszczenie urządzenia, jeśli są starsze niż 8 lat i pod nadzorem.
- Trzymaj dzieci młodsze niż 8 lat w bezpiecznej odległości od urządzenia i przewodu zasilającego.
- Pilnuj, aby dzieci nie bawiły się urządzeniem ani opakowaniem (np. workami igielitowymi).
- Urządzenia nie można używać razem z timerem lub samodzielnym systemem zdalnego sterowania!
- Nigdy nie pozostawiaj urządzenia podczas pracy bez nadzoru.
- Nie przechowuj urządzenia na zewnątrz lub w wilgotnym otoczeniu.
-  Nie kładź na urządzeniu żadnych przedmiotów i nie zakrywaj otworów wentylacyjnych.
- Nigdy nie zanurzaj urządzenia w wodzie.
- Pozostaw obok urządzenia przynajmniej 10 cm wolnej przestrzeni.
- Nigdy nie używaj uszkodzonego urządzenia, np. gdy spadło na ziemię lub zostało uszkodzone w inny sposób.
- Producent nie ponosi żadnej odpowiedzialności za błędne lub niewłaściwe używanie urządzenia spowodowane niedotrzymaniem wskazówek podanych w instrukcji obsługi.
- Z powodu bezpieczeństwa wszystkie naprawy urządzenia, np. wymianę uszkodzonego przewodu zasilającego, może wykonywać tylko serwis klienta.
- Używaj urządzenia jedynie w celach podanych w poniższej instrukcji obsługi.
- **Przed pierwszym użyciem:** Dokładnie wyczyść i wysusz wszystkie części urządzenia oprócz korpusu grzewczego. Pozostaw urządzenie na ok. 15 minut nagrzewania, usuniesz w ten sposób zapach nowości. Z urządzenia przez pierwszych kilka minut może wznosić się lekki dym.

-  **Uwaga! Urządzenie jest gorące. Ryzyko oparzenia!**
Podczas pracy powierzchnia urządzenia może się bardzo nagrzać!
Postaw urządzenie na równym, niepalnym podłożu i zachowaj przy tym odstęp min. 70 cm od materiałów palnych (np. zasłon).
Przemieszczaj urządzenie dopiero po całkowitym wychłodzeniu.
- W trakcie używania z urządzenia wydobywa się para. Nie przybliżaj się rękami ani twarzą blisko urządzenia.
- Jeśli używasz przewodu zasilającego, dbaj o to, aby nie ciągnęły za niego dzieci i aby nikt o niego nie zaczepił.
- Zawsze odłączaj urządzenie od sieci elektrycznej, jeśli pozostaje bez nadzoru, chcesz je złożyć, rozłożyć lub wyczyścić.
-  **Nigdy nie uruchamiaj urządzenia bez pojemnika na tłuszcz!**
-  Nie używaj do rozgrzewania urządzenia węgla drzewnego ani palnych cieczy.

Czyszczenie

- Urządzenie należy wyczyścić po każdym użyciu.
- Wyciągnij wtyczkę z gniazdka.
- Zostaw urządzenie do wychłodzenia i zdejmij płytę grillującą.
- Wyczyść płytę grillującą za pomocą szczotki i środka do mycia garnków (Jeśli płyta grillująca jest bardzo zanieczyszczona, namocz ją najpierw w wodzie z odrobiną płynu do mycia naczyń.) Im mniej wyczyścisz płytę grillującą, tym gorszy będzie efekt nieprzywierania.
- Pokrywę urządzenia wytrzyj wilgotną ścierką z odrobiną płynu do mycia naczyń.
-  Nigdy nie zanurzaj w wodzie pokrywy termostatu i przewodu zasilającego!

Wskazówki dotyczące bezpieczeństwa podczas używania urządzenia

- Urządzenie może być podłączone tylko do gniazdka z przewodem ochronnym. Gniazdko powinno być wyposażone w wyłącznik różnicowoprądowy.
- Urządzenie należy eksploatować tylko w stanie zmontowanym i z tacą ociekową.
- Nigdy nie używaj płyty grillującej poza urządzeniem.
- Nie zostawiaj urządzenia po użyciu na zewnątrz.
- Z pokarmów może podczas grillowania wytrysnąć tłuszcz lub płyn. Dlatego urządzenie nie może znajdować się bezpośrednio na wrażliwych powierzchniach, takich jak np. parkiety, dywany lub polerowany blat.
- Przy użyciu urządzenia jako stojącego zapewnij, aby stojak był stabilny. W innym przypadku może dojść do przewrócenia urządzenia i obrażeń u ludzi.
- Przewód zasilający prowadź tak, aby podczas pracy urządzenia nie doszło do potknięcia lub wyciągnięcia przewodu z gniazdka.
- Przed przenoszeniem urządzenia zawsze wyciągaj wtyczkę z gniazdka i pozostaw urządzenie do całkowitego wystygnięcia. Nigdy nie przenoś urządzenia, jeśli jest jeszcze gorące.
- Po użyciu urządzenia i przed każdym czyszczeniem wyciągnij wtyczkę z gniazdka.

Montaż urządzenia

- Wyczyść płytę grillującą i tacę na odciekanie tłuszczu w wodzie z odrobiną płynu do mycia naczyń i dobrze je wysusz.
- Złóż wszystkie elementy urządzenia lekko dociskając w pionie.

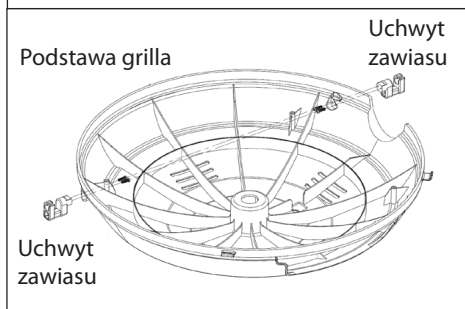
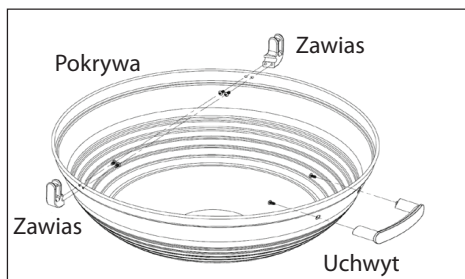
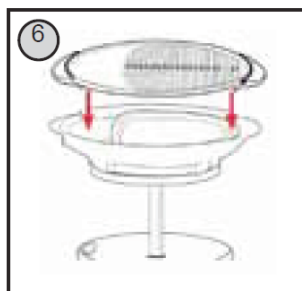
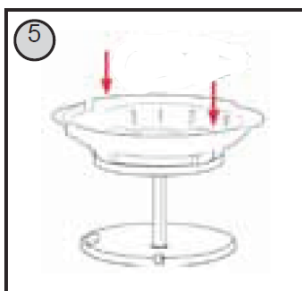
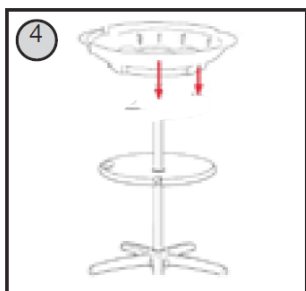
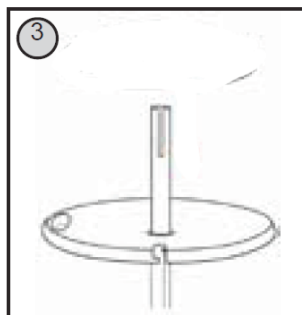
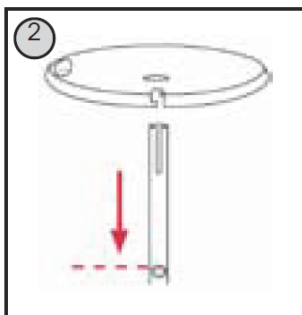
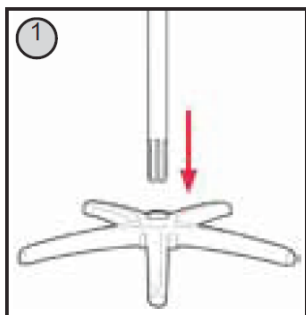

Montaż zawiasów

Zawiasy z powodu transportu nie są przymocowane do urządzenia. Przymocuj zawiasy do podstawy urządzenia i pokrywy jak na rysunku. Nałóż wieko zaciskając zawiasy w odpowiednich uchwytach.

Termostat

Termostat służy do regulacji kadłuba grzewczego. Numery na termostacie mają następujące znaczenie:

| | | |
|--------|---|--|
| 1 | = | termostat jest włączony |
| 2 – 3 | = | tryb utrzymywania temperatury |
| 4 – 5 | = | grillowanie na słabym stopniu (np. ryby itd.) |
| 5 – 8 | = | grillowanie na średnim stopniu (np. delikatne rodzaje mięsa) |
| 9 – 10 | = | grillowanie na najwyższym stopniu |

W zależności od wybranej temperatury termostat włącza się i wyłącza. Kontrolka sygnalizuje, że urządzenie grzeje.

Kontrolka

Po podłączeniu urządzenia do sieci elektrycznej i ustawieniu termostatu zaświeci się kontrolka. Po osiągnięciu ustawionej temperatury kontrolka zgaśnie.

Przygotowanie do grillowania

Przed grillowaniem należy posmarować ruszt cienką warstwą oleju, aby grillowane pokarmy podczas obracania dały się lepiej podnieść. Przed włożeniem potraw przeznaczonych do grillowania na ruszcie, zostaw urządzenie na ok. 5 - 10 minut, aby się rozgrzało przy pełnej mocy i zamkniętej pokrywie. Potrawy przeznaczone do grillowania powinny zostać przed grillowaniem całkowicie rozmrożone. Używaj urządzenia zawsze tylko z założoną tacą zbierającą tłuszcz, która została dołączona do urządzenia.

Nie zakrywaj rusztu folią aluminiową, patelniami lub płytami, uniemożliwiłyby to odprowadzanie ciepła z kadłuba grzewczego.

Nigdy nie krój pokarmów bezpośrednio na płycie grillującej, mógłbyś ją w ten sposób uszkodzić. Grilluj zawsze z zamkniętą pokrywą.

Tacę przeznaczoną na zbieranie tłuszczu można wyłożyć folią aluminiową, łatwiej będzie się czyścić.

Grillowanie

Podczas grillowania możesz się inspirować przepisami podanymi w załączonym zeszycie. Połówki i całe kurczaki lub mięsne rolady przy zamkniętym wieku ugrillują się szczególnie smacznie.

Odpowiednia likwidacja tego produktu:

Zużyte urządzenia natychmiast wyrzucić.



Produkty oznaczone tym symbolem nie mogą w ramach UE być likwidowane razem ze zwykłymi odpadami komunalnymi. Zużyte urządzenia zawierają cenne materiały, które można poddać recyklingowi i ponownie ich użyć. Zlikwidowane ekologicznie zużyte urządzenia nie stanowią zagrożenia dla środowiska lub zdrowia ludzkiego.

Dlatego oddaj zużyte urządzenie w odpowiednim punkcie zbiórki elektroodpadów lub oddaj urządzenie sprzedawcy, u którego je kupiłeś. W ten sposób zapewnisz ekologiczną likwidację urządzenia.

Likwidacja opakowania

Nie wyrzucaj opakowania, zlikwiduj je ekologicznie. Opakowania z papieru, kartonu lub tektury falistej oddaj na makulaturę. Plastikowe części opakowania i folie należy wyrzucić do odpowiednich kontenerów.



Skład opakowań sztucznych jest oznaczony następująco: PE dla polietylenu, numer 02 dla PE-HD, 04 dla PE-LD, PP dla polipropylenu, PS dla polistyrenu.

Serwis klienta:

Jeśli Twoje urządzenie wymaga interwencji serwisu, skontaktuj się z centrum serwisowym. Jeśli urządzenie ma ważną gwarancję, zapewnimy jego odbiór. Urządzenie musi zostać odpowiednio spakowane do transportu. **Nie przyjmujemy przesyłek wysłanych za pobraniem!**

Uwaga! Urządzenia elektryczne może naprawić tylko fachowiec. Niefachowe naprawy mogą prowadzić do poważnych uszkodzeń.

Problemy i ich rozwiązanie

Szanowny Kliencie,

Dziękujemy Ci za zakup urządzenia marki STEBA. Poniższa tabela pomoże Ci w rozwiązaniu ewentualnych problemów, do których może dojść podczas używania urządzenia. Dla wielu problemów istnieje proste rozwiązanie, ponieważ nie wszystko, co wygląda jak awaria, jest naprawdę poważne. Przeczytaj poniższą listę zanim wyślesz urządzenie do serwisu na kontrolę.

| Problem | Ewentualna przyczyna | Rozwiązanie |
|--|---|---|
| Po włożeniu wtyczki do gniazdka nie świeci czerwona kontrolka! | <ul style="list-style-type: none">- Gniazdko nie jest pod napięciem.- Awaria bezpiecznika.- Do jednej fazy podłączone jest kilka urządzeń.- Urządzenie (jeszcze) nie grzeje. | Upewnij się, że wtyczka jest odpowiednio włożona do gniazdka. Sprawdź bezpieczniki. Wyłącz lub odłącz inne urządzenia podłączone do tego samego źródła prądu elektrycznego. |
| W czasie pracy nie świeci lub gaśnie czerwona kontrolka! | <ul style="list-style-type: none">- Urządzenie już osiągnęło ustawioną temperaturę. | Nie jest to awaria. Urządzenie stale się włącza i wyłącza w zależności od osiągniętej temperatury. Czerwona kontrolka świeci, gdy urządzenie znów zaczyna ogrzewać. Ustaw ewentualnie wyższą temperaturę. |
| Na blat wycieka tłuszcz! | <ul style="list-style-type: none">- Taca ociekowa jest niewłaściwie założona.- Taca ociekowa nie jest założona.- Taca ociekowa jest pełna. | Opróżnij tacę ociekową, załóż ją i upewnij się, że znajduje się w odpowiedniej pozycji. |
| Z grillowanego pokarmu odcieka tylko niewielka ilość tłuszczu lub cieczy! | Gratulujemy! Mięso lub pokarm ma minimalną zawartość tłuszczu, dlatego wycieka niewielka ilość tłuszczu lub wcale. | To nie jest awaria! Możesz być pewny, że jesz dietetycznie. |
| Grillowany pokarm nie jest wystarczająco złocisty! | <ul style="list-style-type: none">- Ustawiono bardzo niską temperaturę.- Grillowano pokarm bardzo krótko. | Ustaw wyższą temperaturę i grilluj pokarm dalej, ewentualnie ostrożnie obróć grillowany pokarm uważając, aby nie uszkodzić płyty grillującej |
| Grillowane pokarmy przypalają się na płycie grillującej / warstwa nieprzywierająca jest podrapana! | <ul style="list-style-type: none">- Doszło do podrapania warstwy nieprzywierającej podczas czyszczenia lub zdejmowania grillowanego pokarmu! | TO NIE JEST POWÓD DO REKLAMACJI! |
| Urządzenie nie grzeje! | Urządzenie jest podłączone do bębna kablowego. | Całkiem rozwiń bęben kablowy i jeszcze raz naciśnij bezpiecznik. |
| Płyty grillującej nie da się zdjąć! | Termostat jest ciągle podłączony do urządzenia. | Odłącz termostat. |

Okres i warunki gwarancji

Producent udziela na produkt 24 miesięcznej gwarancji od daty zakupu. Gwarancja jest ważna tylko po przedłożeniu dowodu zakupu. Gwarancja obejmuje wymianę lub naprawę części urządzenia uszkodzone w wyniku wad produkcyjnych. Po upływie okresu gwarancji urządzenie zostanie naprawione odpłatnie. Producent nie ponosi żadnej odpowiedzialności za jakiegokolwiek obrażenia ciała u osób lub zwierząt, powstałe w wyniku niewłaściwego użytkowania urządzenia i niedotrzymania wskazówek podanych w instrukcji obsługi.

Ograniczenia odpowiedzialności

Wszelkie prawa wynikające z udzielonej gwarancji tracą swoją ważność w przypadku:

- Użytkowania urządzenia przez osobę nieuprawnioną
- Niewłaściwego użytkowania, przechowywania lub przenoszenia urządzenia.

Gwarancja nie obejmuje uszkodzenia wyglądu zewnętrznego urządzenia lub innych cech niemających wpływu na standardową pracę urządzenia.

Informacje dotyczące sposobu likwidacji zużytego sprzętu elektrycznego (dla gospodarstw domowych)

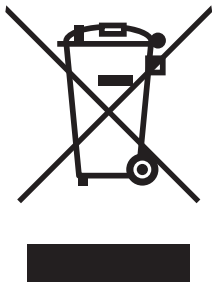

Powyższy symbol umieszczony na produktach lub w załączonych dokumentach oznacza, że nie wolno likwidować zużytego sprzętu elektrycznego i elektronicznego ze zwykłym odpadem komunalnym. W celu utylizacji należy odnieść tego typu odpad do punktu selektywnego zbioru, gdzie zostanie odebrany bez żadnych opłat. W niektórych państwach można zwrócić tego typu odpad bezpośrednio u sprzedawcy w momencie nabycia nowego produktu.

Prawidłowa likwidacja takich produktów zbytecznie nie obciąża środowiska naturalnego i nie ma negatywnego wpływu na ludzkie zdrowie. Szczegółowych informacji o najbliższym punkcie zbioru udzieli najbliższy urząd miejski.

W przypadku nieprawidłowej likwidacji odpadu właściciel może zostać obciążony karą grzywny zgodnie z obowiązującymi przepisami.

Dla osób prawnych w Unii Europejskiej

Bliższych informacji dotyczących likwidacji zużytego sprzętu elektrycznego i elektronicznego udzieli sprzedawca lub dystrybutor.

Informacje dotyczące likwidacji w państwach nie należących do Unii Europejskiej

Powyższy symbol obowiązuje wyłącznie w krajach Unii Europejskiej. Aby zlikwidować urządzenie, należy zwrócić się o pomoc do urzędu miejskiego lub dystrybutora w celu zasięgnięcia informacji o prawidłowym sposobie likwidacji tego typu odpadu.

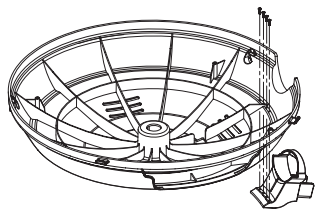

A termosztát-tartó szerelése

A termosztát tartója az egyszerűbb szállítás miatt nincs felszerelve.



Rögzítse a tartót a BBQ grill műanyag alaprészéhez a mellékelt 4 db csavarral (lásd ábra).

Általános tudnivalók



Ez a készülék házi használatra készült, és nem használható kereskedelmi célokra. Olvassa el figyelmesen a használati útmutatót, és őrizze meg további használatra. Amennyiben átadja valakinek a készüléket, mellékelje hozzá az útmutatót is.

A készülék csak az utasítások értelmében használható, és be kell tartani a biztonsági szabályokat. A gyártó nem vállalja a felelősséget a használati utasítások mellőzése miatt keletkező károkért és személyi sérülésekért.

Biztonsági utasítások

-  **Forró felület!** A készülék felülete a használat folyamán felhevül. Fennáll az égési sérülések veszélye.
- A készüléket csak az adatlapon feltüntetett értékek szerint szabad az áramforráshoz csatlakoztatni és használni.
- Ne használja a készüléket, ha hibás a tápkábel, vagy maga a készülék. Minden használat előtt ellenőrizze!
- Ne érintse meg vizes kézzel a csatlakozódugót.
- A csatlakozódugót csak egy jól hozzáférhető és szakszerűen beszerelt elektromos aljzathoz szabad csatlakoztatni.
- A készülék leválasztásánál az áramkörrel mindig a csatlakozót kell megfogni, nem pedig a tápkábelt.
- Vállassza le a készüléket az áramkörrel használat után, vagy hibás működés esetén.
- Ne rángassa a tápkábelt. Óvja a kábelt az éles felületektől és a becsípődésektől.
- Tartsa távol a kábelt a forró felületektől
-  **!** A készüléket használhatják 8 évnél idősebb gyerekek, és csökkent fizikai, mentális vagy érzékszervi képességű személyek is, ha ügyelnek rájuk, és kellő felvilágosításban részesültek a készülék használatát illetően, a fennálló veszélyeket is beleértve. A tisztítást és ápolást nem végezhetik 8 évnél fiatalabb gyerekek, és felügyelet nélkül ennél idősebbek sem.

- Tartsa távol a 8 évnél fiatalabb gyerekeket a készüléktől és a kábeltől.
- Ügyelni kell arra, hogy gyerekek ne játszanak a készülékkel és a csomagolóanyagokkal (pl. műanyag zacskókkal).
- A készülék nem használható külső időzítővel, vagy egy önálló távirányítós rendszerrel!
- Ne hagyja működés alatt felügyelet nélkül a grillsütőt.
- Ne tárolja a szabadban, vagy egy nedves környezetben
-  Ne helyezzen tárgyakat a készülékre, és ne takarja be a szellőzőnyílásokat.
- Soha ne merítse vízbe a készüléket.
- Hagyjon legalább 10 cm szabad teret a készülék körül.
- Ne használja a készüléket, ha az valamilyen módon megsérült, például leesett.
- A gyártó nem vállalja a felelősséget a helytelen használat vagy az útmutató mellőzése miatt keletkező károkért.
- Biztonsági okokból valamennyi javítást, pl. a tápkábel cseréjét a márkaszerviznek kell elvégeznie.
- A készülék csak az útmutatóban ismertetett, eredeti rendeltetési céljára használható.
- **Üzembe helyezés:** Gondosan tisztítsa, majd szárítsa meg valamennyi részt, a fűtőtest kivételével. Melegítse 15 percen át a grillsütőt, hogy elpárologjon a gyártási szag. A készülékből néhány percig füst távozhat.

-  **Vigyázat! A készülék forró. Égési sérülések veszélye!**
- A használat folyamán a grillsütő felülete nagyon felforrósodhat! Helyezzen alá egy hőszigetelő betétet, és tartsa be a minimum 70 cm távolságot gyúlékony anyagoktól (pl. függönyöktől). Ne helyezze át a készüléket, amíg az nem hűlt ki teljesen.
- Használat közben a grillsütőből gőz párolog. Tartsa biztonságos távolságban a kezét és az arcát.
- Hosszabbító kábel használata esetén ügyeljen, hogy gyerekek ne játszanak a kábellel, és ne lehessen belebotlani.
- Hibás működés esetén, illetve szerelés, szétszerelés és tisztítás előtt a készüléket le kell választani az áramkörrel.
-  **Soha ne használja a készüléket a cseppfogó tál nélkül!**
-  Ne használjon faszenet vagy gyúlékony folyadékot a készülék felmelegítéséhez.

Tisztítás

- Tisztítsa meg a készüléket minden használat után.
- Húzza ki a csatlakozódugót az elektromos aljzatból.
- Hagyja kihűlni a készüléket, és vegye ki a grillező lemezt.
- Tisztítsa meg a grillező lemezt egy kefével és mosogatószerrel. (Makacs szennyeződés esetén áztassa a lemezt mosogatószeres vízbe.) Minél felületesebben lesz megtisztítva a lemez, annál inkább csökken a tapadásmentes felület hatékonysága.
- A fedelet és a készülék felszínét törölje át egy nedves törlőkendővel és némi mosogatószerrel.
-  Soha ne merítse vízbe a termosztát burkolatát és a tápkábelt!!

Használati biztonsági utasítások

- A készüléket csak védővezetővel ellátott elektromos aljzathoz szabad csatlakoztatni.
- Az üzemeltetés csak összeszerelt állapotban, a cseppfogó tálal együtt lehetséges.
- Soha ne használja önállóan, a készülék nélkül a grillező lemezt.
- Ne hagyja a szabadban a készüléket használat után.
- A grillezés alatt zsír vagy folyadék fecskendezhet az élelmiszerből. A készüléket ezért nem szabad közvetlenül egy érzékeny felületre, pl. parkettre, szőnyegre, vagy asztallapra helyezni.
- Ha az állvánnyal együtt használja a készüléket, ügyeljen arra, hogy az állvány szilárdan álljon. Ellenkező esetben a készülék felborulhat és sérüléseket okozhat.
- Úgy kell vezetni a tápkábelt, hogy az üzemeltetés alatt ne lehessen véletlenül megrántani, vagy kihúzni az aljzathoz.
- Áthelyezés előtt mindig ki kell húzni a csatlakozódugót az elektromos aljzathoz, és meg kell várni, amíg a készülék kihűlt. Soha ne helyezze át a még forró készüléket. Használat után és tisztítás előtt húzza ki a csatlakozódugót az aljzathoz.

Szerelés

- Tisztítsa meg a grillező lemezt és a cseppfogó tálat mosogatószeres vízben, és gondosan szárítsa meg ezeket a részeket.
- Szerelje össze a készüléket az egyes részek egymásra helyezésével és enyhe megnyomásával, függőleges helyzetben.

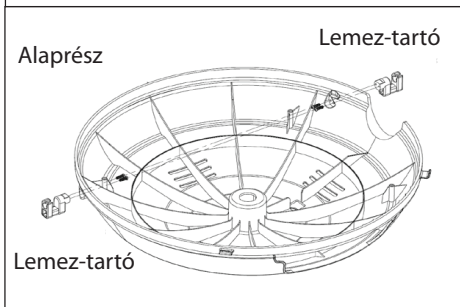
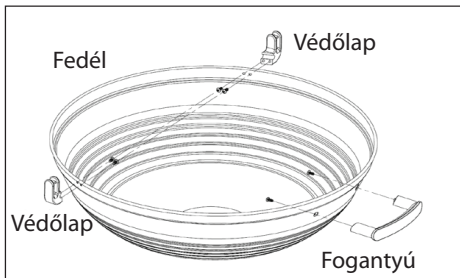
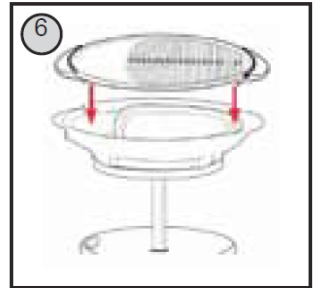
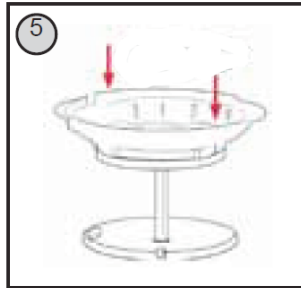
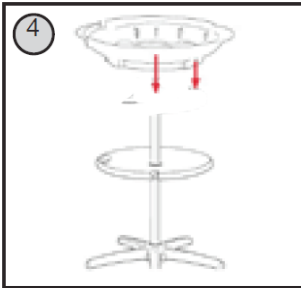
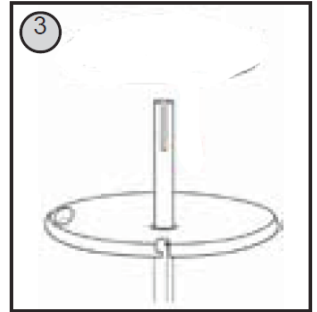
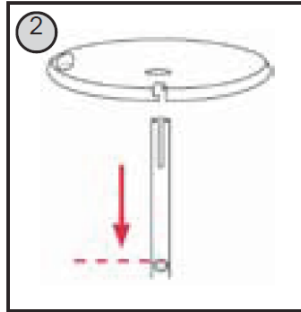
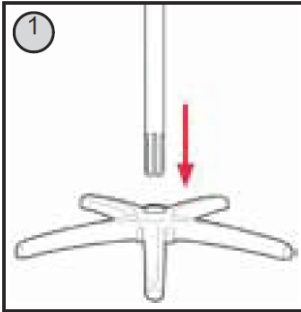

Védőlapok - szerelés

Az egyszerűbb szállítás miatt a védőlapok nincsenek a készülékhez szerelve. Rögzítse a lapokat az alaprészhez a fedélen az ábra szerint. Helyezze fel a fedelet a védőlapok bekattintásával a megfelelő tartókba.

Termosztát

A termosztát a fűtőtest szabályozására szolgál. A termosztáton lévő számok jelentése:

| | | |
|--------|---|--|
| 1 | = | be van kapcsolva a termosztát |
| 2 – 3 | = | melegentartó mód |
| 4 – 5 | = | grillezés alacsony hőfokon (pl. halak stb.) |
| 5 – 8 | = | grillezés közepes hőfokon (pl. fehér húsfélék) |
| 9 – 10 | = | grillezés maximális hőfokon |

A termosztát magától be- és kikapcsol, a beállított hőmérséklet szerint. A melegítés folyamán világít a jelzőlámpa.

Jelzőlámpa

A készülék csatkoztatása és a termosztát beállítása után felvilágít a jelzőlámpa. Ha a készülék elérte a célhőmérsékletet, a lámpa kialszik.

Grillezés előtt

Használat előtt kenje be a grillrácsot vékonyan olajjal, ez megkönnyíti az étel forgatását sütés közben. Melegítse 10 percig a grillt az étel behelyezése előtt, maximális teljesítményen és lezárt fedéllel. A fagyasztott élelmiszert teljesen ki kell olvasztani grillezés előtt. A készüléket mindig a mellékelt cseppfogó tállal együtt kell használni.

Ne takarja le a grillező rácsot alufóliával, serpenyőkkel vagy lemezekkel. Ez megakadályozná a melegítőtest helyes működését.

Soha ne vágja fel az ételt egyenesen a grillező lemezen. A lemez megsérülhet. Mindig lezárt fedéllel kell grillezni.

A cseppfogó tálat ki lehet bélelni alufóliával, így egyszerűbb lesz a tisztítása.

Grillezés

Inspiráció gyanánt javasoljuk a mellékletben található receptek kipróbálását.

Ha lezárt grillen készítjük el a félbevágott vagy egész csirkét, vagy hústekercset, az étel rendkívül saftos és ízletes lesz..

A készülék selejtezése:

Ne selejtezze azonnal a már elavult készüléket.



Ez az ikon azt jelenti, hogy a készülék az EU államaiban nem selejtezhető a háztartási hulladékkal együtt. A régi készülékek értékes és újrahasznosítható nyersanyagokat tartalmaznak. A felelősségteljes hulladékselejtezés és a nyersanyagok újrahasznosítása megelőzi az esetleges negatív khatásokat a környezetre és az emberi egészségre.

Szállítsa el a helyi gyűjtőtelepre a selejtezésre szánt régi készüléket, vagy lépjen kapcsolatba a termék viszonteladójával, aki ugyancsak átveheti Öntől a készüléket, és gondoskodik majd a termék helyes és biztonságos selejtezéséről.

A csomagolóanyag selejtezése

A csomagolóanyagot nem szabad a szemétbe dobni. A csomagolópapírt, kartondobozt és hullámkartont adja le a papírgyűjtő telepen. A műanyag részeket és fóliákat dobja a megfelelő gyűjtőkonténerekbe.



A műanyag csomagolóanyagok az alábbi jelzésekkel vannak ellátva: PE mint polietilén, identifikációs számok: 02 a PE-HD-hez, 04 a PE-LD-hez, PP mint polipropilén, PS mint polisztirol.

Ügyfélszolgálat:

Amennyiben készüléke javításra vagy ellenőrzésre szorul, kérjük, hogy értesítse a márkaszervizt. Érvényes garancia esetén gondoskodunk a készülék szállításáról.

A készüléket úgy kell becsomagolni, hogy biztonságosan szállítható legyen.

Figyelem! Az elektromos készülékek javítását csak szakemberek végezhetik el. A szakszerűtlen beavatkozások súlyos károkhoz vezethetnek.

Felléphető problémák és hibaelhárítás

Tisztelt vásárlónk,

Köszönjük, hogy megvásárolta a minőségi STEBA készüléket.

Az alábbi táblázat segítséget nyújt a készülék működése alatt felléphető hibák elhárításában. Sok probléma egyszerűen megoldható, mivel nem minden rendellenesség jelent igazi működési zavart. Kérjük, hogy olvassa el az alábbi táblázatot, mielőtt a készülék javítását vagy cseréjét igényelné, illetve a készülék elküldése előtt a márkaszervizbe ellenőrzés és javítás céljából.

| Probléma | Lehetséges ok | Megoldás |
|---|--|---|
| A készülék csatlakoztatása után nem világít a piros Jelzőfény. | <ul style="list-style-type: none">- Nincs áram az aljzatban.- Hibás biztosíték.- Több készülék van egy fázishoz kapcsolva.- A készülék (még) nem melegít. | Ellenőrizze, jól van-e bedugva a dugasz az aljzatba. Ellenőrizze a biztosítékokat. Kapcsolja ki vagy válassza le az aljzathoz csatlakoztatott többi elektromos készüléket. |
| Működés alatt nem világít vagy kialszik a piros jelzőfény. | <ul style="list-style-type: none">- A készülék elérte a célhőmérsékletet. | Nem hiba. A készülék állandóan be/kikapcsol a hőmérséklet értéke alapján. A piros jelzőfény a melegítés alatt világít. Szükség esetén állítsa magasabb értékre a hőmérsékletet. |
| Zsír csepeg a munkafelületre. | <ul style="list-style-type: none">- Rosszul van behelyezve a cseppfogó tál.- Nincs behelyezve a cseppfogó tál.- Megtelt a cseppfogó tál. | Űrítse ki a cseppfogó tálat, helyezze vissza, és ellenőrizze a tál pozícióját. |
| A grillezett ételből csak jelentéktelen mennyiségű zsír vagy folyadék csepeg. | Gratulálunk! A hús vagy más étel zsírtartalma minimális, ezért csak elenyésző mennyiségű zsír csepeg belőle. | Ez nem hiba! Biztos lehet abban, hogy diétásan táplálkozik. |
| A grillezett étel nem lett szép aranyszínű. | <ul style="list-style-type: none">- Túl alacsonyra van állítva a hőmérséklet- Nagyon rövid ideig sütötte az ételt. | Növelje a hőmérsékletet, és grillezze tovább az ételt. Óvatosan fordítsa meg az ételt, hogy ne sérüljön meg a grillező lap. |
| Az ételek a grillező lapokhoz ragadnak / megsérült a tapadásmentes felület. | - Tisztítás vagy grillezés közben megsérült a tapadásmentes felület. | EZ NEM JOGOSÍTJA REKLAMÁCIÓRA A FELHASZNÁLÓT! |
| Már nem melegít a készülék. | A készülék a kábeldobhoz van csatlakoztatva. | Tekerje le teljesen a kábeldobot, és még egyszer nyomja meg a gombot. |
| Nem lehet kivenni a grillező lemezt. | Még mindig csatlakoztatva van a termosztát. | Válassza le a termosztátot. |

Jótállási feltételek

Erre a készülékre a jótállás a vásárlástól számított 24 hónapon belül érvényes. Ez a jótállás csak egy, a vásárlást igazoló számlával érvényesíthető. A jótállás a készülék, vagy egyes részeinek kicserélésére vonatkozik, amelyek gyártási hiba következtében károsodtak meg.

A jótállási idő lejártá után a javításért fizetni kell. A gyártó nem felelős a készülék helytelen használata és a használati utasítások mellőzése okozta károkért vagy balesetekért.

Korlátozások

Valamennyi, a jótállásban feltüntetett jog érvényét veszíti, ha:

- a készüléket illetéktelen személy használta
- a készülék helytelenül volt használva, raktározva vagy szállítva.

A jótállás nem vonatkozik külső károsodásokra vagy egyéb rendellenességekre, amennyiben ezek nem gátolják a készülék helyes működését.

Információk a használt elektromos készülékek likvidálásáról (magánháztartások)



Ez az ikon a készüléken vagy a mellékelt iratokon arra figyelmeztet, hogy az elektrikus és elektronikus készülékek nem likvidálhatók a háztartási hulladékkal együtt.

A helyes feldolgozás, újítás és recikláció érdekében kérjük, szállítsa az ilyen készüléket egy megfelelő gyűjtőhelyre, ahol ingyen leadható. Néhány országban ezek a készülékek az eladónál is leadhatók, amennyiben egy új, hasonló terméket vásárol ott. A termékek helyes likvidálása értékes nyersanyagokat spórolhat meg, és megelőzheti az emberi egészségre és a környezetre való negatív khatásokat, amelyek a hulladék helytelen likvidálása esetében következhetnek be. A helyi hivatal részletes információkkal szolgálhat a legközelebbi gyűjtőhelyet illetően.

A helytelen likvidálás az érvényes szabályok értelmében büntetendő.

Jogi személyek az EU keretén belül

Amennyiben használt elektrikus és elektromos készülékeket szeretne likvidálni, forduljon részletes információkért a helyi eladóhoz vagy közvetítőhöz.

Információk a likvidálásról az EU tagállamokon kívül

Ez az ikon csak az Európai Unióban érvényes. Amennyiben likvidálni szeretné ezt a készüléket, forduljon a helyi hivatalhoz vagy az eladóhoz, és kérjen tőle információkat a termék helyes likvidálásáról.

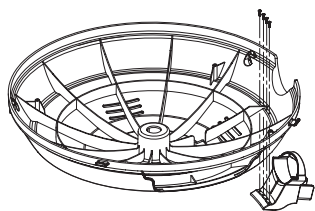



Namestitev držala termostata

Držalo termostata zaradi transporta ni nameščeno. Pritrdite ga s štirimi priloženimi vijaki na plastično osnovno enoto žara. (Glej sliko)



Splošna navodila

Izdelek je namenjen samo za uporabo v gospodinjstvu. Ne sme se uporabljati v komercialne namene. Prosimo, pozorno preberite navodila za uporabo in jih shranite na varnem mestu. Če daste napravo drugi osebi, ji morate dati tudi navodila za uporabo. Uporabljajte aparat v skladu z navodili v tem priročniku in upoštevajte varnostne napotke. Proizvajalec ne odgovarja za škodo oz. poškodbe, ki so nastale zaradi neupoštevanja navodil za uporabo.

Varnostni napotki

-  **Vroča površina!** Če se med uporabo dotaknete vroče površine, grozi nevarnost opeklin.
- Napravo priključite na električno omrežje in uporabljajte le v skladu s tehničnimi specifikacijami, navedenimi na tablici.
- Ne uporabljajte aparata, če je poškodovan napajalni kabel. Pred vsako uporabo preverite napajalni kabel!
- Ne dotikajte se vtičnice z mokrimi rokami.
- Vtič se lahko poveže samo z dobro dostopno vtičnico, nameščeno v skladu s predpisi.
- Ko želite aparat izključiti, ne vlecite za napajalni kabel, ampak za vtič.
- Po vsaki uporabi ali v primeru okvare izvlecite vtič.
- Ne vlecite za napajalni kabel. Pazite, da napajalni kabel ne pride v stik z ostrimi robovi ali se ne priščipne.
- Napajalni kabel se ne sme nahajati v bližini vročih predmetov.
- Napájací kábel sa nesmie nachádzať v blízkosti horúcich predmetov.
-  Napravo lahko uporabljajo otroci od 8 let in osebe z zmanjšanimi fizičnimi, zaznavnimi ali psihičnimi sposobnostmi ali s pomanjkanjem izkušenj in znanja, če so pod nadzorom odgovorne osebe, oziroma so bile seznanjene z varno uporabo aparata in možnimi tveganji pri uporabi aparata. Otroci lahko čistijo in vzdržujejo aparat, če so starejši do 8 let in so pod nadzorom.

- Otroci, mlajši od 8 let, ne smejo biti v bližini aparata ali napajalnega kabla.
- Otroke je treba nadzorovati, da se ne bi igrali z napravo ali embalažo (npr. s plastičnimi vrečkami).
- Aparat ni namenjen za uporabo s časovnikom ali samostojnim daljinskim upravljalnikom!
- Med delovanjem naprave ne puščajte brez nadzora.
- Ne puščajte naprave na prostem ali na vlažnem mestu
-  Na aparat ne polagajte nobenih predmetov in ne pokrivajte prezračevalnih odprtín.
- Ne potaplajte naprave v vodo.
- Pustite okrog aparata vsaj 10 cm prostora.
- Ne uporabljajte poškodovanega aparata, npr. po padcu ali kakšni drugi poškodbi.
- Proizvajalec ne odgovarja za poškodbe ali nesreče, ki so posledica neupoštevanja navodil za uporabo.
- Iz varnostnih razlogov sme popravila, npr. menjavo poškodovanega napajalnega kabla, izvajati samo usposobljen serviser.
- Uporabljajte aparat samo za namene, navedene v navodilih za uporabo.
- **Pred prvo uporabo:** Temeljito očistite in posušite vse sestavne dele razen grelnega elementa. Aparat segrevajte 15 minut, da se odstrani vonj po novem. Iz aparata lahko v prvih minutah izhaja nekaj dima.

-  **Pozor! Aparat je vroč. Nevarnost opeklin!**
Med delovanjem lahko površina aparata postane zelo vroča! Aparat položite na ravno, toplotno odporno podlago in vsaj 70 cm stran od vnetljivih materialov (npr. zaves). Aparata ne premikajte, dokler se popolnoma ne ohladi.
- Med uporabo lahko iz aparata izhaja para. Roke in obraz ne smejo biti blizu aparata.
- Če uporabljate podaljšek, pazite, da se otroci ne morejo na njem spotakniti ali ga vleči.
- Vedno izključite aparat iz vtičnice, če je brez nadzora, če ga želite sestaviti, razstaviti ali očistiti.
-  **Nikoli ne uporabljajte aparata brez posode za prestrezanje maščobe!**
-  Za segrevanje aparata ne uporabljajte lesnega oglja ali vnetljivih tekočin.

Čiščenje

- Po vsaki uporabi očistite aparat.
- Izvlecite vtič iz vtičnice.
- Pustite aparat, da se ohladi, in odstranite žar ploščo.
- Očistite žar ploščo s krtačko in detergentom za pomivanje posode. (Če je žar plošča zelo umazana, jo namočite v vodo z detergentom za pomivanje posode.) Če žar plošče ne očistite dobro, površina ne bo neoprijemljiva.
- Pokrov in ohišje aparata obrišite z vlažno krpo z detergentom za pomivanje posode.
-  Nikoli ne potaplajte ohišja termostata ali napajalnega kabla v vodo!

Varnostni napotki pri uporabi tega aparata

- Aparat lahko priključite le na vtičnico z zaščitnim vodnikom. Vtičnica mora biti zaščitena z odklopnikom.
- Aparat uporabljajte samo v sestavljenem stanju s posodo za prestrezanje tekočine.
- Ne uporabljajte plošče brez aparata.
- Po uporabi ne puščajte aparata na prostem.
- Med peko na žaru lahko iz živil brizga maščoba ali tekočina. Zato aparata ne smemo namestiti neposredno na občutljivo površino, npr. parket, preprogo ali polirano mizo.
- Pri uporabi naprave poskrbite, da je stojalo stabilno. V nasprotnem primeru lahko pride do prevrnitve aparata in telesnih poškodb.
- Napajalni kabel speljite tako, da se med delovanjem na njem nihče ne spotakne ali ne izvleče kabla iz vtičnice.
- Preden aparat premaknete, vedno izvlecite vtič iz vtičnice in počakajte, da se aparat popolnoma ohladi. Nikoli ne prenašajte aparata, ko je še vroč.
- Po vsaki uporabi ali pred vsakim čiščenjem izvlecite vtič.

Sestavitev aparata

- Pomijte žar ploščo in posodo za prestrezanje maščob v vodi z detergentom za pomivanje posode in temeljito posušite.
- Sestavite vse dele aparata z rahlim potiskom v navpični smeri.

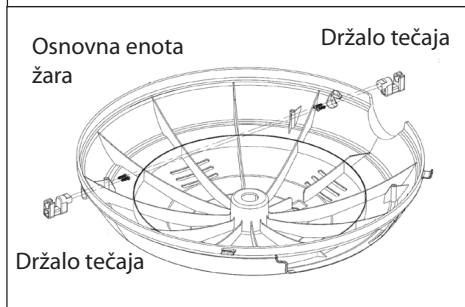
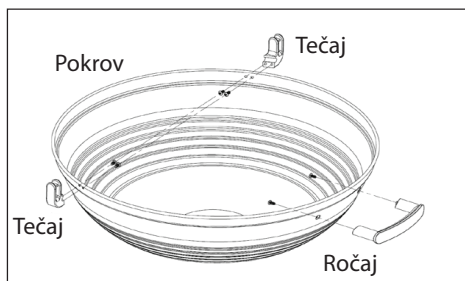
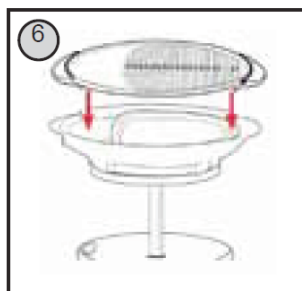
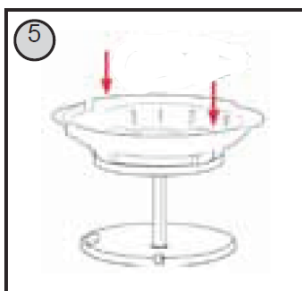
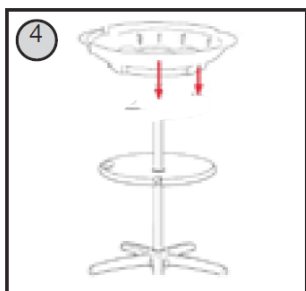
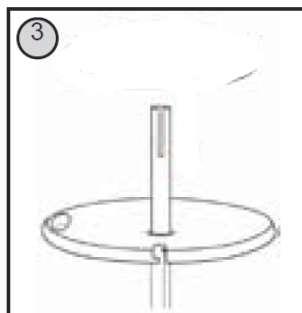
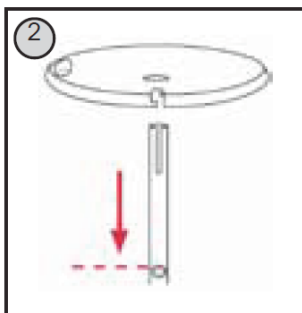
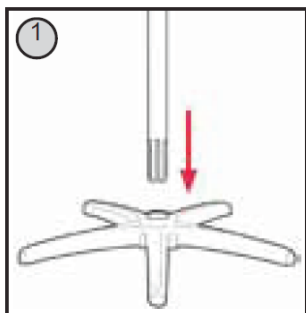

Namestitev tečajev

Tečaji zaradi transporta niso nameščeni na aparatu.

Pritrdite tečaje na osnovno enoto aparata in pokrov, kot je prikazano.

Namestite pokrov tako, da se tečaji zaskočijo v ustrezna držala.

Termostat

Termostat se uporablja za uravnavanje grelnega telesa. Številke na termostatu imajo naslednji pomen:

| | | |
|--------|---|--|
| 1 | = | termostat je vklopljen |
| 2 – 3 | = | način vzdrževanja temperature |
| 4 – 5 | = | peka na nizki stopnji (npr. za ribe itd.) |
| 5 – 8 | = | peka na srednji stopnji (npr. za rahlo meso) |
| 9 – 10 | = | peka na najvišji stopnji |

V odvisnosti od izbrane temperature se termostat vklaplja in izklaplja. Indikator kaže, da aparat deluje.

Indikator

Po priključitvi aparata na električno omrežje in nastavitvi termostata se prižge indikator. Ko se doseže nastavljena vrednost, kontrolna lučka ugasne.

Priprava za peko

Pred peko na žaru namažite ploščo s tanko plastjo olja, da je pri obračanju živila lažje dvigniti. Preden položite živila na žar, pustite, da se aparat približno 5 do 10 minut segreva s polno močjo in z zaprtim pokrovom. Živila za peko na žaru je treba pred peko popolnoma odtaliti. Aparat uporabljajte le z vstavljeno posodo za prestrezanje maščobe, ki je priložena k aparatu.

Ne prekrivajte žar plošče z aluminijasto folijo, ponvami ali ploščami, ker bi to preprečilo odvajanje toplote grelnega elementa.

Nikoli ne režite hrane neposredno na žar plošči, saj jo lahko poškodujete. Pecite vedno z zaprtim pokrovom.

Posodo za prestrezanje maščobe lahko obložite z aluminijasto folijo, da jo nato lažje očistite.

Peka na žaru

Poiščite navdih med recepti, navedenimi v priloženi knjižici.

Razpolovljeni in celi piščanci ali mesni zvitki se še posebej dobro pečejo z zaprtim pokrovom.

Ustrezna odstranitev izdelka:

Rabljen aparat takoj odstranite.



Ta simbol pomeni, da tega izdelka ne smete zavreči skupaj z gospodinjstvi odpadki v državah članicah EU. Stare naprave vsebujejo dragocene odpadne surovine, ki jih je mogoče reciklirati. Ekološko odstranjene rabljene naprave ne ogrožajo okolja ali zdravja ljudi.

Zato staro napravo odstranite na primeren način, npr. tako, da jo predate na zbirnem mestu ali pa tam, kjer ste jo kupili. Na ta način bo zagotovljeno okolju prijazno odstranjevanje aparata.

Odstranitev embalažnega materiala

Embalaže ne mečite med komunalne odpadke, odstranite jo na okolju prijazen način. Embalažo iz papirja ali kartona odnesite na zbirno mesto za recikliranje odpadnega papirja. Plastične embalažne materiale in folije dajte v posebne zabojnike.



Sestava plastične embalaže je označena na naslednji način: PE za polietilen, oznaka 02 za PE-HD, 04 za PE-LD, PP za polipropilen, PS za polistiren.

Servis za stranke:

Če vaš aparat nepričakovano potrebuje popravilo, se obrnite na lokalni servisni center. Če je aparat v garanciji, jo odpeljemo. Naprava mora biti pakirana tako, da jo je mogoče prevažati.

Ne sprejemamo paketov, ki so bili poslani po povzetju!

Pozor! Električne aparate lahko popravi le strokovnjak. Nestrokovna popravila lahko povzročijo resno škodo.

Težave in odpravljanje težav

Spoštovani kupec,

zahvaljujemo se vam za nakup kakovostnega aparata znamke STEBA. Naslednja tabela vam bo pomagala pri odpravljanju težav, ki se lahko pojavijo pri uporabi aparata. Veliko težav se da rešiti enostavno, ker vse, kar ustvarja vtis okvare, ni resna napaka. Preberite si naslednji seznam, preden pošljete aparat v servis za pregled in testiranje.

| Težava | Možen vzrok | Rešitev |
|--|---|---|
| Po vstavitvi vtiča v vtičnico rdeča lučka ne sveti! | <ul style="list-style-type: none">- Vtičnica ni pod napetostjo.- Pregorela varovalka.- Veliko naprav je priključenih na eno fazo.- Aparat (še) ne greje. | Preverite, ali je vtič pravilno priključen v vtičnici. Preverite varovalke. Izklopite ali izključite druge naprave, priključene na isti vir napajanja. |
| Rdeča lučka med delovanjem ne sveti, oz. ugasne! | <ul style="list-style-type: none">- Aparat je že dosegel nastavljeno temperaturo. | Ne gre za napako. Aparat se stalno vklaplja in izklaplja glede na doseženo temperaturo. Rdeča lučka sveti, kadar aparat ponovno začne greti. Nastavite višjo temperaturo. |
| Na delovno površino teče maščoba! | <ul style="list-style-type: none">- Prestrezna posoda je nepravilno nameščena.- Prestrezna posoda ni nameščena.- Prestrezna posoda je polna. | Izpraznite prestrezno posodo, namestite jo in poskrbite, da je v pravilnem položaju. |
| Iz hrane kaplja zelo malo maščobe ali tekočine! | Odlično! Meso ali hrana ima nizko vsebnost maščob, zato iz nje teče le malo maščobe ali nič. | Ne gre za napako! Lahko ste prepričani, da jeste dietno prehrano. |
| Jedi na žaru niso dovolj zlate barve. | <ul style="list-style-type: none">- Nastavili ste zelo nizko temperaturo.- Pekli ste kratek čas. | Nastavite višjo temperaturo in pecite dlje časa, oz. če je potrebno, nežno obrnite hrano na žaru, pazite, da ne poškodujete plošče. |
| Hrana se prijema na plošči / neoprijemljiva površina je opraskana! | <ul style="list-style-type: none">- Med čiščenjem ali odstranjevanjem hrane s plošč so na neoprijemljivi površini nastale praske! | TO NI RAZLOG ZA REKLAMACIJO! |
| Aparat ne greje več! | Aparat je priključen na kabelski boben. | V celoti odvijte kabelski boben in znova pritisnite na varovalko. |
| Žar plošče ni mogoče odstraniti! | Termostat je še vedno priključen na aparat. | Odklopite termostat. |

Garancijski rok in pogoji

Garancija za napravo je 24 mesecev od dneva nakupa izdelka. Garancija velja le, če je priloženo dokazilo o nakupu. Garancija vključuje zamenjavo ali popravilo delov naprave, ki so se poškodovali zaradi napak v proizvodnji naprave. Po poteku garancijskega roka je popravilo naprave plačljivo.

Proizvajalec ne odgovarja za škodo oz. poškodbe oseb ali živali, ki so nastale zaradi neprimerne uporabe naprave in neupoštevanja navodil za uporabo.

Omejitev

Vse pravice te garancije bodo z naše strani razveljavljene, če:

- je napravo uporabljala nepooblaščen oseba
- se je naprava nepravilno uporabljala, hranila ali prenašala.

Garancija ne krije poškodb zunanje podobe in podobnih škod, ki ne motijo normalnega delovanja.

Informacije o odlaganju odpadne električne opreme (zasebna gospodinjstva)

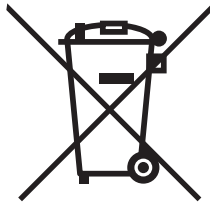

Ta simbol na izdelkih in/ali spremnih dokumentih pomeni, da rabljene električne in elektronske opreme ne smemo zavreči skupaj z drugimi gospodinjskimi odpadki. Za pravilno ravnanje, predelavo in reciklažo vas prosimo, da te izdelke brezplačno vrnete na določena zbirna mesta. V nekaterih državah je te izdelke mogoče vrniti neposredno prodajalcu ob nakupu podobnega novega izdelka.

S pravilnim odlaganjem teh izdelkov pomagata hraniti dragocene vire in preprečiti morebitne negativne učinke na zdravje ljudi in okolje, do katerih bi sicer zaradi nepravilnega ravnanja z odpadki lahko prišlo. Za več informacij o najbližjem zbirnem mestu se obrnite na lokalni urad. Za nepravilno odlaganje odpadkov so možne kazni v skladu z veljavno zakonodajo.

Za poslovne uporabnike v Evropski uniji

Če želite zavreči električno in elektronsko opremo, se za več informacij obrnite na lokalnega prodajalca ali dobavitelja.

Informacije o odlaganju v državah izven Evropske unije

Ta simbol velja samo v Evropski uniji. Če želite odstraniti to napravo, se obrnite na ustrezne organe lokalne skupnosti ali prodajalca in povprašajte po ustreznem načinu odstranitve.